

Europa

NEU ERFINDEN

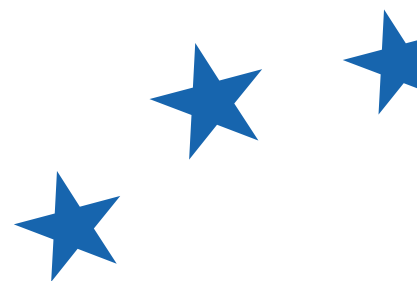

MANIFEST 2024





MANIFEST 2024

Inhaltsverzeichnis

Vorwort des Präsidenten	6
Schreiben des Generalsekretärs	8
Das Manifest	11
Vorrangige Massnahmen	19
a) Konvergenz und Verstärkung DEMOKRATIE UND REGIERUNG - EUROPA, EINE GLOBALE MACHT - KONSOLIDIERUNG UND AUTONOMIE - FINANZIERUNG GEMEINSAMER ÖFFENTLICHER GÜTER - KOHÄSION UND GERECHTIGKEIT - VIELFALT UND INTEGRATION - DIE REFORM DER EUROZONE	23
b) Globale Wiederbelebung MIGRATIONSSTRÖME - GRÜNE UND BLAUE LEADERSHIP - VERSTÄRKTES GESUNDHEITSWESEN - ERNÄHRUNGSSOUVERÄNITÄT - DIGITALE REVOLUTION - 450 MILLIONEN VERBRAUCHER	47
c) Plurale Harmonie FAIRES WACHSTUM - DIE ZUKUNFT DER JUGEND - HOCHWERTIGE BILDUNG FÜR ALLE - KULTURELLER REICHTUM UND KULTURELLE VIELFALT - MEDIEN UND PLURALISMUS - SPORT UND ETHIK	71
d) Dynamische Regionen REGIONEN IM ZENTRUM DER ENTWICKLUNG - FÖRDERUNG PERIPHERER REGIONEN	89

François Bayrou



Die Welt befindet sich in einer Zeit des Umbruchs. Womöglich war die Zukunft seit dem Ende des Ost-West-Konflikts noch nie so düster und ungewiss. Wir stehen vor der Rückkehr des Krieges auf europäischen Boden, vor dem Streben der Kontinentalstaaten nach Kontrolle über Technologie und Wirtschaft, vor dem Klimawandel, vor der Infragestellung des Gleichgewichts der Mächte und vor weiteren Herausforderungen. Das enge Bündnis der europäischen Mittelmächte, geeint durch die politische Integration unseres Kontinents, ist der einzig wahre Schutz für unsere Mitbürger und die künftigen Generationen.

Die Europäische Union wurde Schritt für Schritt aus den Trümmern des Zweiten Weltkriegs aufgebaut,

einer Katastrophe, wie noch nie zuvor dagewesen, von der sich unser Kontinent beinahe nicht mehr erholt hätte.

In der Überzeugung, dass gegenseitige Hilfe, Solidarität und gemeinsame Interessen stärker sind als ehemalige Differenzen, haben Gründerväter und Pioniere die Völker Europas zusammengeführt. Ihre Namen sind Jean Monnet, Robert Schuman, Alcide De Gasperi, Konrad Adenauer, Paul-Henri Spaak oder in jüngerer Zeit Altiero Spinelli, Jacques Delors oder Bronislaw Geremek. Als Erben dieses Vermächnisses haben wir die Pflicht, den Weg unserer Gründerväter fortzusetzen, um so das Europa von morgen zu gestalten.

Wir sind mit einer Reihe von heftigen Ereignissen konfrontiert, die unsere Demokratie in ihren Grundfesten erschüttert. Der Angriffskrieg Russlands gegen die Ukraine ist ein Verbrechen gegen die Geschichte. Mit dem Versuch der Unterwerfung der Ukraine hat Wladimir Putin ein grundlegendes Prinzip des Völkerrechts und eines der Gründungsprinzipien der Europäischen Union – die territoriale Integrität – verletzt. Gleichzeitig entfaltet Putin in seinem Land alle Elemente einer Diktatur, die offen auf der skrupellosen Ermordung von Gegnern beruht. Seit dem verheerenden Terroranschlag vom 7. Oktober hat die Hamas ihr Ziel erreicht, den Nahen Osten in Brand zu setzen. Die Auswirkungen in Form von allgemeiner Unsicherheit und menschlichem Leid sind beträchtlich. Gleichzeitig dient der demographische Zusammenbruch Chinas als Vorwand für eine

Politik der wirtschaftlichen, technologischen und kommerziellen Aufrüstung und für seine offen imperialistischen Absichten gegenüber Taiwan. Und die USA, die sich in der öffentlichen Meinung in einer radikalen und binären Auseinandersetzung befinden, laufen Gefahr zu einer Politik der brutalen technologischen Vorherrschaft und des Desinteresses an der Situation ihrer Verbündeten, insbesondere in Europa, zurückzukehren. Überall auf der Welt wird die Demokratie angegriffen und durch Autoritarismus und Populismus untergraben.

Diese neue Ära hat Auswirkungen auf unsere europäische Gesellschaft. Die aus den Unruhen resultierende Inflationskrise schwächt das ohnehin fragile soziale Gleichgewicht. Der Rechtsextremismus, der mit den Ängsten der Menschen spielt, steht in vielen Ländern an der Schwelle zur Macht. Die traditionellen Parteien zerfallen, der scharfe Wind des Populismus fegt durch unsere Demokratien, die sich in einer Krise der Repräsentativität befinden.

Seit der Gründung unserer Partei vor zwanzig Jahren haben sich die Herausforderungen vervielfacht. Wir haben es immer wieder geschafft, mit Pragmatismus einige unserer Denkgewohnheiten in Frage zu stellen. Wir haben Lehren aus der globalen Finanzkrise gezogen, die viele europäische Bürgerinnen und Bürger direkt betraf und die wachsenden wirtschaftlichen Unterschiede deutlich machte. Ebenso haben wir Lehren aus der Pandemie und den Konflikten an unseren Grenzen gezogen, die unsere Verwundbarkeit in bestimmten Situationen gezeigt haben, insbesondere unsere gefährliche Abhängigkeit von Produktionszentren, die sich außerhalb unseres Einflussbereichs befinden.

2024 wird daher ein entscheidendes Jahr. Europa neu zu erfinden ist eine mühsame Aufgabe, die einen unerschütterlichen Willen erfordert. Und genau den haben wir. Wir müssen die Zukunft Europas auf der Grundlage von Gerechtigkeit, Einheit und gemeinsamen Werten gestalten.

Wir Demokraten sind entschlossen, Integration, Solidarität, Wohlstand und den Dialog mit allen europäischen Bürgerinnen und Bürgern zu fördern, indem wir sie in den Mittelpunkt unseres Handelns stellen und sie als Partner der Macht respektieren. Unsere humanistische, zutiefst proeuropäische Stimme muss von all jenen gehört werden, die unsere Werte der Demokratie, der Rechtsstaatlichkeit, der Achtung der Grundrechte, der Identitäten und der Vielfalt, der Förderung des sozialen Fortschritts, der Integration und der Solidarität zwischen Gebieten, Völkern und Generationen teilen.

Wir sind eine Familie. Von Rom bis Rotterdam, von Brünn bis Bilbao, von Ljubljana bis Larnaca, von Venedig bis Vilnius, von Madeira bis München, von Straßburg bis Santa Cruz de Tenerife sind wir von Vernunft und Glauben getragen, eine Europäische Union aufzubauen, deren Existenz und Werte stets herausgefordert sind. Dieses Europa kann nur bestehen und gedeihen, wenn wir es schaffen «in Vielfalt geeint» zu leben. In diesem Sinne liegt es an uns, auch außerhalb von Europas Grenzen ein Leuchtturm des Friedens und der Entschlossenheit in dieser unruhigen Welt zu sein.

Sandro Gozi

Zunächst einige Worte zur Methodik dieses Manifests; es enthält im Abschnitt Gesundheit einen Vorschlag, der unserer am 9. August 2023 verstorbenen Kollegin Véronique Trillet-Lenoir, einer angesehenen Ärztin und Politikerin, gewidmet ist.

Wir wollten dieses Manifest so didaktisch wie möglich halten, damit die Leserinnen und Leser sich unsere Ideen ihren Interessen entsprechend zu eigen machen können und uns beim Durchblättern der Seiten besser kennenlernen und unsere Philosophie verstehen können.

Bevor ich fortfahre, möchte ich jedoch allen meinen Kollegen, den Arbeitsgruppen und Mitgliedsparteien für ihr Engagement und ihren Einsatz für diese Initiative meinen aufrichtigen Dank aussprechen. Ohne ihren wertvollen Beitrag wäre dieses Manifest nicht möglich gewesen.

Wie haben wir uns dieses Manifest vorgestellt? Um mehr Klarheit zu schaffen, ist es in zwei Teile gegliedert:

- **DAS POLITISCHE MANIFEST**, das die Grundzüge unserer Partei formuliert und ihre Prinzipien und Werte skizziert
- **DIE VORRANGIGEN MASSNAHMEN**, die konkret zu ergreifenden spezifischen Maßnahmen beschreiben.

Sie werden deshalb auf den folgenden Seiten sehen, dass jedes der 21 Themen, über die ich gleich sprechen werde, auf einer Doppelseite dargestellt wird.

- Die linke Seite fasst die Grundzüge der politischen Botschaft des jeweiligen Themas zusammen.

- Auf der rechten Seite werden die vorrangigen Maßnahmen aufgeführt.

Wie Sie sehen können, beginnen alle vorgeschlagenen Maßnahmen (rechte Seite) mit ei-

nem nominalisierten Aktionsverb; damit soll dem Leser/der Leserin vermittelt werden, dass wir in Bewegung sind und den Willen zum Fortschritt haben.

300: eine Zahl, die schwindlig machen kann; wir haben jedoch zur Erreichung dieses Ergebnisses ein strenges Verfahren entwickelt, um unsere Darlegungen zu strukturieren und allen von uns identische Sprachelemente zur Verfügung zu stellen.

Jede Arbeitsgruppe hat unter der Leitung eines oder mehrerer gewählter Vorsitzender eine eingehende Analyse der spezifischen Probleme und Chancen in ihrem jeweiligen Themenbereich durchgeführt und konkrete Vorschläge zu deren Lösung formuliert.

Nach sorgfältiger Durchsicht aller Arbeiten haben wir 4 Kapitel erstellt:

Konvergenz & Stärkung - Globale Wiederbelebung - Pluralistische Harmonie - Dynamische Regionen

und 21 Hauptthemen identifiziert:

Demokratie und Governance - Weltmacht Europa - Konsolidierung Und Autonomie - Finanzierung Öffentlicher Gemeingüter - Kohäsion und Gleichstellung - Diversität und Inklusion - Reform der Eurozone - Migrationsströme - Grüne und Blaue Leadership - Verstärktes Gesundheitswesen - Ernährungssouveränität - Digitale Revolution - 450 Millionen Verbraucher - Gerechtes Wachstum - Die Zukunft Der Jugend - Hochwertige Erziehung Für Alle - Kultureller Reichtum Und Diversität - Medien und Pluralismus - Sport und Ethik - Regionen im Herzen Der Entwicklung - Aufschwung der Überseegebiete

Anhand dieser Kategorien konnten wir alle Vorschläge sortieren und sie unter Berücksichtigung ihrer Relevanz, ihrer Machbarkeit und ihrer Auswirkungen gruppieren. Dabei festgestellte Dubletten und einander ähnliche Vorschläge wurden mit den am besten passenden Themen zusammengeführt. Wir haben dann alle Vorschläge einem Priorisierungsprozess unterzogen, der dazu geführt hat, dass wir 300 davon berücksichtigt haben.



/300 **UNSERE VORRANGIGEN MASSNAHMEN FÜR 2024**



Das

Manifest



Für ein starkes und gemeinsam handelndes Europa

Unsere Demokratie beruht auf einem grundlegenden Akt: der Ausübung des Wahlrechts. Die Europawahlen vom 6. bis 9. Juni 2024 bieten uns eine einzigartige Gelegenheit, dieses Bürgerrecht in Anspruch zu nehmen.

Warum ist dies von so großer Bedeutung?

Zunächst deshalb, weil uns diese einzigartige Gelegenheit, unsere Europaabgeordneten zu wählen, vom Rest der Welt unterscheidet. Dank allgemeiner und direkter Wahlen können wir aktiv an der Wahl eines Parlaments für unseren Kontinent teilnehmen.

Sodann, weil die Wahl zu einem supranationalen Parlament jedem europäischen Bürger Macht verleiht.

Unsere Partei ist sich der Bedeutung und der erheblichen Auswirkungen jeder Stimme bewusst und unterbreitet Ihnen ein konkretes Manifest, in dem unsere Vorstellungen, Prioritäten und Maßnahmen zur Verteidigung und Förderung der demokratischen Meinungsäußerung, der Vertretung der Bürger und der Verbreitung politischer Ideen auf europäischer Ebene vorgestellt werden. Unser Ziel ist es, ein engagierteres, inklusiveres und prosperierenderes Europa zu schaffen, in dem die Bürger im Mittelpunkt der Entscheidungen stehen. In dieser Phase großer gesellschaftlicher Veränderungen muss unsere Demokratie ihre Logik durchsetzen. Deshalb wollen wir ein Europa schaffen, in dem die Bürger aktive Partner des politischen Lebens sind. Wir setzen uns dafür ein, den Bürgern die europäischen Institutionen nahe zu bringen, und wir kämpfen dafür, dass sie eines Tages einen Präsidenten der Europäischen Union so wählen können, wie sie ihre Bürger-



meister wählen, und dass sie die europäischen politischen Parteien direkt wählen können, wie sie es auf lokaler und nationaler Ebene tun. Die Frage einer neuen transnationalen Politik ist deshalb unvermeidlich. Es ist für uns wesentlich, bei der Wahl unserer Vertreter im Europäischen Parlament die nationalen Grenzen zu überwinden. Anstatt 27 nationale Debatten bei den Europawahlen zu führen, sollten wir uns auf eine wirklich europäische Debatte und Politik konzentrieren. Dies wird es uns ermöglichen, gemeinsam die großen Herausforderungen zu meistern, kollektive Entscheidungen zu treffen und unsere Zukunft mit größerer Legitimität und Effizienz zu gestalten.

Wir sind zutiefst vom immanenten Wert jedes Individuums überzeugt, wo immer es sich befinden mag. Wir sind bestrebt, all jene zu überzeugen, die ein humanistisches, mächtigeres, souveräneres und demokratischeres Europa wollen und die Spaltungen, Zersplitterungen und Gräben überwinden möchten, in die Populisten und Nationalisten immer größere Keile zu treiben versuchen, mit dem Ziel unsere europäischen Werte zu untergraben.

Die Europäische Union, die wir uns vorstellen, ist ein Gebiet, in dem jeder sein volles Potenzial entfalten und seine europäische Staatsbürgerschaft in vollem Umfang leben kann, unabhängig von Geschlecht, Identität und sexueller Orientierung, Alter und Generation, sozialer und ethnischer Herkunft, unabhängig von Nationalität, Religion oder Glauben, oder gar körperlichen und geistigen Fähigkeiten. Die Gleichstellung von Frauen und Männern in der Europäischen Union hat im Laufe der Jahrzehnte bedeutende Fortschritte gemacht, aber

sie ist noch nicht erreicht und die Arbeit noch lange nicht abgeschlossen. Wir müssen dafür sorgen, dass Frauen und Männer so schnell wie möglich eine vollständige und substanzielle Gleichstellung in allen Aspekten des Lebens erreichen. Wir müssen auch die geschlechtsspezifische Gewalt beseitigen, die in Europa nach wie vor ein großes Problem darstellt.

Unser Verständnis von Vielfalt beschränkt sich nicht auf den Kampf gegen Diskriminierung: Wir kämpfen für den Aufbau einer Gesellschaft, in der Unterschiede nicht nur akzeptiert, sondern auch begrüßt werden. Die Anerkennung und Achtung der universellen Menschenrechte ist ein integraler Bestandteil unserer europäischen Kultur, und wir werden uns bemühen, alle Hindernisse zu beseitigen, die dem Aufbau einer vollständig integrativen Gesellschaft im Wege stehen.

Wie Sie sehen, möchte unsere Partei dieses Europa der Lösungen stärken, das konkrete Antworten geben und unseren Regionen und ihren Bürgern zahlreiche Chancen eröffnen wird.

Renew Europe hat dieses Datum nicht etwa abgewartet, um in Aktion zu treten. Seit 2019 hat sich unsere Fraktion im Europäischen Parlament zu einem zentralen Akteur entwickelt. Dank unserer kollektiven Intelligenz und unseren Bündnissen haben wir unter der Führung von Emmanuel Macron unsere Versprechen erfüllt, indem wir die Grundlagen eines dynamischen und mächtigen Europas neu belebt und dabei konkreten und pragmatischen Maßnahmen Priorität eingeräumt haben.

Wir sind stolz auf die in dieser Legislaturpe-



Wir wollen ein engagierteres, integrativeres und prosperierendes Europa, in dem die Bürger im Mittelpunkt der Entscheidungsfindung stehen. Von der Gemeinde hin zur Europäischen Union.



Lassen Sie uns gemeinsam eine bessere Zukunft gestalten, in der die Werte Freiheit, Demokratie, Gleichheit und Solidarität voll zum Tragen kommen.

riode erzielten Ergebnisse. Obwohl die Fundamente, auf denen unsere Gesellschaft beruhte, einige Schwächen aufgewiesen haben und die Grenzen der alten Glaubenssätze bezüglich des Freihandels, der Öffnung der Märkte ohne Gegenseitigkeit oder auch eine gewisse Naivität gegenüber den großen Herausforderungen des Handels aufgezeigt haben, wird man uns zugestehen, dass diese sehr bedeutenden Fortschritte von uns ausgegangen sind. Dazu gehört die neue Konditionalität der Rechtsstaatlichkeit, die die Gewährung von Mitteln an Regierungen verhindert, die die europäischen Werte missachten. Wir haben auch wesentliche Initiativen wie den Green Deal, die neuen Gesetze zu digitalen Dienstleistungen und zum digitalen Markt, die Impfstoffe gegen Covid-19, den Europäischen Aufbauplan, den Asyl- und Migrationspakt, die Einführung von transnationalen Listen oder die Abhaltung der Konferenz über die Zukunft Europas gefördert. Letztere war eine Premiere in der Geschichte Europas, die eine direkte Bürgerbeteiligung auf kontinentaler Ebene ermöglichte.

Wir sind der festen Überzeugung, dass die Souveränität Europas und seine strategische Autonomie für die Erhaltung unserer Freiheiten unerlässlich sind; nun ist die Zeit gekommen, unsere Vision für Europa klar zu formulieren. Wir wollen uns für eine kontinentale Strategie einsetzen, die den neuartigen Herausforderungen und Anforderungen entspricht. Wir sollten dabei vom Prinzip des Zusammenlebens als

Europäer geleitet werden und gleichzeitig die Sicherheit, die Entwicklung und die Zusammenarbeit innerhalb unseres Kontinents gewährleisten.

Wir unterstützen deshalb den Vorschlag einer europäischen politischen Gemeinschaft. Diese Gemeinschaft wird die Aufgabe haben, die Beziehungen zwischen den Mitgliedstaaten der Europäischen Union, den sich im Beitrittsprozess befindenden Kandidatenländern sowie zu den europäischen Ländern, die sich entschieden haben, nicht Teil unserer Union zu sein, zu stärken. Es ist in der Tat unerlässlich, eine Kohärenz des Handelns sicherzustellen und innerhalb dieser neuen Architektur der Zusammenarbeit und der kontinentalen Sicherheit ein Gefühl geteilter Gemeinschaft zu fördern.

In diesem Zusammenhang ist es offensichtlich, dass die Europäische Union mit ihrer derzeitigen institutionellen Struktur nicht bereit ist, diese neue geopolitische Rolle auszuüben oder neue Mitglieder aufzunehmen. Um diesen Herausforderungen gerecht zu werden, sind unerlässliche Reformen ohne Totem und Tabus erforderlich.

Wir müssen den europäischen Kontinent neu organisieren; um nur die wichtigsten Reformen zu nennen: Wir müssen eine Verteidigungs- und Energieunion etablieren, das Vetorecht abschaffen, Initiativen von Nationen und Staaten erleichtern, die ihren politischen Zusammenschluss beschleunigen möchten, neue Eigenmittel entwickeln, das Europäische Parlament stärken und auch die Anzahl der Kommissare reduzieren. Es ist unerlässlich, die Verträge zu überarbeiten, um diese wesentlichen Änderungen zu verwirklichen und bei der Einigung des Kontinents Fortschritte erzielen zu können. Wir müssen ein souveränes Europa anstreben, das es uns ermöglichen wird, wirklich die Kontrolle über unser Schicksal zurückzugewinnen.

Die Europäische Union wurde mit dem Ziel konzipiert, die verschiedenen Governance-Ebenen – lokal, national oder supranational – zu stärken, anstatt sie zu schwächen. Unsere Partei wird einen Ansatz verfolgen, bei dem die Stadt die Region stärkt, diese wiederum die Nation und im weiteren Sinne das Europäische Parlament stärkt und umgekehrt. Ziel ist es, eine Zusammenarbeit sowohl bottom-up als auch top-down zwischen den verschiedenen Governance- und Demokratie-Ebenen zu fördern und dadurch eine solidere und effizientere Struktur

zu schaffen. Wir werden auch eine neue Strategie der Zusammenarbeit zwischen den verschiedenen Generationen für eine echte Solidarität zwischen jungen und älteren Menschen fördern.

Unser Engagement für Europa erstreckt sich natürlich vom Kontinent bis zu den Ozeanen und den Gebieten in äußerster Randlage. Wir sind entschlossen, die Regionen in äußerster Randlage in den Mittelpunkt unserer Anliegen zu stellen und ihnen die Anerkennung zu gewähren, die sie wegen ihres Potenzials und ihrer strategischen geopolitischen Bedeutung verdienen. Diese Regionen sind integraler Bestandteil der Europäischen Union, und wir möchten, dass sie dies immer stärker und eindringlicher wahrnehmen.

Es ist unser Bestreben, Europa zu einem Flaggschiff von Exzellenz und Innovation zu machen, wobei wir den Akzent auf das Wohlergehen unserer Mitbürger legen und dadurch eine vielversprechende Zukunft für die kommenden Generationen schaffen. Wir wollen deshalb den Schutz der Bürger stärken, die Kontrolle über unser Schicksal zurückgewinnen, das Potenzial der Künstlichen Intelligenz voll ausschöpfen, unsere gemeinsame Verteidigung stärken, die Herausforderungen der Migration verantwortungsvoll angehen und einen umsichtigen Klimaschutz gewährleisten.

Der ökologische Wandel muss pragmatisch und inklusiv erfolgen, von Technologie geleitet, weit entfernt von ideologischen Dogmen und darf auf keinen Fall Nachteile für Familien, Unternehmen oder Fachleute des primären Sektors, Landwirte und Fischer mit sich bringen. Es ist die Europäische Union selbst, die diesen Wandel erbringen muss. Dies impliziert die Reform

der europäischen Haushalte und die Schaffung neuer finanzieller Ressourcen nach dem Vorbild der CO2-Steuer an den Grenzen. Unser Ziel ist es, die Entwicklung erneuerbarer Energien zu fördern, indem wir finanzielle Anreize bieten, um den Wandel zu einer grünen und blauen Wirtschaft zu begünstigen. Wir werden Unternehmen, die sich für die Entwicklung sauberer Technologien engagieren, aktiv unterstützen und alle unsere Bemühungen zugunsten kleiner und mittlerer Unternehmen fortsetzen.

Für unsere Partei sind die Digitalisierung und der ökologische und maritime Wandel die wesentlichen Säulen unseres Europas im 21. Jahrhundert, so wie es Kohle und Stahl in der Vergangenheit waren. Mit unserem proaktiven Ansatz wollen wir ein robustes, prosperierendes und mit unserer Umwelt harmonisierendes Europa schaffen. Wir werden eine ausgewogene und pragmatische Politik unterstützen, die darauf abzielt, CO2-Emissionen zu reduzieren, erneuerbare Energien zu fördern und den Einsatz ökologischerer Transportmittel zu begünstigen.

Wir sind überzeugt, dass Innovation und Forschung ihre Rolle als treibende Kraft für das Wachstum und die Wettbewerbsfähigkeit Europas beibehalten werden, und deshalb massive Investitionen in Spitzentechnologien tätigen, mit den gegenwärtigen und künftigen Bedürfnissen aller Generationen im Sinn.

Wir sehen in Künstlicher Intelligenz eine Chance für die Menschheit und haben Vertrauen in sie. Wir werden den Einsatz von Künstlicher Intelligenz in Unternehmen und von Start-ups fördern, da so neue Arbeitsplätze und Berufschancen entstehen können. Mithilfe der Künstlichen Intelligenz können und wollen wir eine neue Strategie zwischen den Generationen erarbeiten. Künstliche Intelligenz wird der Schlüssel für die Zukunft sein, und es ist unerlässlich, dass wir in diesem Bereich unseren Rückstand auf China und die Vereinigten Staaten wettmachen. Diese Entwicklung wird unter voller Achtung der Prinzipien und Freiheiten erfolgen, die im Zentrum unseres Gesellschaftsmodells stehen. Auf internationaler Ebene setzen wir uns dafür ein, mit den Vereinten Nationen eine neue Governance der Künstlichen Intelligenz zu schaffen. Die Innovation darf allerdings die Kultur nicht in den Hintergrund drängen. Im Gegenteil: Die Kultur muss von den gleichen Ressourcen profitieren, wie sie für unsere Si-



Als Europäer zusammenzuleben und gleichzeitig Sicherheit, Entwicklung und Zusammenarbeit auf unserem Kontinent zu gewährleisten, muss unser leitender Grundsatz sein.





Bei Diversität geht es nicht nur um die Bekämpfung von Diskriminierung: Wir kämpfen für eine Gesellschaft, in der Unterschiede nicht nur akzeptiert, sondern auch zelebriert werden.

cherheit vorgesehen sind. Wir sind der festen Überzeugung, dass eine gefährdete Demokratie eine in kultureller Hinsicht verarmte Demokratie ist. Wir streben daher an, dass für jeden in Sicherheit investierten Euro, ebenso ein Euro in Kultur investiert wird.

Die Kultur war, ist und bleibt der beste Aktivposten für die Zukunft unserer Jugend und der wahre Schutzschild gegen nationalistische und populistische Ideen. Wir wissen um ihre zentrale Rolle bei der Wahrung unserer Werte und unserer gesellschaftlichen Identität.

Unsere Maßnahmen stellen den Mitbürger in den Mittelpunkt unserer Anliegen. Wir verpflichten uns nachdrücklich, unsere Initiativen zur Sicherstellung und Verbesserung ihres alltäglichen Lebens fortzusetzen und zu intensivieren. Dies beinhaltet die Stärkung ihres Schutzes als Verbraucher und die Verringerung sozialer, generationeller und territorialer Disparitäten. Unsere Partei setzt sich energisch für eine Politik und Regelungen zur Bekämpfung geplanter Obsoleszenz und einen für Produzenten und Verbraucher faireren und nachhaltigeren Binnenmarkt ein.

Der Imperativ der Einbeziehung der Nationen und der Inklusion der Regionen ist zentraler Bestandteil unserer Überzeugung. Wir werden die Kluft zwischen der gelebten Realität und der Wahrnehmung der europäischen Institutionen durch die Bürger verringern. Wir werden deshalb den städtischen und ländlichen Entwicklungen nachhaltige Aufmerksamkeit schenken und uns dabei auch um kleinste Details kümmern.

Dadurch wird die zentrale Rolle der Bürgermeister endlich als wichtiger Akteur unserer europäischen Politik anerkannt werden. Ihre Bürgernähe und ihr Verständnis der lokalen Bedürfnisse geben ihnen einen unschätzbaren Einfluss auf die Umsetzung unserer Vision. Durch die Einbeziehung der Bürger, die Hervorhebung der territorialen Besonderheiten und die Stärkung der Handlungsfähigkeit der Bürgermeister werden wir ein demokratischeres, partizipativeres und in der Realität der Menschen verankertes Europa schaffen.

Wir streben ein Europa an, das ein harmonisches Zusammenleben in all seiner Vielfalt fördert. Die wiederkehrenden Migrationskrisen haben die Notwendigkeit eines einheitlichen Ansatzes in diesem Bereich unterstrichen. Wir werden deshalb eine humane und gerechte Asyl- und Einwanderungspolitik umsetzen, die die Grundrechte jedes Einzelnen achtet und gleichzeitig die Sicherheit und eine erfolgreiche Integration der Migranten gewährleistet. Unser Engagement gilt einer Migrationspolitik, die auf der Solidarität unter den Mitgliedstaaten und der Unterstützung von Initiativen zur Bekämpfung der Ursachen der erzwungenen Migration beruht. Wir werden uns außerdem bemühen, gemeinsame Regeln festzulegen, um die Herausforderungen der wirtschaftlichen und klimabedingten Migration anzugehen. Angesichts der Dringlichkeit, die Überwachung weiter Teile der Seegrenzen nicht mehr allein den südlichen Mitgliedstaaten zu überlassen, werden wir des Weiteren aktiv die Umsetzung der im Februar 2022 unter dem französischen Ratsvorsitz initiierten neuen Partnerschaft zwischen Europa und Afrika unterstützen, die für die Entwicklung



Die Überarbeitung der Verträge muss es uns ermöglichen, ein souveränes Europa anzustreben, um so die Kontrolle über unser Schicksal zurückzugewinnen.

dieses Kontinents mit einer wachsenden Bevölkerung von entscheidender Bedeutung ist.

Mit der Unterstützung Afrikas als Freund und Partner verfolgen wir das Ziel, die Migration seiner Staatsangehörigen nach Europa besser zu bewältigen. Um diese Vision zu verwirklichen, werden wir die Zivilgesellschaft und die Jugend der beiden Kontinente mobilisieren. Wir sind davon überzeugt, dass die Diasporagemeinschaften neue Energien mobilisieren werden, die diese neue Strategie des gemeinsamen Wachstums und Wohlstands vorantreiben werden.

Eine erfolgreiche Integration erfordert eine europäische Politik, die (alle) Städte und Regionen einbezieht. Die Integration der Bürger findet auf lokaler Ebene statt, und die meisten Dienstleistungen, die sie benötigen, besonders aus den Bereichen Gesundheit und Bildung, werden von den Regionen erbracht. Auch die beste Kenntnis von Beschäftigungs- und Integrationsmöglichkeiten ist auf regionaler Ebene zu finden, ebenso wie die Kombination dieser Bedürfnisse mit einer aktiven Beschäftigungspolitik. Viele Regionen sind auch in Bezug auf die Zusammenarbeit aktiv. Dieses Wissen nicht zu nutzen, entmenschlicht die europäische Einwanderungspolitik.

Wir sind entschlossen, ein starkes Europa zu schaffen, denn wir wissen, dass ein starkes Europa auch ein vereintes und auf globaler Ebene einflussreiches Europa bedeutet. In dieser durch die Entstehung neuer Imperien wie China oder Russland gekennzeichneten Ära setzen wir uns für die Stärkung der Integration zwischen den Mitgliedstaaten in den Bereichen Sicherheit, Verteidigung und Außenpolitik ein.

Wir werden Initiativen von Ländergruppen fördern, die den Willen und die Fähigkeit haben, in der Integration der Verteidigungs- und Sicherheitspolitik weiter und schneller voranzukommen. Das schließt die Unterstützung der Schaffung einer europäischen Armee ein, die in der Lage ist, effektiv auf Krisen und Bedrohungen der Sicherheit im Allgemeinen und neue hybride Bedrohungen im Besonderen zu reagieren.

Die strategische Autonomie ist die unerlässliche Voraussetzung dafür, dass wir innerhalb der NATO eine echte europäische Säule entwickeln und unser Bündnis mit den Vereinigten Staaten stärken können. Europäer und Amerikaner streben gemeinsam eine neue Allianz für die Demokratie auf globaler Ebene an.

Im Gegensatz zu nationalistischen Parteien, die von eigennützigem und wahltaktischen Interessen dominiert werden und Bündnisse mit Mächten außerhalb Europas eingehen, die Medien manipulieren und in die Wirtschaft unserer Demokratien eingreifen, verpflichten wir uns, konkret zu handeln, um unsere kollektive Autonomie und Sicherheit in Partnerschaft mit allen anderen Demokratien der Welt zu gewährleisten.

Selbstverständlich ist das Gesundheitssystem ein wesentliches Element unseres Ansatzes. Unsere Partei erkennt die zentrale Bedeutung der Autonomie im Gesundheitswesen an und schlägt vor, die europäische Handlungsfähigkeit zu stärken und die Produktion von Arzneimitteln und medizinischer Ausrüstung in die Union zurückzuverlagern.

Mit der Sicherstellung einer vollständigen Abdeckung der Wertschöpfungskette strategischer Produkte wird diese Maßnahme unsere Fähigkeit stärken, den gesundheitlichen Bedürfnissen unserer Bürger gerecht zu werden und gleichzeitig unsere Abhängigkeit von externen Bezugsquellen verringern. Dadurch wird eine adäquate Verfügbarkeit von Medikamenten und medizinischer



Ausrüstung gewährleistet, was unsere Resilienz im Falle von Gesundheitsrisiken erhöht. Wir können durch die Verwendung neuer gemeinsamer Standards und den Austausch von Daten mit Ärzten und Angehörigen aus dem Gesundheitssektor gleichzeitig die technologischen Fortschritte zum Wohle der Bürger einsetzen und große europäische Forschungszentren entwickeln.

Wir wollen unseren jungen Menschen alle Möglichkeiten geben, erfolgreich zu sein und ihr Potenzial zu entfalten, ohne dabei durch soziale, wirtschaftliche oder geografische Hemmnisse behindert zu werden. Dies muss durch eine konkrete und wirksame Jugendpolitik der Europäischen Union geschehen, die in der Lage ist, die Instrumente bereitzustellen, die sie benötigt.

Einige Monate vor dieser wichtigen Abstimmung, den Europawahlen, sind wir bereit, laut und vernehmlich zu sagen: Wir wollen ein Europa, in dem die Debatten den Bürgern gehören. Wir verteidigen mit Nachdruck ein echtes Projekt einer humanistischen europäischen Gesellschaft und werden dies immer tun.

Europa ist ein Multiplikator von Chancen, Rechten und Schutz für unsere Nationen, insbesondere für die schwächsten unter ihnen. Es ist deshalb an der Zeit, eine neue politische Dynamik in Gang zu bringen und sich neu zu erfinden.

Um eine bessere und resilientere Zukunft zu schaffen, schlagen wir innovative Lösungen vor, um die 2019 begonnene europäische Transformation fortzusetzen und Schwachstellen zu beseitigen, die unsere Fundamente beeinträchtigen könnten.

Wir sind überzeugt, dass die proeuropäische politische Mitte immer mehr zum Motor des europäischen Aufschwungs werden wird.

Wir rufen alle Europäer auf, sich uns in diesem gemeinsamen Streben nach einem starken und vereinten Europa anzuschließen.

Wir können gemeinsam eine bessere Zukunft gestalten, in der die Werte der Freiheit, Demokratie, Gleichheit und Solidarität voll verwirklicht werden.

Die Welt verändert sich. Die Grenzen zittern. Die Länder werden von Rissen durchzogen. Sie reiben sich wie tektonische Platten. Aber mit der Bündelung unserer Energien werden wir ein stärkeres, demokratischeres und fortschrittlicheres Europa neu erfinden können, das auf die Bewältigung der Herausforderungen des 21. Jahrhunderts vorbereitet ist.

Die globalen Herausforderungen sind immens, und wir werden nicht zulassen, dass Hass unsere Vision verdunkelt. Und deshalb sprechen wir mit schwerem Herzen vom „israelischen 11. September“.

Was sich am 7. Oktober 2023 in Israel ereignet hat, ist kein einfacher Kriegsakt oder eine Manifestation territorialer oder nationalistischer Ansprüche, sondern ein durch Hass getriebenes Gewaltverbrechen der Hamas.

Einige suchen nach Worten, um das Unfassbare zu beschreiben, aber das Schweigen ist, wie wir in der Europäischen Demokratischen Partei wissen, immer auf der Seite des Schlimmsten. Es verbirgt die Wahrheit, es verdunkelt die Realität.

In Wirklichkeit wird es keinen dauerhaften Frieden geben, wenn das legitime Recht des palästinensischen Volkes auf ein Territorium und einen Staat nicht anerkannt wird. Es wird auch keinen dauerhaften Frieden geben, wenn das palästinensische Volk und die palästinensische Führung einen Staat Israel und seine Sicherheit nicht anerkennen.

Der Friede ist das einzige wirkliche Band zwischen den Menschen. Der Friede ist das unverzichtbare Bindeglied, damit wir uns den globalen Herausforderungen gemeinsam stellen können.

Wir werden weiterhin unermüdlich für den Frieden kämpfen. Dies ist unser Engagement, es ist unsere Pflicht gegenüber der Menschheit.

Die Herausforderungen liegen vor uns.

Die europäischen Demokraten werden diese Herausforderungen bewältigen.

Handeln Sie ...





**Schließen
Sie sich
uns an.**



a)

Konvergenz & Stärkung

Konvergenz & Stärkung

DEMOKRATIE UND GOVERNANCE

26

Demokratie und Governance sind fundamentale Säulen jeder prosperierenden Gesellschaft. Für unsere Partei bedeutet dies Transparenz, Bürgerbeteiligung und Verantwortung der europäischen Institutionen.

WELTMACHT EUROPA

30

Um den zunehmenden globalen Herausforderungen gewachsen zu sein, muss Europa als Weltmacht agieren. Wir werden uns für eine robustere gemeinsame Außen- und Sicherheitspolitik, eine verstärkte Zusammenarbeit im Verteidigungsbereich und eine einheitliche Stimme auf internationaler Ebene einsetzen.

KONSOLIDIERUNG UND AUTONOMIE

32

Es ist unabdingbar, die Konsolidierung und Autonomie Europas in Schlüsselbereichen wie Technologie, Innovation, Energie und Sicherheit zu stärken. Wir wollen in Forschung und Entwicklung investieren, indem wir strategische Partnerschaften zwischen Unternehmen schaffen und die Unternehmertätigkeit fördern.

FINANZIERUNG ÖFFENTLICHER GEMEINGÜTER

36

Öffentliche Gemeingüter wie Umweltschutz, öffentliche Gesundheit und wissenschaftliche Forschung sind für das Wohl aller europäischen Bürger von entscheidender Bedeutung. Unser Ziel ist es, diese Sektoren angemessen zu finanzieren, um eine bessere und nachhaltige Lebensqualität zu gewährleisten.

KOHÄSION UND GLEICHSTELLUNG

38

Die Europäische Union ist verpflichtet, Solidarität und Gerechtigkeit in ihren Mitgliedstaaten zu fördern. Wir setzen uns dafür ein, das wirtschaftliche und soziale Gefälle zu minimieren, indem wir in weniger entwickelte Regionen investieren, den Zugang zu Erziehung, Ausbildung und hochwertigen Beschäftigungsmöglichkeiten erleichtern und die Chancengleichheit aller Bürger gewährleisten.

DIVERSITÄT UND INKLUSION

42

Wir wollen ein vereintes, gerechtes und integratives Europa, in dem jeder Einzelne respektiert wird und sein Leben in vollem Umfang und frei leben kann. Wir müssen die universellen Menschenrechte verteidigen und alle Hindernisse für eine inklusive Gesellschaft beseitigen. Wir setzen uns für eine Vielfalt ein, die Transgeschlechtlichkeit sowie transgenerationale und transnationale Aspekte umfasst.

REFORM DER EUROZONE

44

Wir erkennen die außerordentliche Bedeutung der Eurozone an und schlagen deshalb vor, einen besonderen Haushalt einzurichten, der darauf abzielt, das Wirtschaftswachstum zu stärken und Ländern in Schwierigkeiten konkrete Unterstützung zu gewähren. Wir setzen uns zur Vermeidung größerer wirtschaftlicher Ungleichgewichte dafür ein, die Haushalts- und Finanzpolitik innerhalb der Eurozone eng zu koordinieren.



VORRANGIGE MASSNAHMEN

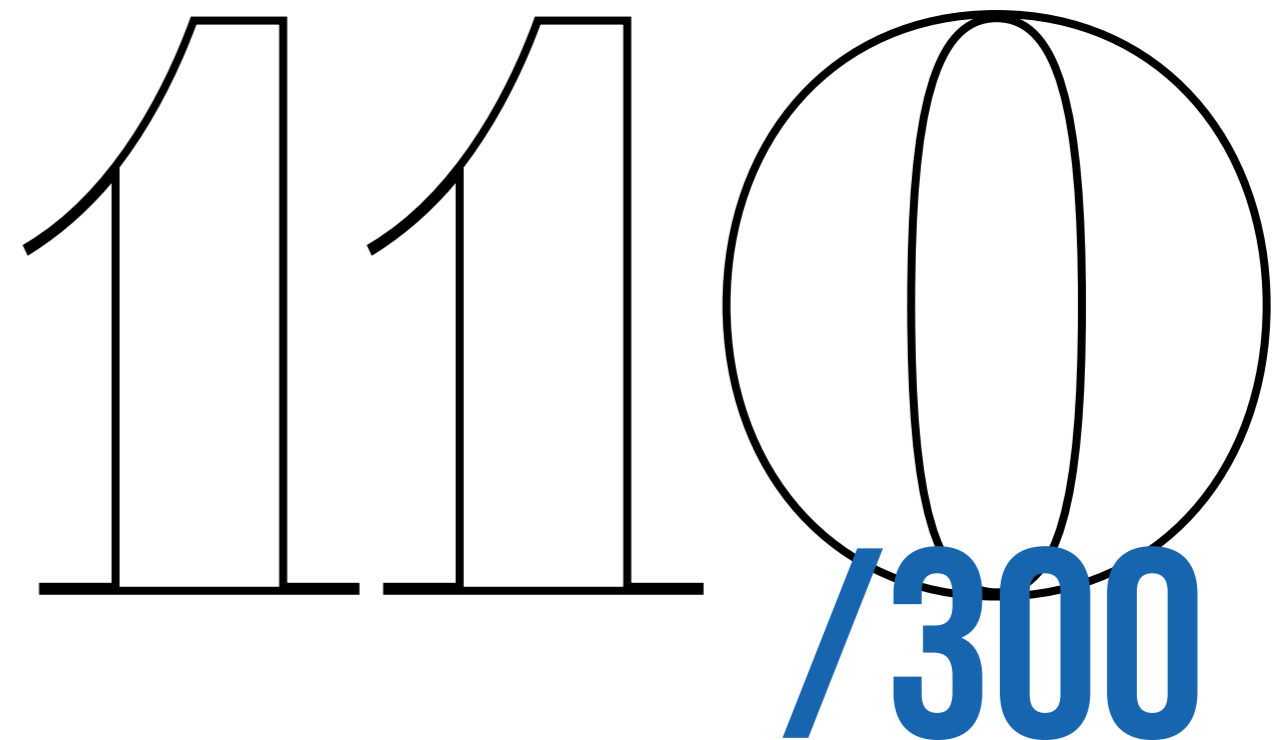

DEMOKRATIE UND GOVERNANCE

Die bestehenden europäischen Verträge stehen für mehr als 15 Jahre des Fortschritts für Europa. Der Europäischen Union bietet sich heute allerdings die einmalige Gelegenheit, ihre institutionelle Struktur zu stärken und sich zu einem souveränen und demokratischen Europa zu entwickeln. Um noch einen Schritt weiterzugehen, können wir uns dafür einsetzen, eine echte, auf Solidarität beruhende politische Union zu schaffen.

Wir, die europäischen Demokraten, rufen Europa dazu auf, die Kontrolle über sein Schicksal wiederzuerlangen, indem es die Souveränität und Autonomie des Kontinents stärkt. Durch das Schaffen einer solidarischen politischen Gemeinschaft werden wir eine positive Zukunft für Europa sicherstellen, indem wir die Herausforderungen des Populismus und der Verstöße gegen das Völkerrecht mit konstruktiven und inklusiven Lösungen bewältigen. Um den zukünftigen gesellschaftlichen, klimatischen, ökologischen oder sicherheitspolitischen Herausforderungen zu begegnen, muss die Europäische Union schneller und wirksamer handeln. Wir wollen eine erfolgreiche und resiliente Zukunft für unseren Kontinent schaffen. Wir können gemeinsam darauf hinwirken, dass Europa eine positive Kraft für seine Bürger und für die Welt ist.

Zur Stärkung der Demokratie ist es daher erforderlich, die Möglichkeit zu schaffen, eine Präsidentin/einen Präsidenten der Europäi-

schen Union zu wählen, die/der aus für alle europäischen Länder einheitlichen Wahllisten hervorgegangen ist.

Um die Verbindung zwischen den Bürgern und Europa sowie seinen Institutionen zu erneuern, ist eine direkte Beteiligung am politischen Leben der Union unerlässlich. Alle fünf Jahre auf die Europawahlen zu warten, reicht nicht länger aus, um echte Bürgerbeteiligung zu fördern. Wir schlagen eine innovative Maßnahme vor: die Schaffung eines Mechanismus für Bürger-Agoras.

Jedes Jahr könnten sich im Frühjahr nationale und europäische Bürger-Agoras treffen, um Prioritäten für Europa zu diskutieren und vorzuschlagen. Dieser Austausch könnte das von der Präsidentin/dem Präsidenten der Europäischen Kommission jedes Jahr im September in der Rede zur Lage der Union vorgelegte Jahresprogramm ergänzen. Wenn wir den Bürgern diese Plattform bieten, um sich aktiv zu äußern, werden wir ihre direkte Beteiligung am Aufbau Europas fördern und das Gefühl aller Bürger stärken, zu Europa zu gehören und sich dafür zu engagieren.

Die Demokratie muss gestärkt werden, indem die Bürger in die politischen Entscheidungen einbezogen werden. Durch die Bereitstellung transparenter Informationen, die Behandlung der Bürger als Partner und ihre aktive Einbeziehung gewährleisten wir demokratische Stabilität und vermeiden viele Probleme.

25/300

VORRANGIGE MASSNAHMEN

- Einberufung eines Konvents zur Revision der Verträge, um die einstimmige Beschlussfassung im Rat abzuschaffen.
- Umsetzung der Vorschläge der Konferenz über die Zukunft Europas, um die Forderungen der europäischen Bürger in diesem Bereich zur Geltung zu bringen
- Erleichterung der schnelleren politischen Integration von Gruppen von Ländern und Nationen, die den politischen Willen dazu zeigen, ohne die Möglichkeit einer Blockade durch andere
- Einführung der Möglichkeit, eine Präsidentin/einen Präsidenten der Europäischen Union zu wählen, die/der aus für alle europäischen Ländern einheitlichen Wahllisten hervorgegangen ist (Zusammenlegung des Amts der Präsidentin/des Präsidenten der Kommission und der Präsidentin/des Präsidenten des Europäischen Rates)
- Zulassung transnationaler Listen bei den Wahlen zum Europäischen Parlament.
- Ausstattung des Europäischen Parlaments mit legislativen Mitentscheidungsrechten, wenn es eine optionale Rolle spielt, und mit Mitentscheidungsrechten beim Haushalt, einschließlich bei Einnahmen.
- Übertragung eines echten legislativen Initiativrechts an das Parlament, das durch die Europäische Bürgerinitiative ergänzt wird.
- Stärkung der Rolle der Europäischen Union in Bereichen wie Gesundheit, Bildung und Energie.
- Einführung einer Dringlichkeitsklausel, um die Europäische Union zu ermächtigen, im Falle einer schweren Krise mit außerordentlichen Befugnissen zu handeln.
- Stärkung der europäischen politischen Parteien und Stiftungen zum Ausbau ihrer Existenzfähigkeit.
- Sicherstellung der Transparenz der Finanzierung der politischen Parteien und der Wahlkampagnen und Untersagung internationaler Einmischung.
- Stärkung der Fähigkeit politischer Parteien und Bewegungen, transnationale politische Kampagnen durchzuführen.
- Aktivierung der Klauseln, die den Übergang zur qualifizierten Mehrheit bei bestimmten europäischen Entscheidungen ermöglichen. Dies wird Blockaden



**VETOS
BEENDEN**



**DIREKTWAHL DES
EU-PRÄSIDENTEN**



**LÄNDERÜBERGREIFENDE
LISTEN**



**MEHR BEFUGNISSE
FÜR DAS PARLAMENT**



**VEREINFACHUNG DER
STIMMABGABE IM
AUSLAND**

vermeiden, die beim derzeitigen System der Einstimmigkeit möglich sind.

- Implementierung temporärer Überleitungsklauseln, um wichtige rechtliche und institutionelle Änderungen unter Anwendung vereinfachter Verfahren zu ermöglichen
- Verbesserung der Stimmrechte von Personen, die in einem anderen Mitgliedsland ansässig sind, bei den Europawahlen.
- Erleichterung der Teilnahme europäischer Bürger mit Wohnsitz in einem anderen Mitgliedstaat, indem es ihnen ermöglicht wird, bei regionalen oder nationalen Wahlen ihres Wohnsitzlandes zu wählen und/oder sich zur Wahl zu stellen.
- Vorschlag der Schaffung einer europäischen Agentur zur Stärkung der Demokratie im Entscheidungsprozess, der Bürgerbeteiligung in der EU und der Rolle der nationalen Parlamente.
- Gewährleistung der Chancengleichheit aller Unionsbürger mit besonderer Berücksichtigung der am stärksten gefährdeten und marginalisierten Personen.
- Förderung der Bürgerbeteiligung durch Verwendung neuer Technologien.
- Schaffung eines Statuts der Unionsbürgerschaft auf der Grundlage der bestehenden Verträge
- Schaffung eines Statuts für grenzüberschreitende europäische Verbände
- Förderung der Rolle der lokalen und regionalen Gebietskörperschaften in der Klima- und Biodiversitätspolitik durch subnationale Klimadiplomatie.
- Entwicklung eines Pilotprojekts zur Förderung europäischer Werte durch Bildung und Kultur, einschließlich der Ermittlung bewährter Praktiken auf lokaler und regionaler Ebene in der gesamten Europäischen Union, wie vom Ausschuss der Regionen beschlossen.
- Klärung der Tatsache, dass die Subsidiarität nicht darin besteht, die europäische Ebene am Handeln zu hindern, sondern die Regierungsebene zu bestimmen, die die Führungsrolle übernehmen sollte, sei es durch formelle ausschließliche Befugnisse oder durch formelle geteilte Befugnisse.
- Eine Gesetzgebungsbefugnis für nationale und regionale Parlamente, um in Zukunft Gesetzgebungsinitiativen auf Ebene der Europäischen Union vorzuschlagen, indem in der Verordnung über die Europäische Bürgerinitiative ein spezieller Mechanismus für diesen Zweck vorgesehen wird.
- Änderung der Namen der Organe der Europäischen Union, um ihre Funktionen und ihre jeweilige Rolle im Entscheidungsprozess der Europäischen Union für die Bürger zu klären.



“

Die Europäische Union muss schneller und effektiver handeln

WELTMACHT EUROPA

Wir haben die tiefe Überzeugung, dass der Frieden der Eckpfeiler jeder wohlhabenden Zivilisation ist, in der Ukraine, in Israel und generell überall auf der Welt.

Wir werden uns daher unermüdlich bemühen, friedliche Beziehungen zu pflegen, die gewaltfreie Lösung von Konflikten zu fördern und eine Kultur des Friedens auf globaler Ebene zu fördern.

In dieser Logik sind wir auf unserem Kontinent natürlich entschlossen, Korruption, Menschenrechtsverletzungen und politische Repression zu bekämpfen. Wir werden die internationale Justiz und die Sicherheit insbesondere in den Nachbarländern fördern und äußere Einmischung bekämpfen.

Wir werden die Zusammenarbeit mit unseren Partnern verstärken, die unsere auf gegenseitigem Respekt und gemeinsamen Werten beruhenden Vorstellungen teilen. Wir sind bestrebt, eine führende Rolle bei der Reform des Multilateralismus zu spielen und in der internationalen Zusammenarbeit unsere Werte zu fördern.

Wir wollen die Stellung und den Einfluss der Europäischen Union in der Welt stärken, indem wir ihre strategische Autonomie fördern und mit einer Stimme sprechen.

Wir wollen eine wirkliche, gemeinsame Sicher-

heits- und Verteidigungspolitik. Die innere und äußere Sicherheit der Europäischen Union ist eine unserer Prioritäten angesichts hybrider Bedrohungen, die eine große Sicherheitsherausforderung darstellen. Wir werden vorschlagen, die europäischen Sicherheitsagenturen zu stärken und die grenzüberschreitende Zusammenarbeit zu intensivieren, um dies zu erreichen. Wir werden spezifische Maßnahmen wie die Schaffung gemeinsamer europäischer Interventionskräfte und den gemeinsamen Kauf von militärischem Material unterstützen.

Im Hinblick auf Migration und Asyl (siehe Kapitel Migrationsströme) wollen wir die europäische Politik harmonisieren und den Schutz der Außengrenzen der Europäischen Union verbessern.

Wir sind entschlossen, den Waffenhandel zu bekämpfen und wollen dabei den Schwerpunkt auf die Nachkriegszeit in der Ukraine legen.

Wir glauben an eine Welt, in der Frieden nicht nur ein Ideal, sondern eine Realität für jeden Einzelnen ist und eine sichere und harmonische Zukunft für alle kommenden Generationen garantiert.

15/300

VORRANGIGE MASSNAHMEN

MENSCHENRECHTE, DEMOKRATIE UND RECHTSSTAATLICHKEIT

- Förderung des Friedens in der Welt, der internationalen Justiz, der Sicherheit in den Nachbarländern und Bekämpfung äußerer Einmischung und Bekämpfung von Korruption, Menschenrechtsverletzungen, Verstößen gegen die Rechtsstaatlichkeit und politischer Repression.
- Schutz unabhängiger Medien sowie ethnischer und religiöser Minderheiten
- Schaffung einer neuen globalen Allianz für die Demokratie, insbesondere in Partnerschaft mit den großen Demokratien wie den Vereinigten Staaten, dem Vereinigten Königreich und Kanada.
- Entschlossene Haltung gegenüber Menschenrechtsverletzungen gegen Minderheiten (z. B. LGBTQ+-Personen) in Drittländern unter Einsatz aller möglichen Druckmittel.

ZUSAMMENARBEIT MIT PARTNERN

- Übernahme einer Führungsrolle bei der Reform des Multilateralismus und insbesondere Werbung für die Reform des Sicherheitsrates der Vereinten Nationen, um mehr multilaterale Bündnisse zu schaffen und auch den Dialog zwischen den verschiedenen Kulturen und Zivilisationen zu fördern, den Frieden, die Menschenrechte und die Demokratie in der Welt zu stärken und unsere „Soft Power“, unsere Werte und die strategische Autonomie zu fördern.

ROLLE DER EUROPÄISCHEN UNION ALS GLOBALER AKTEUR

- Stärkung der Rolle der Unternehmen aus der Europäischen Union in Nichtmitgliedstaaten, als Multiplikatoren der Werte der Union unter Berücksichtigung der Bedürfnisse der KMU aus der Union.
- Einbeziehung dieser Unternehmen in die Handelsabkommen.
- Gewährleistung der Achtung der Arbeits- und Menschenrechtsstandards der Europäischen Union in internationalen Handelsabkommen.
- Bekämpfung des Waffenhandels mit besonderem Augenmerk auf die Nachkriegszeit in der Ukraine.

INNERE UND ÄUSSERE SICHERHEIT

- Harmonisierung der europäischen Migrations- und Asylpolitik.
- Verbesserung des Schutzes der EU-Außengrenzen.
- Einsatz einer kohärenten Strategie zur Bekämpfung von „hybriden Bedrohungen und Kampagnen“, um die europäischen Länder bei der wirksamen Bekämpfung dieser Bedrohungen zu unterstützen.

VERTEIDIGUNG

- Entwicklung einer echten europäischen Militärmacht und Unterstützung der strategischen Autonomie Europas unter Wahrung der transatlantischen Beziehungen zur NATO.
- Stärkung des Generalstabs der Europäischen Union (EUMS) zur effizienten Koordinierung und Planung militärischer Operationen.
- Förderung der gemeinsamen europäischen Beschaffung militärischer Ausrüstung zur Erzielung von Skaleneffekten.

KONSOLIDIERUNG UND AUTONOMIE

Hinsichtlich des weiten Felds der Industrie, in dem unsere Zukunft geschmiedet wird, verpflichten wir uns, eine europäische Wirtschaft zu fördern, die unsere Ressourcen schützt, unsere Versorgung diversifiziert, unsere strategischen Unternehmen sichert und zu einem fairen Wettbewerb auf internationaler Ebene beiträgt.

Um unsere Abhängigkeit von einer kleinen Gruppe von Lieferländern zu verringern, werden wir uns für die Diversifizierung unserer Lieferquellen aussprechen und auf deren Sicherheit achten. Parallel dazu werden wir effiziente Wiederverwendungs- und Recyclingmechanismen einführen, um die ökologischen und wirtschaftlichen Folgen der Gewinnung dieser Ressourcen abzumildern.

Überdies werden wir der Bedrohung durch Wirtschaftsspionage besondere Aufmerksamkeit widmen. Durch die Einführung fortschrittlicher Überwachungsmethoden und geeigneter Schutzmaßnahmen werden wir unsere Resilienz gegen diese zunehmende Bedrohung stärken. Autonomie ist ohne Transport nicht möglich. Wir verpflichten uns, in diesem Bereich digitale Technologien einzusetzen und neue Energiequellen zu nutzen sowie in ein effizientes Netz von Hochgeschwindigkeits-Zugverbindungen und Flug- und Schiffsverbindungen zu investieren. Wir sind überzeugt, dass die Verbesserung der Infrastruktur den grenzüberschreitenden Verkehr erleichtern und die europäische Integration fördern wird. Durch den Ausbau der Verkehrsverbindungen und insbesondere der öffentlichen Verkehrsmittel werden wir den Handelsaustausch steigern, den innereuropäischen Tourismus fördern und die Mobilität der Bürger erleichtern.

Weiterhin werden wir vereinfachte und transparente Verfahren entwickeln, um den Zugang zu Finanzierungsmitteln für Forschung und Entwicklung zu erleichtern. Mit der Unterstützung des Zugangs zu EU-Fonds werden wir die Kreativität fördern, die Entstehung neuer Ideen fördern und die Wettbewerbsfähigkeit Europas auf globaler Ebene stärken.

Um Beschäftigungsmöglichkeiten zu schaffen, das Wachstum zu fördern und Europa in die Lage zu versetzen, weiterhin einen Spitzenplatz in der technologischen Innovation einzunehmen, werden wir entsprechende Politiken implementieren und Anreize schaffen und die Umsetzung von Forschungsergebnissen in konkrete Produkte und Dienstleistungen fördern.

Wir sind ferner überzeugt, dass Investitionen in den Raumfahrtsektor für die Wettbewerbsfähigkeit, die Sicherheit und die Prosperität Europas von wesentlicher Bedeutung sind. Wir werden bei der Erforschung des Weltraums allerdings verantwortungsvolle Praktiken fördern und Sicherheitsvorschriften einführen, um die Interessen der EU und ihrer Mitgliedstaaten im Weltraum zu schützen.

20/300

VORRANGIGE MASSNAHMEN

INDUSTRIE

- Ausbau der Kreislaufwirtschaft in der Europäischen Union durch Steigerung der Wiederverwendung und des Recyclings knapper Materialien mit vollständiger Überwachung der Lieferkette und Förderung des Ökodesigns.
- Ausbau der nachhaltigen Nutzung strategischer Rohstoffe in der Europäischen Union und weitere Diversifizierung unserer Importe.
- Bessere Kontrolle des Exports strategischer Güter und Technologien
- Stärkere Überwachung und Bekämpfung der Wirtschaftsspionage durch ausländische Akteure
- Sicherstellung eines fairen internationalen Wettbewerbs und Unterstützung unserer strategischen Industrien durch die Schaffung eines europäischen Fonds zum Schutz strategischer Industrien vor Zwangspraktiken oder Kontrollversuchen von außerhalb der Union.

TRANSPORT

- Forderung nach Einhaltung der festgelegten Investitionspläne für die transeuropäischen Verkehrsnetze (TEN-V) zur Verbesserung der grenzüberschreitenden Konnektivität durch ein europaweites Netz von Hochgeschwindigkeits-Zugverbindungen und Flug- und Schiffsverbindungen.
- Beschleunigung der Digitalisierung und des ökologischen Wandels im Verkehrssektor und Entwicklung eines integrierten, intelligenten und europäischen Mobilitätssystems.
- Förderung der Produktion von Batterien und Energiespeichern in der Europäischen Union und Aufbaus einer Infrastruktur für die Versorgung mit alternativen Kraftstoffen.
- Vorschlag eines Europäischen Fahrradjahres.
- Förderung der Führungsrolle der Europäischen Union in der Produktion emissionsfreier Flugzeuge.
- Stärkung der öffentlichen Verkehrsmittel, insbesondere durch Vereinfachung ihrer Nutzung durch gemeinsame Ticketsysteme.
- Entwicklung des einheitlichen europäischen Luftraums als Schlüsselement für die Effizienz des Luftverkehrs und die Verringerung von Emissionen.

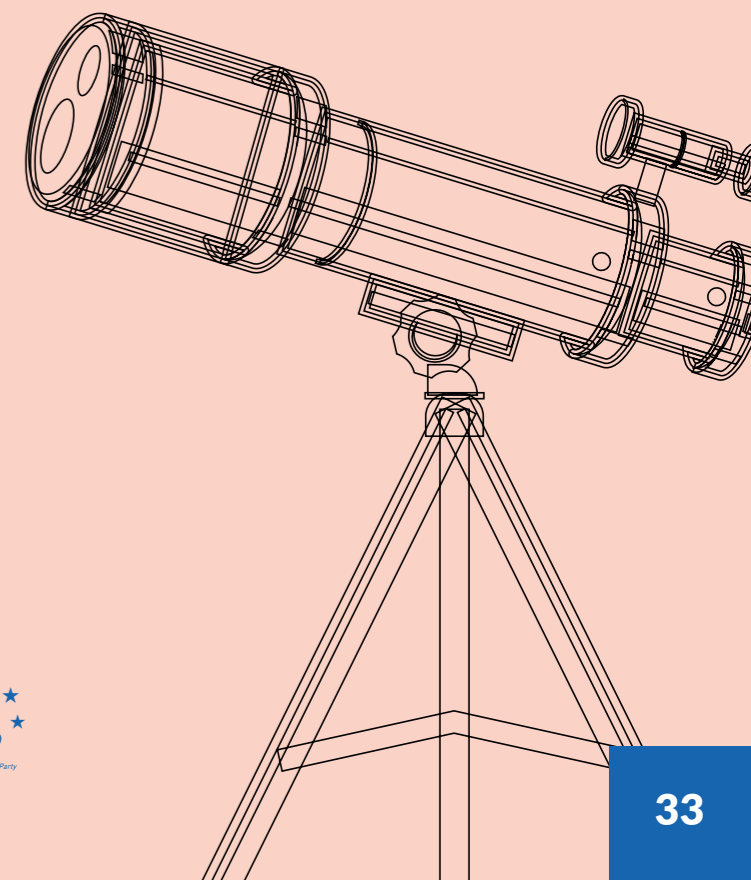

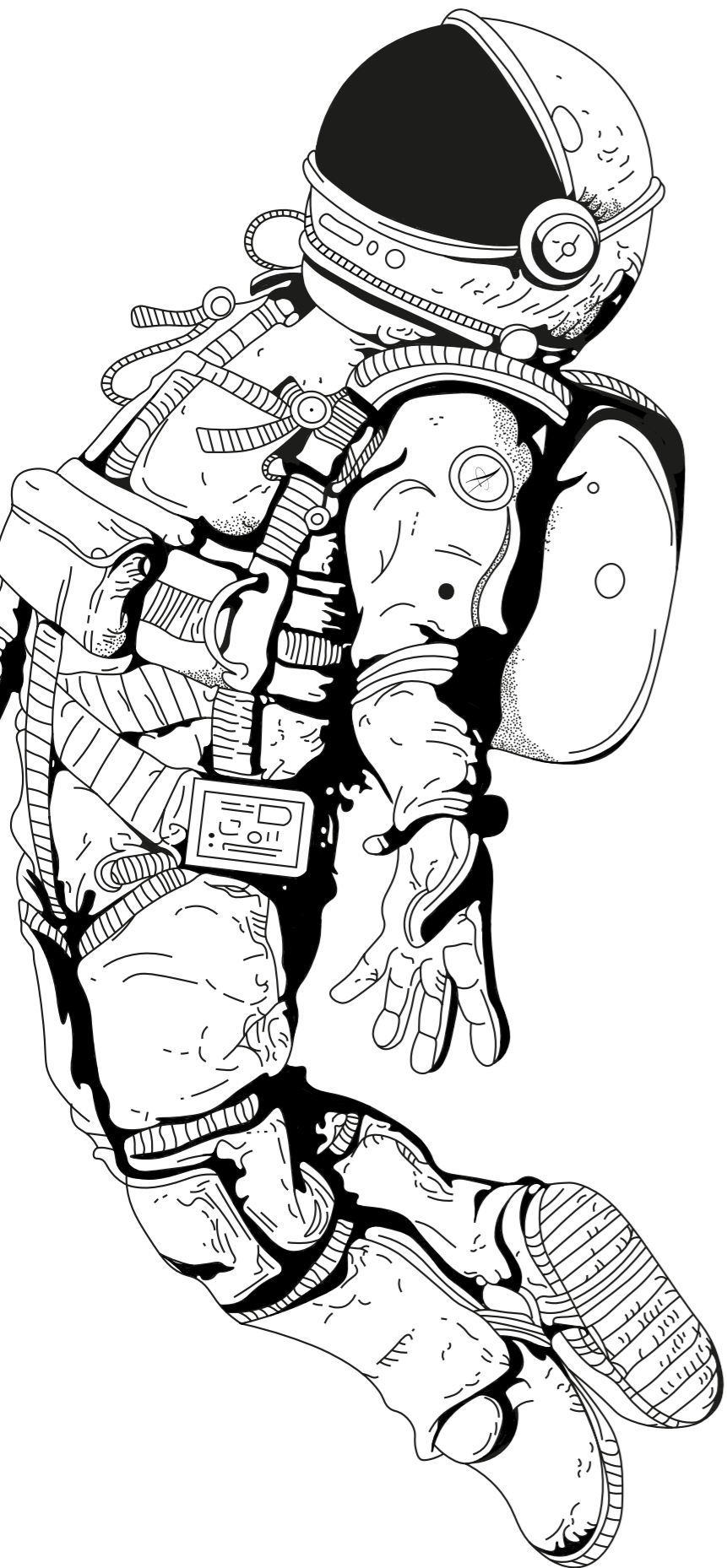

FORSCHUNG UND INNOVATION

- Vereinfachung des Zugangs zu EU-Fonds für Forschung und Entwicklung, insbesondere für KMU und Forscher.
- Förderung der Vermarktung und Markteinführung neuer Technologien und Innovationen in der EU.
- Förderung von Synergien zwischen europäischen Programmen.

WELTRAUM

- Vorschlag einer allgemeinen EU-Rechtsvorschrift für den Weltraum mit ökologischen und auf den Weltraum bezogenen Nachhaltigkeitskriterien, aber auch mit Bestimmungen zur Sicherheit im Weltraum.
- Erhöhung des EU-Raumfahrtbudgets, insbesondere um den Zugang der EU zum Weltraum und die Entwicklung ihrer Satellitenkonstellationen (Galileo, Copernicus, IRIS 2) zu gewährleisten.
- Vorschlag der Schaffung einer europäischen Behörde zur Überwachung des Weltraums, um unsere europäischen Raumfahrtaktivitäten und die der Mitgliedstaaten besser zu schützen.
- Unterstützung des Starts staatlicher und kommerzieller Satelliten von der Europäischen Union aus.
- Überarbeitung von Verträgen, um der Weltraumgesetzgebung durch die Europäische Union eine größere Rolle einzuräumen.

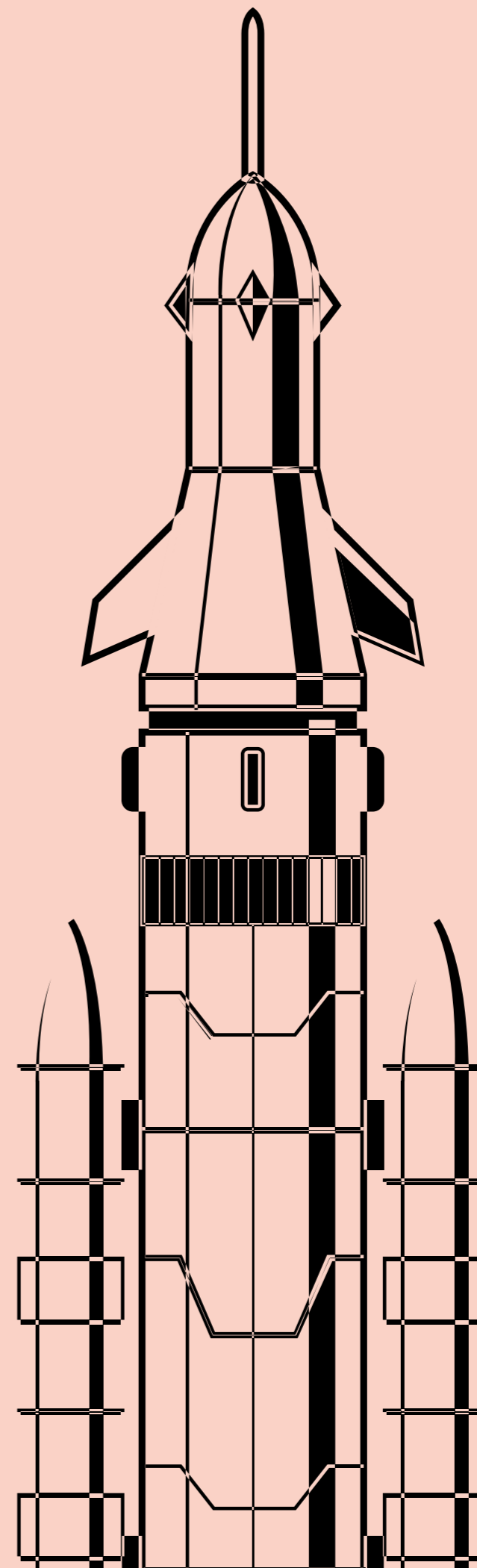

FINANZIERUNG OFFENTLICHER GEMEINGÜTER

Es ist an der Zeit, über Finanzen zu sprechen. Eine zentrale Frage zeichnet sich ab: Wie kann die Europäische Union mit neuen Eigenmitteln ausgestattet werden, um unsere gemeinsamen Ambitionen zu unterstützen?

Das Parlament hat im November 2022 grünes Licht für den Vorschlag der Kommission gegeben, ein erstes Paket von drei neuen Eigenmitteln zu schaffen (ein erweiterter Mechanismus für den Handel mit Emissionszertifikaten, ein CO₂-Grenzausgleichssystem und ein Teil der umverteilten Gewinne sehr großer multinationaler Unternehmen*), wir wollen es dabei aber nicht belassen.

Wir sind davon überzeugt, dass es zur Wiederbelebung der europäischen Wirtschaft unerlässlich ist, die direkten Finanzierungsmittel zu stärken und ihre Abhängigkeit von nationalen Beiträgen oder von den Steuern der Bürger zu verringern. Die Bürger dürfen bekanntlich nicht von Europa besteuert werden. Es sind vielmehr die großen, die Umwelt verschmutzenden Unternehmen und die digitalen Riesen, die vom Binnenmarkt profitieren und ihre Aktivitäten auslagern, die ihren Beitrag zur Erreichung dieser Ziele leisten müssen.

Dieser Ansatz wird es uns ermöglichen, neue Infrastrukturprojekte, Forschungsprojekte sowie den ökologischen und digitalen Wandel zu finanzieren, ohne dabei einen Mitgliedstaat übermäßig zu belasten.

Die Bedeutung dieses Ansatzes besteht darin, dass kein Mitgliedstaat allein dafür die Mittel aufbringen kann. Angesichts der sich abzeichnenden Herausforderungen darf man sich darunter nicht nur einen einfachen Ressourcentransfer von einem Land in ein anderes vorstellen, sondern eine gemeinsame Antwort der Union. Wir wollen auf europäischer Ebene dort handeln, wo die einzelnen Staaten dies nicht mit der nötigen Effizienz selbst umsetzen können. Das ist es, was wir unter Subsidiarität verstehen.

Diese neuen Mittel werden speziell Projekten zugewiesen, bei denen eine Bündelung der Mittel sinnvoll ist. Unsere Priorität wird es daher sein, die Entwicklung Künstlicher Intelligenz zu unterstützen, in die Wirtschaft von morgen zu investieren (insbesondere in die Digitalisierung der Industrie) und die Forschung zu erneuerbaren Energien und Zukunftstechnologien zu fördern.

(*) Mittel, die aus Beiträgen des Emissionshandelssystems (EU-EHS), des CO₂-Grenzausgleichssystems (CBAM) und einem Teil der Residualgewinne großer multinationaler Unternehmen generiert werden.



10/300

VORRANGIGE MASSNAHMEN

EIGENMITTEL

- Reform der Unternehmensbesteuerung, um die Bemessungsgrundlagen der Körperschaftsteuer in der EU zu harmonisieren.
- Einführung der Besteuerung von Kryptowährungen, einem schlecht regulierten Sektor, der sich der Kontrolle durch die in den Mitgliedstaaten geltenden Steuersysteme entzieht.
- Einführung einer Steuer für die digitalen Riesen, damit alle Akteure ihren gerechten Anteil zahlen; die digitalen Riesen werden nämlich halb so hoch besteuert wie die traditionellen Unternehmen in Europa.
- Sicherstellung, dass die großen multinationalen Unternehmen, insbesondere solche, die die Umwelt belasten, einen zu ihrem Fußabdruck proportionalen Beitrag leisten.
- Sicherstellung, dass die Schaffung dieser neuen Ressourcen fair und transparent erfolgt.

AUFSCHWUNG

- Unterstützung neuer Infrastruktur- und Forschungsprojekte, Schaffung von Arbeitsplätzen und Stärkung unserer globalen Wettbewerbsfähigkeit.

ÖKOLOGISCHER, DIGITALER UND WISSENSBASIERTER WANDEL

- Bereitstellung eines signifikanten Teils der neuen Eigenmittel für Projekte im Bereich erneuerbarer Energien und der Forschung zu Zukunftstechnologien sowie für die Digitalisierung der Industrie, für die Kultur und für das Erasmus-Programm.

WETTBEWERBSFÄHIGKEIT

- Sicherstellung, dass die Europäische Union nicht im Wettbewerb benachteiligt wird.
- Förderung der Bürgerbeteiligung bei der Auswahl der aus diesen Mitteln finanzierten Projekte zur Gewährleistung eines demokratischen und transparenten Verfahrens.

UNION DER WERTE

- Stärkung der Fähigkeit der Europäischen Union, die Zivilgesellschaft oder die lokalen Gebietskörperschaften im Falle wegen Verletzung der Rechtsstaatlichkeit verhängter finanzieller Sanktionen gegen eine Regierung der Europäischen Union direkt zu finanzieren; dazu sollte eine intelligente Haushaltskonditionalität geschaffen und der Europäischen Union ermöglicht werden, sie zu finanzieren, wie von Renew Europe vorgeschlagen.



KOHÄSION UND GLEICHSTELLUNG

Wir setzen uns uneingeschränkt für die Förderung der Gleichstellung der Geschlechter ein, indem wir allen einen gleichberechtigten Zugang zu Bildung und Beschäftigungsmöglichkeiten in den Schlüsselsektoren gewährleisten. Mit Investitionen in die Entwicklung von Fähigkeiten und Fachwissen für alle werden wir die Innovation fördern und die Wettbewerbsfähigkeit stärken. Wir fördern auch das Wohlbefinden, die Gesundheit und die Sicherheit der Familien und ihrer Mitglieder in unserer sich verändernden demografischen Gesellschaft.

Auch Generationengerechtigkeit hat für uns Priorität: wir engagieren uns für alle Generationen. Wir streben eine harmonische und resiliente Gesellschaft an, in der jeder Mensch unabhängig von seinem Alter die kommenden Herausforderungen bewältigen kann. Wir sind der festen Überzeugung, dass der Schlüssel für nachhaltige gemeinsame Prosperität darin besteht, allen die notwendigen Mittel und Chancen zu geben.

Um dieses Ziel zu erreichen, werden wir Politiken implementieren, die Investitionen in die Jugend fördern. Wir sind überzeugt, dass die jungen Menschen das Fundament unserer Zukunft sind und verpflichten uns, sie beim Erwerb von Kompetenzen zu unterstützen und ihre Mobilität und ihren Zugang zu hochwertigen Praktika zu fördern. Durch Investitionen in die Ausbildung und Entwicklung junger Menschen werden wir eine dynamische und kompetente Generation schaffen, die bereit ist, aktiv zum Wohlstand und zur Nachhaltigkeit unserer Gesellschaft beizutragen.

Wir werden zur gleichen Zeit Strategien und Initiativen für die älteren Generationen entwickeln, die ihr Wohlergehen, ihre aktive Teilnahme an der Gesellschaft und ihren Zugang zu den sich ihnen bietenden Chancen gewährleisten.

Durch die Sicherstellung eines gleichberechtigten Zugangs zu hochwertiger Bildung werden wir es allen Menschen ermöglichen, ihr Potenzial zu entfalten und einen umfassenden Beitrag zu Wirtschaft und Gesellschaft zu leisten.

Wir wollen außerdem ein europäisches Observatorium für Talente schaffen, dessen Ziel es sein wird, die Zusammenarbeit zwischen den Mitgliedstaaten zu fördern, um die besten Praktiken im Bereich der Erziehung, der beruflichen Ausbildung und der Entwicklung von Kompetenzen zu identifizieren.

Wir sind überzeugt, dass wir durch die Förderung von Innovationen im Bereich der Bildung sicherstellen, dass unser Kontinent weiterhin eine Spitzenposition in Erziehung und Ausbildung einnehmen wird.

Wir glauben fest an ein Europa, das auf seine Vielfalt stolz ist. Wir glauben, dass sie eine Kraft ist, die wir wertschätzen sollten. Es wird uns immer ein zentrales Anliegen sein, den Wohlfahrtsstaat und die sozialen Sicherungssysteme zu stärken, um sie in die Lage zu versetzen, auf die aktuellen demografischen, digitalen und ökologischen Veränderungen zu reagieren.

In der Europäischen Union von morgen wird der Mensch im Mittelpunkt der Stadt stehen. Wir werden vollständig zugängliche Städte ohne Hindernisse für Menschen mit eingeschränkter Mobilität schaffen. Die Familien werden in ganz Europa anerkannt, geschätzt und respektiert, mit nationalen Gesetzen, die Gleichheit und Würde für alle gewährleisten. Wir werden an der Spitze der Förderung der Gleichstellung und des Respekts für alle stehen und dafür sorgen, dass unsere europäischen Normen, die bereits zu den fortschrittlichsten auf dem Planeten gehören, in der gesamten Union immer kohärenter werden.



25/300

VORRANGIGE MASSNAHMEN

KAMPF FÜR DIE GLEICHSTELLUNG DER GESCHLECHTER

- Sicherstellung gleicher Löhne für Männer und Frauen.
- Gleichstellung als Wettbewerbsfaktor, da sie die Integration aller verfügbaren Talente in das Produktionssystem ermöglicht.
- Bekämpfung von Belästigung am Arbeitsplatz und Förderung der Gleichstellung der Geschlechter, ständig und unerbittlich, in allen Aspekten des Lebens.
- Gewährleistung der sexuellen und reproduktiven Rechte in der gesamten Europäischen Union.
- Nachhaltige Beseitigung aller Formen von Gewalt gegen Frauen, Kinder und geschlechtsspezifischer Gewalt.

GENERATIONENGERECHTIGKEIT

- Ausweitung des europäischen Rechtsschutzes gegen Altersdiskriminierung auch über den Bereich der Beschäftigung hinaus
- Schaffung von Langzeitpflege für ältere Menschen, in der sie ihre Selbstständigkeit, ihre Teilhabe und ihre Rolle in der Gesellschaft stärken können.
- Sicherstellung der Teilnahme älterer Menschen in allen gesellschaftlichen Bereichen durch Förderung einer europäischen Strategie für aktives Altern.
- Ermöglichung eines vollständigen, erschwinglichen und gleichberechtigten Zugangs zu öffentlichen Dienstleistungen wie öffentlichen Verkehrsmitteln und Wohnen.
- Erleichterung der Übergangszeiten zwischen Ausbildung, Arbeit, Familienpflege, Erwerbslosigkeit und Ruhestand.
- Förderung der für das ganze Leben geltenden Menschenrechte in den Vereinten Nationen.

HOCHWERTIGE AUSBILDUNG

- Schaffung eines europäischen Observatoriums für Talente
- Ermöglichung der Übertragung von Sozialversicherungsrechten zur Förderung der Mobilität.
- Förderung angemessener Mindestlöhne.
- Schutz der Sicherheit am Arbeitsplatz und Sicherstellung der gesundheitlichen, körperlichen und geistigen Sicherheit.



GLEICHHEIT FÜR ALLE

- Bekämpfung von Armut, Entwicklung zielgerichteter Förderprogramme und insbesondere Bekämpfung von Kinderarmut.
- Schaffung von angemessenem und erschwinglichem Wohnraum und Beseitigung der Obdachlosigkeit.
- Unterstützung von Haushalten und Unternehmen, die mit Energiearmut konfrontiert sind, und Unterstützung bei der Renovierung von Gebäuden.
- Gewährleistung der Gleichberechtigung von Menschen mit Behinderungen und Erleichterung ihrer Bewegungsfreiheit sowie Einführung eines europäischen Behindertenausweises

NEUE ARBEITSWELT

- Schutz von Arbeitnehmern ohne regulären Status und Bereitstellung von sozialem Schutz unabhängig von ihrem Beschäftigungsstatus
- Anerkennung eines Rechts auf Abschalten und Regulierung der Praxis der Telearbeit
- Förderung der Aufwertung der Arbeit der Arbeitnehmer an vorderster Front und klare Definition der Sektoren der Wirtschaft

VERRINGERUNG DER ERWERBSLOSIGKEIT UND SCHAFFUNG EINSCHLÄGIGER KOMPETENZEN

- Investitionen in hochwertige Arbeitsplätze, Fertigkeiten und Umschulung
- Deutliche Verringerung der Zahl der NEET (junge Menschen, die nicht arbeiten, nicht studieren und sich nicht in Ausbildung befinden).
- Förderung europäischer Unterstützungsmaßnahmen gegen Krisen zur Bewältigung asymmetrischer Schocks.



DIVERSITÄT UND INKLUSION

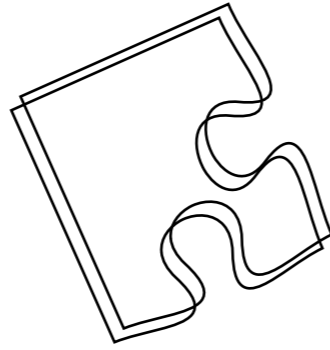

Wir glauben an ein vereintes, gerechtes und integratives Europa, in dem jeder Einzelne respektiert wird und sein Leben in vollem Umfang und frei leben kann. Deshalb werden wir uns energisch für die universellen Menschenrechte einsetzen, die in unserer reichen europäischen Kultur verwurzelt sind. Unser Vorgehen wird alle Hindernisse für eine inklusive Gesellschaft beseitigen. Wir setzen uns für eine Vielfalt ein, die Transgeschlechtlichkeit berücksichtigt, als auch transgenerationale und transnationale Aspekte. Wir werden aktiv Vielfalt und Inklusion unterstützen, die Rechte von Minderheiten verteidigen und uns für die Annahme der horizontalen Antidiskriminierungsrichtlinie einsetzen. Wir werden die Gleichstellung sicherstellen, indem wir allen Familien in allen Ländern der Union die gleichen Rechte garantieren.

Überdies werden wir strukturelle Barrieren auf dem gesamten Kontinent abbauen und so einen ungehinderten Zugang für Menschen mit eingeschränkter Mobilität gewährleisten. Um unser Engagement für die Grundrechte zu verstärken, werden wir das Budget und das Personal der Europäischen Agentur für Grundrechte verdoppeln und damit ihr Mandat und ihre Funktionen erweitern.

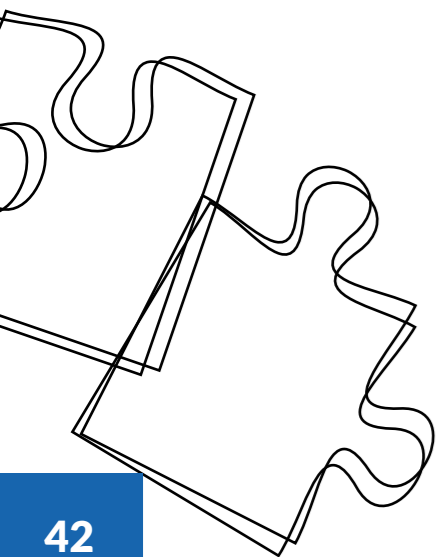

VORRANGIGE MASSNAHMEN

- Die Anerkennung und Achtung der universellen Menschenrechte ist ein integraler Bestandteil unserer europäischen Kultur, und wir werden uns dafür einsetzen, alle Hindernisse zu beseitigen, die dem Aufbau einer vollständig integrativen Gesellschaft im Wege stehen, wobei Transgeschlechtlichkeit und transgenerationale und transnationale Aspekte berücksichtigt werden.
- Förderung von Vielfalt und Inklusion und das Eintreten für die Achtung von Minderheiten sowie die Unterstützung der Verabschiedung der horizontalen Antidiskriminierungsrichtlinie, die seit 2008 auf sich warten lässt.
- Sicherstellung, dass die Familien in allen Ländern der EU die gleichen Rechte wie in ihrem Herkunftsland haben.
- Förderung eines weitreichenden Plans zur Beseitigung struktureller Barrieren in der gesamten EU, um Menschen mit eingeschränkter Mobilität einen barrierefreien Zugang zu ermöglichen
- Stärkung der Europäischen Agentur für Grundrechte durch eine Verdoppelung ihres Haushalts und ihres Personals sowie durch eine Erweiterung ihres Mandats und ihrer Aufgaben.

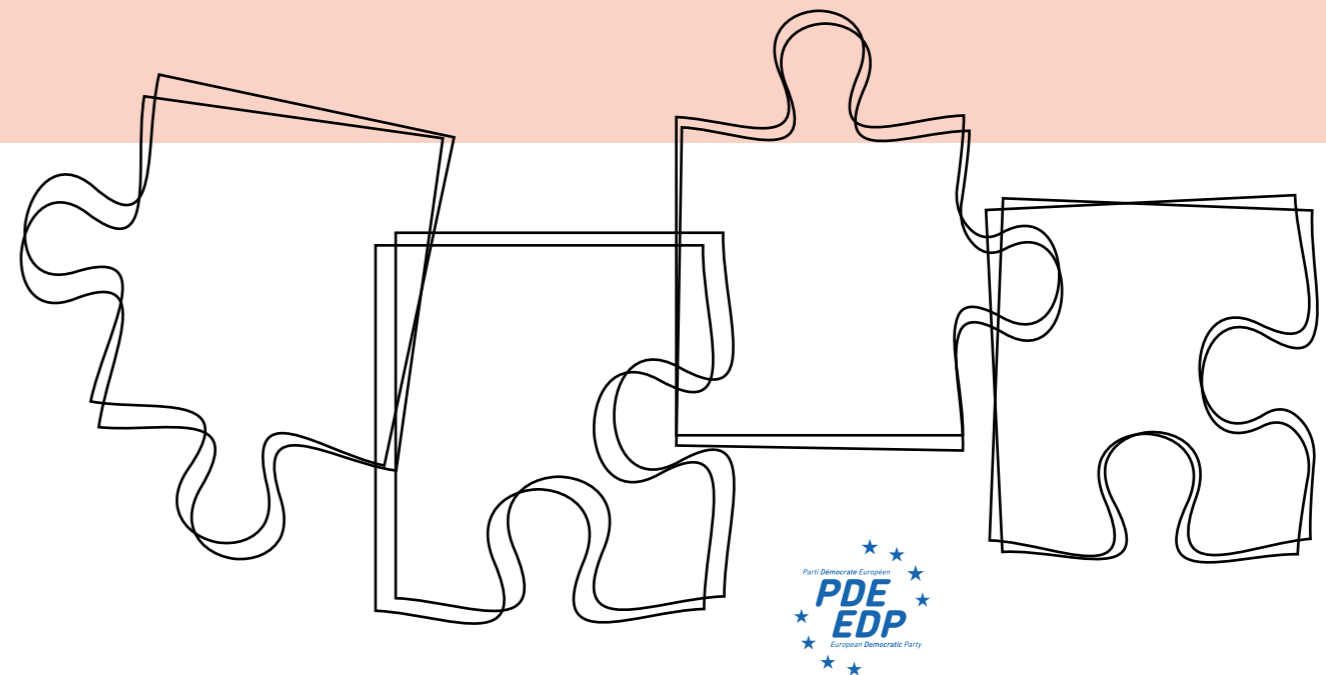

REFORM DER EUROZONE

In einer sich ständig bewegenden Welt ist die Reform der Eurozone ein komplexes Unterfangen, das ehrgeizige Initiativen und gemeinsames Handeln erfordert.

Unser Vorschlag ist klar: eine mutige Reform der Eurozone. Wir sind entschlossen, eine Wirtschaftsunion zu schaffen, die nicht nur krisenresistent sein will, sondern noch stärker und prosperierender sein wird.

Angesichts der drohenden Rückkehr der Inflation und des schwachen Wachstums auf unserem Kontinent tragen wir die Verantwortung für die Entwicklung einer gestärkten Eurozone, einer Zone, die vom Wachstum und der Konvergenz zwischen allen Mitgliedstaaten geprägt ist und deren Funktionsweise optimiert werden wird.

Die Einheit der Europäischen Union bleibt unser wertvollster Trumpf; da aber jeder Mitgliedstaat seine besonderen wirtschaftlichen Merkmale und Bedürfnisse aufweist, schlagen wir einen ausgewogenen Ansatz vor, der die Entwicklung gemeinsamer Normen unter Berücksichtigung der nationalen Besonderheiten fördert. Dieser Ansatz wird der Schlüssel zur Umsetzung wirksamer Strukturreformen sein, die die Fähigkeit

unserer Volkswirtschaften stärken, gemeinsam zu wachsen und den Turbulenzen von außen standzuhalten.

Diese Reform erfordert auch die Modernisierung der Eurozone. Wir wollen den digitalen Euro schaffen, indem wir darauf achten, dass wir keine Liquidität abbauen. Diese Innovation wird den Bürgern ein neues Zahlungsinstrument bieten, das von der Transformationsfähigkeit digitaler Währungen profitiert. Dieser digitale Euro wird kein Ersatz für Bargeld sein, sondern eine neue Zahlungsmethode.

Unter Wahrung der grundlegenden Prinzipien des Datenschutzes und der Bequemlichkeit des Zahlungsverkehrs wird die Schaffung des digitalen Euro unsere gemeinsame Währung zur Avantgarde des 21. Jahrhunderts machen und es uns ermöglichen, unsere währungspolitische Souveränität gegenüber anderen Großmächten, die ihre eigenen digitalen Währungen entwickeln, zu bewahren.

10/300

VORRANGIGE MASSNAHMEN



KONVERGENZ FÜR BESSERE WIDERSTANDSFÄHIGKEIT

- Anerkennung der Bedeutung länderspezifischer Ansätze.
- Erleichterung eines harmonischen Wachstums in der gesamten Eurozone und Stärkung der finanziellen Stabilität.
- Förderung von Investitionen zur Erreichung wichtiger Ziele wie des doppelten ökologischen und digitalen Wandels und der strategischen Autonomie der EU.



STRUKTUREREFORMEN

- Einsatz für eine Eurozone, in der die wirtschaftlichen Herausforderungen gemeinsam angegangen werden, und gegenseitige Abstimmung unserer jeweiligen Haushaltspolitiken.
- Vorschlag einer strengeren und transparenteren Einhaltung der bestehenden Haushaltsregeln.
- Gewährleistung einer verantwortungsvollen Haushaltsführung, um Unterschiede bei Beschäftigung, Wachstum und Produktivität zu beseitigen und klimabedingte Risiken besser zu berücksichtigen
- Förderung einer ausgewogenen Wirtschaftsentwicklung und öffentlicher Investitionen, die für den erfolgreichen Wandel zu einer CO2-freien Wirtschaft erforderlich sind.



EINHALTUNG DER HAUSHALTSREGELN UND ZUSAMMENARBEIT

- Förderung der wirtschaftlichen Zusammenarbeit und neuer gemeinsamer Investitionen (insbesondere in den Bereichen Digitalisierung, Umwelt und Sicherheit).



DIGITALER EURO

- Einführung unserer digitalen Währung, um unsere währungspolitische Souveränität zu bewahren und die Stellung der Eurozone als globaler Leader zu festigen.



ZAHLUNGSMITTEL VON MORGEN

- Entwicklung EU-weiter digitaler Identifizierungsmethoden bei Finanztransaktionen, die Kunden, Banken und Investoren eine einfache Erkennung der Identifizierung aus anderen EU-Mitgliedstaaten ermöglichen.
- Ausübung von Druck auf die Europäische Zentralbank (EZB), größere liquide und digitale Transaktionen besser zu überwachen, um Geldwäsche, Steuerhinterziehung und die Finanzierung von Terrorismus und organisierter Kriminalität bekämpfen zu können.



b)
**Globale
Wiederbelebung**

Globale Wiederbelebung

MIGRATIONSSTRÖME

50

Europa muss auf die Migrationsströme mit Humanität reagieren und dabei Sicherheit und Integration gewährleisten. Wir schlagen einen umfassenden Ansatz vor, der auf der internationalen Zusammenarbeit beruht, einschließlich der Schaffung legaler Wege der Wirtschaftsmigration, des Schutzes von Flüchtlingen und der Bekämpfung der Ursachen der erzwungenen Migration.

GRÜNE UND BLAUE LEADERSHIP

54

Wir verpflichten uns, den Wandel zu einer grünen und zirkulären Wirtschaft voranzutreiben. Europa muss bei der Bekämpfung des Klimawandels ein globaler Leader sein, in erneuerbare Energien investieren und die nachhaltige Mobilität sowie umweltrelevante Forschungsprojekte fördern.

STÄRKUNG DES GESUNDHEITSWESENS

58

Die Pandemie hat die Bedeutung des Gesundheitssektors unterstrichen. Wir schlagen vor, durch Verbesserung der Koordinierung und der Reaktion auf Gesundheitskrisen die europäischen Gesundheitssysteme zu stärken. Europa muss in die medizinische Forschung investieren, einen gerechten Zugang zu Behandlungen gewährleisten und einen gesunden Lebensstil für alle fördern.

ERNÄHRUNGSSOUVERÄNITÄT

60

Wir unterstützen eine nachhaltige Landwirtschaft, die die Artenvielfalt bewahrt, die Gesundheit der Böden fördert und hochwertige Nahrungsmittel gewährleistet. Ernährungssouveränität ist unerlässlich, um externe Abhängigkeiten zu reduzieren und eine lokale und umweltfreundliche Produktion zu fördern. Wir werden außerdem den verantwortungsvollen Fischfang fördern, um unsere maritimen Ökosysteme zu erhalten.

DIGITALE REVOLUTION

64

Europa muss die Herausforderungen der digitalen Revolution annehmen und dabei die Rechte des Einzelnen und die Privatsphäre schützen. Wir befürworten die Schaffung eines digitalen Binnenmarkts, der die technologische Innovation und die digitale Inklusion für alle Bürger fördert. Im Mittelpunkt unseres Ansatzes werden Cybersicherheit und ethische Regulierung stehen.

450 MILLIONEN VERBRAUCHER

66

In einem wettbewerbsfähigen und nachhaltigen europäischen Markt müssen die Rechte der Verbraucher geschützt werden. Wir fördern Produkttransparenz, Verbrauchersicherheit und den Zugang zu klaren Informationen. Unser Engagement für Verbraucherrechte wird dazu beitragen, Vertrauen aufzubauen und fairere Geschäftspraktiken zu fördern.



VORRANGIGE MASSNAHMEN

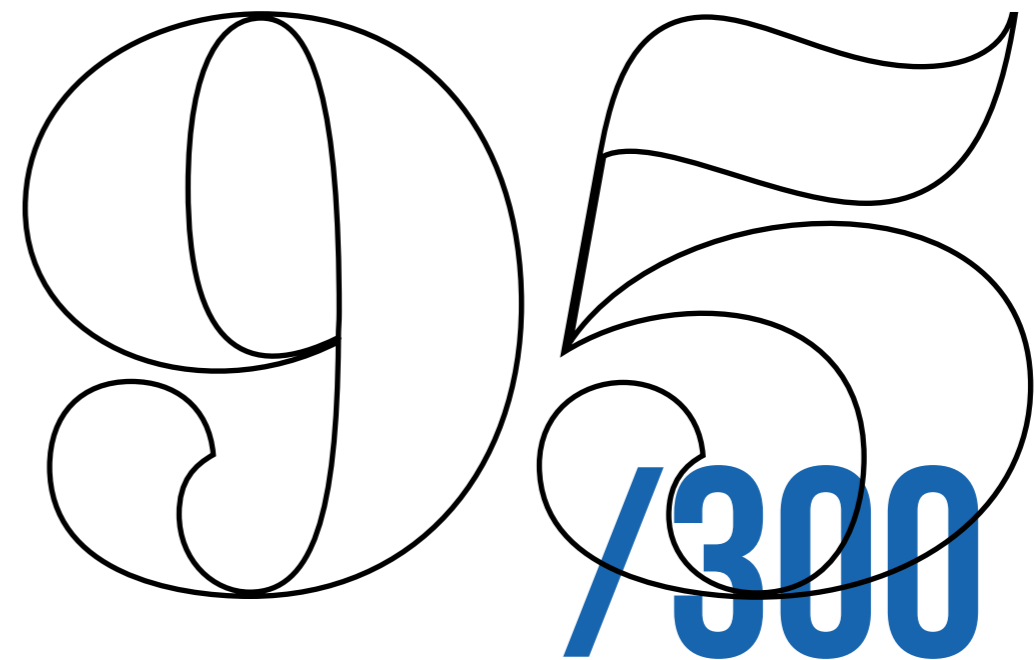

MIGRATIONSTRÖME

Im Rahmen eines Europas, das sich auf die Herausforderung des Bevölkerungsrückgangs vorbereitet, befürworten wir einen strategischen und abgestimmten Ansatz in der Asyl- und Migrationspolitik der Mitgliedstaaten.

Obwohl wir die Notwendigkeit anerkennen, die Herausforderung der Migration durch sinnvolle Investitionen in die lokale Wirtschaft zu bewältigen, bleibt unser Engagement für die wirksame Sicherung unserer Land- und Seegrenzen eine absolute Priorität.

Durch die Zusammenarbeit mit lokalen und regionalen Behörden sowie staatlichen und europäischen Stellen werden wir unser Engagement für eine fundierte Steuerung der Wirtschaftsmigration bekräftigen. Dies wird zur Schaffung „europäischer Quoten“ führen, die die Migrationsströme regulieren und dadurch eine geordnete Ankunft der Menschen auf unserem Kontinent gewährleisten. Gleichzeitig werden wir eine robuste Strategie implementieren, um die kriminellen Netzwerke zu zerschlagen und Menschenleben in Seenot zu retten.

Im Mittelpunkt unseres Handelns stehen die Menschenrechte und die Gleichheit. Die soziale, wirtschaftliche und kulturelle Integration eines jeden Migranten wird für uns immer von zentraler Bedeutung sein. Wir werden dabei unbegleiteten Minderjährigen und jungen Menschen, die neu auf unserem Kontinent ankommen, besondere Aufmerksamkeit widmen. Zu diesem Zweck werden wir die notwendigen Ressourcen mobilisieren, um Integrationsprojekte auf den Weg zu bringen, die sie aktiv einbeziehen und ihnen einen erfolgreichen Übergang in die Berufswelt ermöglichen.

Wir wollen mit diesen fundamentalen Werten ein inklusives und sicheres Europa schaffen, für das die Achtung der Menschenrechte von zentraler Bedeutung ist. Wenn wir die Dynamik der Migration akzeptieren, bieten sich uns Gelegenheiten, ein starkes und vielfältiges Europa zu schaffen.

10/300

VORRANGIGE MASSNAHMEN



LOKALE ENTWICKLUNG

- Entwicklung wirtschaftlicher Investitionsprogramme in den Herkunftsländern der Migranten
- Förderung der wirtschaftlichen Entwicklung und der Schaffung von Arbeitsplätzen
- Gewährleistung des Zugangs zu Erziehung, Berufsbildung und Beschäftigung



AUSGEWOGENE POLITIKEN ZUR WIRTSCHAFTSMIGRATION

- Verstärkung der Sicherheitsmaßnahmen zur Verhinderung und Bekämpfung der illegalen Einwanderung
- Beschlussfassung zu „europäischen Quoten“ zur Regulierung der Migrationsströme und Gewährleistung einer geordneten und förderlichen Migration
- Beschleunigung der Bearbeitung von Rückkehranträgen, um die Belastung der Migranten und der Aufnahmeländer zu verringern
- Implementierung wirksamer Mechanismen für die Unterstützung der freiwilligen Rückkehr, damit die Migranten in Sicherheit und Würde in ihre Herkunftsländer zurückkehren können



SOZIALE UND WIRTSCHAFTLICHE INTEGRATION

- Implementierung von Politiken, die eine feste Integration auf sozialer, wirtschaftlicher und kultureller Ebene fördern, indem die Städte und Regionen vor und nach den Entscheidungsprozessen über die Migrationspolitik integriert werden und Mechanismen für die finanzielle Unterstützung bei humanitären Notfällen eingerichtet werden. Auf dieser Ebene findet die Integration statt, und die meisten Dienstleistungen werden eben dort erbracht.



VISA UND ENTWICKLUNGSZUSAMMENARBEIT

- Erteilung von Visa als Instrument zur Förderung der regulären Migration und Verbesserung der Zusammenarbeit mit dem Herkunftsland.
- Förderung der Zusammenarbeit und der Entwicklung der Beziehungen im Bereich der Migration.



Auch wenn wir uns der Notwendigkeit bewusst sind, die Herausforderung der Migration durch Investitionen in die lokale Wirtschaft zu bewältigen, bleibt unser Engagement für eine wirksame Sicherung unserer Grenzen eine unumstößliche Priorität.

 **EUROPÄISCHE QUOTEN**

 **WIRTSCHAFTSSTRÖME**

 **ZERSCHLAGUNG KRIMINELLER NETZWERKE**

 **INTEGRATION**

Mit Hilfe dieser Grundwerte wollen wir ein in Sicherheit verankertes Europa gestalten, das die

Menschenrechte

zutiefst achtet.

GRÜNE UND BLAUE LEADERSHIP

Unsere Partei wird zur wirksamen Bekämpfung des Klimawandels einen pragmatischen Ansatz verfolgen, der sich an konkreten Daten und nicht an Ideologien orientiert, und gleichzeitig darauf achten, dass die Last der Finanzierung der Maßnahmen nicht auf die Steuerzahler abgeschoben wird.

Es ist eine unserer Prioritäten, die Energieabhängigkeit der EU durch die Entwicklung einer sauberen Energieerzeugung unter Wahrung von Technologieneutralität zu verringern. Wir werden die Nutzung erneuerbarer Energien und der Kernenergie gemäß den nationalen Entscheidungen fördern und ihr eine entscheidende Rolle bei der Verringerung der CO₂-Emissionen einräumen. Durch die Nutzung aller verfügbaren Lösungen werden wir eine effiziente und nachhaltige Energiewende gewährleisten.

Unser Engagement wird auf den Säulen der Solidarität, Stabilität, Nachhaltigkeit und Souveränität beruhen. Wir wollen eine neue proaktive Dynamik schaffen, die Ökologie und Wirtschaft in Einklang bringt. Wir werden deshalb eine globale Perspektive einnehmen und gleichzeitig lokal handeln.

Unser Handeln wird zwei Hauptachsen folgen: zum einen einer klar definierten Strategie für ein vernünftiges Management unserer Ressourcen, beginnend mit den wertvollen Ressourcen Wasser und unseren Ozeanen. Zum anderen werden wir eine ehrgeizige Politik der Dekarbonisierung implementieren und damit unser Engagement für die Energiewende unter Beweis stellen.

Wir werden die regionalen Behörden aktiv unterstützen und den massiven Ausbau sauberer Energiequellen fördern. Dies wird nicht nur dazu beitragen, unsere Abhängigkeit von fossilen Brennstoffen zu verringern, sondern

auch die Emissionen von Treibhausgasen erheblich zu reduzieren.

Wir werden uns bemühen, die kooperative Energieerzeugung in Gebieten mit hoher Wohndichte zu fördern und dabei besonderen Wert auf Energiegerechtigkeit legen und die Implementierung erneuerbarer Lösungen unterstützen. Wir werden im gleichen Geist unsere Städte in freundlichere Räume verwandeln, indem wir der sanften Mobilität Priorität einräumen und den Übergang zur Kreislaufwirtschaft erleichtern. Wir werden außerdem aktiv die Mülltrennung und die Reparatur von Produkten fördern.

Wir werden die regionale Zusammenarbeit ausbauen und die Bürgerbeteiligung fördern und die neuen Technologien nutzen, um die Demokratie und ihre Vielfalt zu stärken und Inklusion zu fördern. Wir streben damit eine positiven, sowohl ökologischen als auch gesellschaftlichen Wandel an.

Wir werden des Weiteren die Erforschung und Entwicklung innovativer Energietechnologien wie osmotische Energie und Fusionenergie unterstützen. Unter den wichtigen Vorschlägen betrachten wir insbesondere eine verstärkte Zusammenarbeit der EU-Mitgliedstaaten im Energiebereich als für die Gewährleistung der Energiesicherheit des gesamten Kontinents fundamental.

Wir werden uneingeschränkt die Verbesserung der Interkonnektivität zwischen den nationalen Energienetzen unterstützen, um die gemeinsame Nutzung der Ressourcen zu erleichtern, die Flexibilität zu verstärken und im Hinblick auf Störungen der Energieversorgung die Solidarität zu fördern.

15/300

VORRANGIGE MASSNAHMEN



ENERGIEWENDE

- Verhindern, dass Bürger und Kleinunternehmen finanziell belastet werden.
- Beschleunigung der Renovierung von Gebäuden (Isolierung, Wärmepumpen, intelligente Beleuchtung usw.).
- Beschleunigung des Ausbaus der erneuerbaren Energien und der Kernenergie (die wichtigste Quelle elektrischer Energie in Europa, die kein CO₂ ausstößt).
- Investitionen in innovative Energietechnologien wie osmotische Energie oder Fusionsenergie (insbesondere ITER).

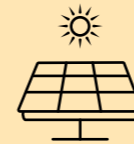

NEUE ENERGIEN

- Verbesserung der Interkonnektivitäten und der Zusammenarbeit zwischen den nationalen Energienetzen zur Stärkung der Energiesicherheit
- Stärkung der Regionen in äußerster Randlage als Laboratorien für Energieinnovation unter Ausnutzung ihrer Größe, ihrer Merkmale und der Notwendigkeit, durch Autarkie Resilienz im Energiebereich zu erreichen.
- Förderung partizipativer Initiativen zur kooperativen Energieerzeugung, insbesondere in Gebieten mit hoher Wohndichte.
- Einbeziehung der lokalen Gemeinschaften in die Energiewende.



KLIMA UND UMWELT

- Förderung einer neuen europäischen maritimen Allianz mit speziellen Fonds und technologischen Ad-hoc-Lösungen
- Stärkung der europäischen maritimen Diplomatie auf der Grundlage des Ozean-Gipfels in Brest im Jahr 2022.
- Einbeziehung subnationaler Regierungen in internationale Abkommen zu Klima und Biodiversität zur Sicherstellung einer wirksamen Umsetzung.
- Schwerpunktsetzung auf Kreislaufwirtschaft durch Maßnahmen wie Mülltrennung.
- Verringerung der Verschwendung von Wasser durch Verbesserung und Reparatur der einschlägigen Infrastrukturen.



INFRASTRUKTUREN

- Ausbau und Verbesserung der Netze des öffentlichen Verkehrs und Priorisierung der Nutzung öffentlicher Verkehrsmittel
- Unterstützung regionaler und lokaler Behörden bei ihren Anstrengungen, ihre Region/Stadt für Unternehmen attraktiver zu machen

Umwelt



STÄRKUNG DES GESUNDHEITSWESENS

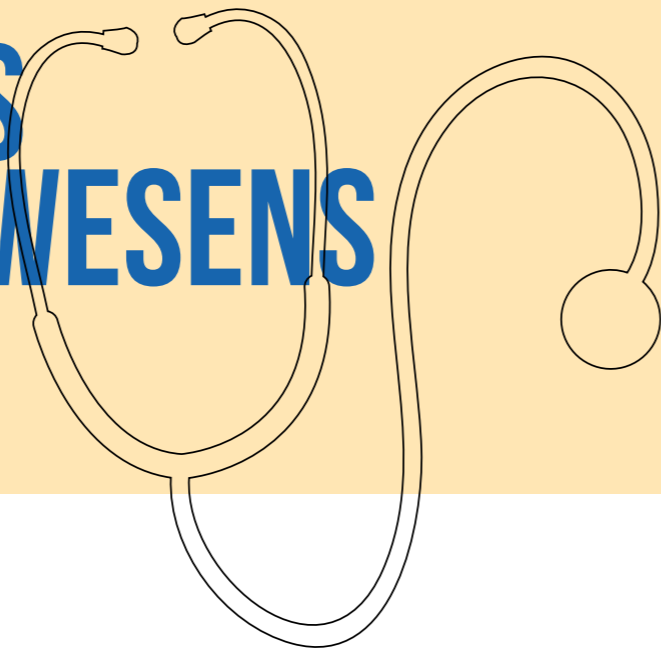

15/300 VORRANGIGE MASSNAHMEN

Angesichts möglicher gesundheitlicher Herausforderungen oder Bedrohungen und obwohl die europäischen Bürger insgesamt einen relativ problemlosen Zugang zu einer umfassenden Palette medizinischer Dienstleistungen haben, möchten wir die Notwendigkeit einer verstärkten Zusammenarbeit innerhalb der Union hervorheben. Die Zukunft liegt nicht in der Unabhängigkeit, sondern in der Einheit.

Diese Vision muss sich in einer reibungslosen Koordinierung der Gesundheitspolitik, einem ständigen Austausch wichtiger Informationen und der Schaffung von Mechanismen für Früherkennung und sofortige Reaktion niederschlagen. Die COVID-19-Pandemie hat die entscheidende Bedeutung der Zusammenarbeit zwischen den EU-Mitgliedstaaten bei der erfolgreichen Bewältigung einer Gesundheitskrise von globalem Ausmaß deutlich gemacht.

Durch die strategische Verlagerung der Produktion von Arzneimitteln und medizinischer Ausrüstung in die Europäische Union werden wir die gesamte Lieferkette wichtiger Produkte sichern und unsere Abhängigkeit von externen Quellen verringern.

Durch die Förderung gemeinsamer, vergleichbarer und interoperabler Parameter werden wir die effiziente Erhebung und Analyse von Gesundheitsdaten in ganz Europa voranbringen. Wir werden dann in der Lage sein, Epidemien in Echtzeit zu verfolgen und unsere Strategien im Bereich der öffentlichen Gesundheit dementsprechend anzupassen.

Wir wollen das Europäische Zentrum für die Prävention und Kontrolle von Krankheiten stärken, insbesondere dadurch, dass wir es mit einer neuen Fähigkeit zur Analyse digitaler Daten (Big Data) ausstatten. Wir möchten dieses Zentrum unserer verstorbenen Kollegin Véronique Trillet-Lenoir, einer angesehenen Ärztin und Politikerin, widmen.

Wir werden dieses Streben nach Effizienz jedoch immer durch absolute Wachsamkeit hinsichtlich der Vertraulichkeit und Sicherheit der Daten ausgleichen. Wir werden die Zusammenarbeit zwischen den Mitgliedstaaten fördern und uns dabei von den strengsten Maßstäben leiten lassen.

- Stärkung des Europäischen Zentrums für Prävention und Kontrolle, indem wir es mit einer neuen Fähigkeit zur Analyse und Verarbeitung digitaler Daten ausstatten.
- Zurückverlagerung der Produktion von Arzneimitteln und medizinischer Ausrüstung in die EU.
- Schaffung des Europäischen Gesundheitsinstituts zur Koordinierung der medizinischen und verhaltensbezogenen Forschung in den verschiedenen Mitgliedstaaten. Seine Aufgabe sollte auch die Einleitung solcher Aktivitäten auf der Grundlage von EU-Mitteln umfassen.
- Ermutigung der Mitgliedstaaten, öffentlich-private Partnerschaften im Gesundheitswesen zu nutzen und die grenzüberschreitende Gesundheitsversorgung zu erleichtern, um ihren Bewohnern den Zugang zu einer geplanten Gesundheitsversorgung im Ausland zu ermöglichen, insbesondere durch die Ausstellung einer Europäischen Krankenversicherungskarte (EHIC).
- Aufstockung der Finanzmittel und Zuweisung von Ressourcen zur Unterstützung von Dienstleistungen, Forschungsprojekten und Initiativen im Bereich der psychischen Gesundheit.
- Förderung der Nutzung von Big Data im Gesundheitswesen durch Unterstützung der Entwicklung gemeinsamer, vergleichbarer und interoperabler Parameter.
- Sicherstellung des höchstmöglichen Schutzes personenbezogener Daten.
- Förderung gesunder Gewohnheiten durch Kampagnen und Initiativen im Bereich der öffentlichen Gesundheit
- Förderung einer patientenorientierten Pflege unter Hervorhebung der Bedeutung der informierten Einwilligung, der gemeinsamen Entscheidungsfindung und Eigenständigkeit des Patienten.
- Ermutigung der Gesundheitsdienstleister, die Patienten in ihre Behandlungsprogramme einzubeziehen.
- Sicherstellung, dass die Menschen Zugang zu genauen Gesundheitsinformationen haben.
- Unterstützung des gleichberechtigten Zugangs zu Gesundheitsdiensten für LGBTQ+ -Personen
- Verbesserung der Ergebnisse im Bereich der psychischen Gesundheit in den Mitgliedstaaten
- Priorisierung der psychischen Gesundheit bei der Planung des EU-Haushalts und gerechte Verteilung der Mittel.
- Aufnahme der Prävention in die Lehrpläne der Schulen.
- Zusammenarbeit mit Angehörigen der Gesundheitsberufe, NGOs und Interessengruppen zur Stärkung der Unterstützung.

ERNÄHRUNGSSOUVERÄNITÄT NACHHALTIGE LANDWIRTSCHAFT UND VERANTWORTUNGSVOLLER FISCHFANG

Das richtige Gleichgewicht zwischen der Nahrungsmittelproduktion und der Bewahrung unserer natürlichen Umwelt sowohl an Land als auch auf See zu finden, ist für uns prioritär. Wir sind davon überzeugt, dass diese beiden Ziele interdependent sind und dass wir die dringlichen wirtschaftlichen und ökologischen Bedürfnisse bewältigen können, wenn wir eine nachhaltige Nahrungsmittelproduktion mit der Bewahrung der Natur in Einklang bringen.

Wir wollen ein effizientes und umweltfreundliches Modell der Landwirtschaft implementieren, das in der Lage ist, die Herausforderungen des Klimawandels und des Verlusts der biologischen Vielfalt zu bewältigen und dabei die Interessen der Landwirte, der Verbraucher und der ländlichen Gemeinschaften wahrt.

Zur Erreichung dieses Ziels befürworten wir erhebliche Investitionen sowohl des öffentlichen als auch des privaten Sektors in Bereichen wie Innovation, Digitalisierung, Erziehung und Ausbildung. Wir werden darauf achten, dass diese Investitionen, die die Grundlage für die Stärkung der Wettbewerbsfähigkeit und Nachhaltigkeit des Sektors bilden, erfolgreich sind und angemessene Lebensbedingungen für die in der Landwirtschaft und im Fischfang Beschäftigten sowie eine Zukunft für kommende Generationen gewährleisten.

Zur Bewahrung unserer wertvollsten Ressource, des Wassers, werden wir die Politik der Union stärken, indem wir ein nachhaltiges und effizientes Management dieser Ressource schaffen. Wir werden effiziente landwirtschaftliche Praktiken der Wassernutzung fördern, Investitionen in moderne Bewässerungsinfrastrukturen sowie die Schaffung von Regulierungsmechanismen unterstützen, um jegliche Verschwendung oder Erschöpfung der Wasserressourcen zu vermeiden. Dieses effiziente Wassermanagement wird für die Ernährungssicherheit in Europa von großem Nutzen sein.

Digitalisierung und Innovation sind für uns die Säulen einer modernen und nachhaltigen Landwirtschaft. Durch die Unterstützung der Entwicklung fortschrittlicher landwirtschaftlicher Technologien wie die Präzisionslandwirtschaft, der Einsatz von Sensoren, Künstlicher Intelligenz und Robotik wollen wir die Effizienz der landwirtschaftlichen Betriebe steigern und ihren CO₂-Fußabdruck verringern. Dieser Ansatz wird die Optimierung der Ressourcen und die Erhöhung der Produktivität fördern und gleichzeitig die Stellung der Landwirte in der Wertschöpfungskette stärken.

Wir werden dem Fischfang und der Aquakultur besondere Aufmerksamkeit widmen und ihre grundlegende Rolle für die Ernährungssicherheit anerkennen. Wir sind der festen Überzeugung, dass die Gemeinsame Fischereipolitik eine Schlüsselrolle bei der Gewährleistung der Nachhaltigkeit dieses Sektors spielt. Obwohl wir die im letzten Jahrzehnt erfolgten Anstrengungen zum Schutz der Natur begrüßen, werden wir auf der Notwendigkeit bestehen, das Gleichgewicht zwischen den ökologischen Erfordernissen und den wirtschaftlichen und sozialen Bedürfnissen des Sektors wiederherzustellen.

Außerdem werden die Rückverfolgbarkeit, die Transparenz und die Garantie der Herkunft und der Verfahren der Erzeugung der Nahrungsmittel wesentliche Säulen unseres Ansatzes sein. Wir sprechen uns dafür aus, dass sich die Verbraucher genau darüber informieren können, wie die Nahrungsmittel unter Achtung der Umwelt und des Tierwohls erzeugt wurden.



30/300

VORRANGIGE MASSNAHMEN

WASSER

- Stärkung der EU-Wasserpolitik für nachhaltiges und effizientes Wassermanagement
- Förderung wassersparender landwirtschaftlicher Praktiken
- Investitionen in moderne Bewässerungsinfrastrukturen
- Implementierung von Regulierungsmechanismen zur Vermeidung der Verschwendung und Erschöpfung von Wasser.
- Beitrag zur Ernährungssicherheit.
- Sicherstellung ausreichender Wasserversorgung für die Landwirtschaft.
- Erhaltung der Umwelt und der Wasserqualität.

LANDWIRTSCHAFT

- Unterstützung fortschrittlicher landwirtschaftlicher Technologien wie die Präzisionslandwirtschaft, der Einsatz von Sensoren, Künstliche Intelligenz und Robotik.
- Steigerung der Effizienz der landwirtschaftlichen Betriebe.
- Reduzierung des CO₂-Fußabdrucks.
- Optimierung der Ressourcennutzung durch Digitalisierung und Innovation.
- Schaffung neuartiger Chancen für die Landwirte und Förderung des Generationswechsels, indem ländliche Flächen als strategisches Kapital betrachtet und der Zugang zu Land für neue Landwirte gefördert wird.
- Stärkung der Stellung der Landwirte in der Wertschöpfungskette.
- Gewährleistung der Resilienz des europäischen Nahrungsmittelsektors.
- Berücksichtigung lokaler und regionaler Bedürfnisse.
- Schutz von Böden, Tieren und Biodiversität.
- Verringerung der Nahrungsmittelverschwendung.
- Unterstützung resilienter Lieferketten und wettbewerbsfähiger KMU in ländlichen Gebieten.

FISCHEREI

- Unterstützung höherer Digitalisierung und Rückverfolgbarkeit von Fischereiprodukten.
- Schutz der Produktqualität.
- Gewährleistung eines fairen Wettbewerbs.
- Stärkung der partnerschaftlichen Abkommen mit Drittländern zu nachhaltiger Fischerei.
- Förderung der externen Dimension der Gemeinsamen Fischereipolitik
- Förderung der führenden Rolle der europäischen Flotte hinsichtlich Nachhaltigkeit durch technische und finanzielle Unterstützung bei der Dekarbonisierung, Digitalisierung, Verbesserung der Lebensbedingungen und der Einhaltung von Vorschriften.
- Abstimmung der Dekarbonisierungsziele des Grünen Deals mit den Fischerei- und Aquakulturfonds.
- Anpassung der Gemeinsamen Fischereipolitik durch Regionalisierung und Mitbestimmung.
- Priorisierung der Förderung nachhaltiger Aquakulturen und alternativer Nahrungsmittelquellen wie der Algenzucht.
- Durchführung strenger Kontrollen zur Verhinderung der Einfuhr nicht nachhaltiger Meeresfrüchte.
- Anerkennung der Bedeutung von Küstengemeinden.
- Förderung der Einkommensdiversifizierung durch umweltfreundliche Aktivitäten.
- Förderung der Ernennung eines spezifischen Fischereikommissars im Einklang mit der Bedeutung der Gemeinsamen Fischereipolitik.





Ernährungssovereänität

DIGITALE REVOLUTION

Die Digitalisierung ist der Sockel, auf dem die Zukunft Europas beruht. In diesem Zeitalter des schnellen Wandels ist es unerlässlich, dass wir die beispiellosen Möglichkeiten der digitalen Revolution umfassend nutzen.

Wir werden in die Forschung, Entwicklung und Umsetzung Künstlicher Intelligenz investieren. Die KI sehen wir nicht als Bedrohung an, ganz im Gegenteil: Sie bietet uns die Möglichkeit, ein außergewöhnliches Potenzial zu entfalten, um Innovationen zu fördern, die industrielle Effizienz zu optimieren und neue wirtschaftliche Bereiche zu gestalten. Angesichts dieser digitalen Transformation verpflichten wir uns, alles zu tun, um die Lücke zwischen den Generationen zu schließen. Wir sind überzeugt, dass es für den Aufbau einer inklusiven digitalen Zukunft unerlässlich ist, eine umfassende und auf alle zugeschnittene digitale Bildung bereitzustellen.

Die Ausbildung in digitalen Kompetenzen ist von grundlegender Bedeutung. Wir werden es jedem Bürger unabhängig von seinem Alter ermöglichen, sich die Möglichkeiten des digitalen Ökosystems anzueignen und sie zu nutzen. Zur Förderung von Effizienz und

Innovation verpflichten wir uns, die Verwaltungsverfahren zu vereinfachen.

Die Stärkung der Cybersicherheit wird dabei nicht verhandelbar sein. In dem Maße, wie wir unsere digitale Zukunft aufbauen, werden wir unsere Infrastrukturen, Daten und Online-Dienste noch stärker schützen.

Die Gewährleistung der Vertraulichkeit und Sicherheit der Daten unserer Bürger und Unternehmen ist ein Eckpfeiler für die Schaffung einer vertrauenswürdigen digitalen Umgebung. Wir sind fest der Wahrung der Grundrechte und Grundfreiheiten verpflichtet, denen wir die größte Achtung zollen, und werden dies weiterhin sein. Wir verpflichten uns zu gewährleisten, dass die Prinzipien der Privatsphäre und Meinungsfreiheit niemals Schaden nehmen.

Wir müssen gleichermaßen unsere Fähigkeit stärken, eine zuverlässige Versorgung unserer Industrien zu gewährleisten und unsere Abhängigkeit von externen Lieferanten zu verringern. Dies wird unsere wirtschaftliche Souveränität stärken und unsere Position auf globaler Ebene sichern.



15/300

VORRANGIGE MASSNAHMEN

KÜNSTLICHE INTELLIGENZ

- Bereitstellung signifikanter Mittel für die Forschung, Entwicklung und Nutzung Künstlicher Intelligenz (KI).
- Entwicklung eines klaren Rechtsrahmens für Künstliche Intelligenz, einschließlich Transparenz und Kontrolle von Algorithmen, und Förderung einer neuen Governance für Künstliche Intelligenz in den Vereinten Nationen.

DIGITALE INKLUSION

- Investitionen in umfassende digitale Bildungsprogramme, die auf alle Bürger zugeschnitten sind.
- Stärkung der Konnektivität ländlicher Gebiete
- Überbrückung der Kluft zwischen Stadt und Land und Erleichterung neuer Formen der demokratischen Teilhabe
- Stärkere Berücksichtigung der Regionen in äußerster Randlage
- Uneingeschränktes Eintreten für die Rechte und Bedürfnisse älterer Menschen
- Vereinfachung der administrativen Verfahren
- Förderung von Effizienz und Innovation.
- Beseitigung bürokratischer Hindernisse, um den Zugang aller zur Digitalisierung zu erleichtern.

CYBERSICHERHEIT

- Implementierung robuster Maßnahmen zum Schutz unserer Infrastrukturen, Daten und Online-Dienste
- Gewährleistung der Vertraulichkeit und Sicherheit der Daten unserer Bürger und Unternehmen

SOUVERÄNITÄT

- Förderung einer europäischen Präferenzregelung für europäische digitale Produkte und von Lösungen für die öffentliche Verwaltung.
- Steigerung der Produktion von Halbleitern und Chips in der EU durch eine gemeinsame Strategie.
- Unterstützung der Speicherung und Verarbeitung von Daten in der EU, insbesondere zum Schutz vor extraterritorialen Gesetzen.
- Sicherstellung einer zuverlässigen Versorgung.



450 MILLIONEN VERBRAUCHER

Sie, die Verbraucher, stehen im Mittelpunkt des europäischen Binnenmarktes und es sind Sie, denen unser Engagement gilt. Wir wollen ein Umfeld schaffen, in dem Ihre Rechte geschützt und Ihre Interessen geachtet werden.

Wir verpflichten uns nachdrücklich, die seit 2019 verabschiedeten Gesetze und Initiativen umzusetzen, die darauf abzielen, ein vernünftiges Gleichgewicht zwischen den Verantwortlichkeiten der Unternehmen und der wirksamen Wahrung der Verbraucherrechte zu schaffen.

Wir sind überzeugt, dass die schnelle technologische Entwicklung nicht auf Kosten der Sicherheit und des Wohlergehens der Verbraucher gehen darf. Wir werden uns daher nachdrücklich dafür einsetzen, dass alles, was in der Offline-Welt als illegal gilt, auch online illegal sein muss. Verletzungen der Verbraucherrechte, unlautere Geschäftspraktiken und Verletzungen der Privatsphäre dürfen auf

unserem Kontinent keine Zuflucht finden. Da der europäische Binnenmarkt ohne eine ausgewogene und kohärente Online-Regulierung nicht vollständig sein kann, verpflichten wir uns, diese Gesetze sorgfältig umzusetzen und eng mit den Unternehmen zusammenzuarbeiten, damit sie die aus ihren digitalen Aktivitäten resultierenden Verantwortlichkeiten verstehen und achten. Unser Ziel ist es, eine digitale Umgebung zu schaffen, in der jeder Verbraucher in vollem Vertrauen kaufen, verkaufen und reparieren lassen kann und die Gewissheit hat, dass seine Rechte und seine Sicherheit geschützt sind.

Wir wollen unser Wirtschaftsmodell auf globaler Ebene durch Zusammenarbeit mit anderen Volkswirtschaften, insbesondere den Vereinigten Staaten und Indien, stärken und die Vereinten Nationen bei der Schaffung eines neuen globalen digitalen Pakts unterstützen.



10/300

VORRANGIGE MASSNAHMEN

FÖRDERUNG EINES NEUEN GLOBALEN DIGITALEN PAKTS

- Sicherstellung der Einhaltung des digitalen Regelwerks.
- Schaffung einer unabhängigen Stelle zur Überwachung und Überprüfung der Interoperabilität digitalisierter öffentlicher Dienste unter Wahrung des Datenschutzes und der Subsidiarität.
- Förderung der Haltbarkeit und Reparierbarkeit von Produkten und Verbot der Praktiken geplanter Obsoleszenz.
- Information der Verbraucher über die Rechte hinsichtlich nachhaltiger Produkte und verantwortungsvoller Geschäftspraktiken

AUSARBEITUNG EINES KONKRETEN RAHMENS FÜR POLITISCHE ONLINE-ÖFFENTLICHKEITSARBEIT

- Forderung der Offenlegung der Finanzierungsquellen und Targeting-Methoden
- Verhängung strenger Sanktionen für Versuche ausländischer Einmischung in demokratische Prozesse bei gleichzeitigem Schutz der Privatsphäre der Bürger

EVALUIERUNG ALLER SEKTOREN DES BINNENMARKTES HINSICHTLICH SEKTORALER RECHTSVORSCHRIFTEN

- Einrichtung von Konsultationsmechanismen mit industriellen Akteuren und Stakeholdern zur Entwicklung branchenspezifischer Regeln

PRÜFUNG DER CYBERSICHERHEIT

- Stärkung der NIS-Richtlinie (Network and Information Systems Directive) durch regelmäßige Evaluierungen kritischer Informationssysteme
- Zusammenarbeit mit digitalen Dienstleistern, um die Sicherheit und den Schutz der Daten der Verbraucher zu gewährleisten
- Einrichtung einer Plattform zur Meldung von Vorfällen im Bereich der Cybersicherheit, um schnell und koordiniert auf Bedrohungen reagieren zu können



Verbraucher



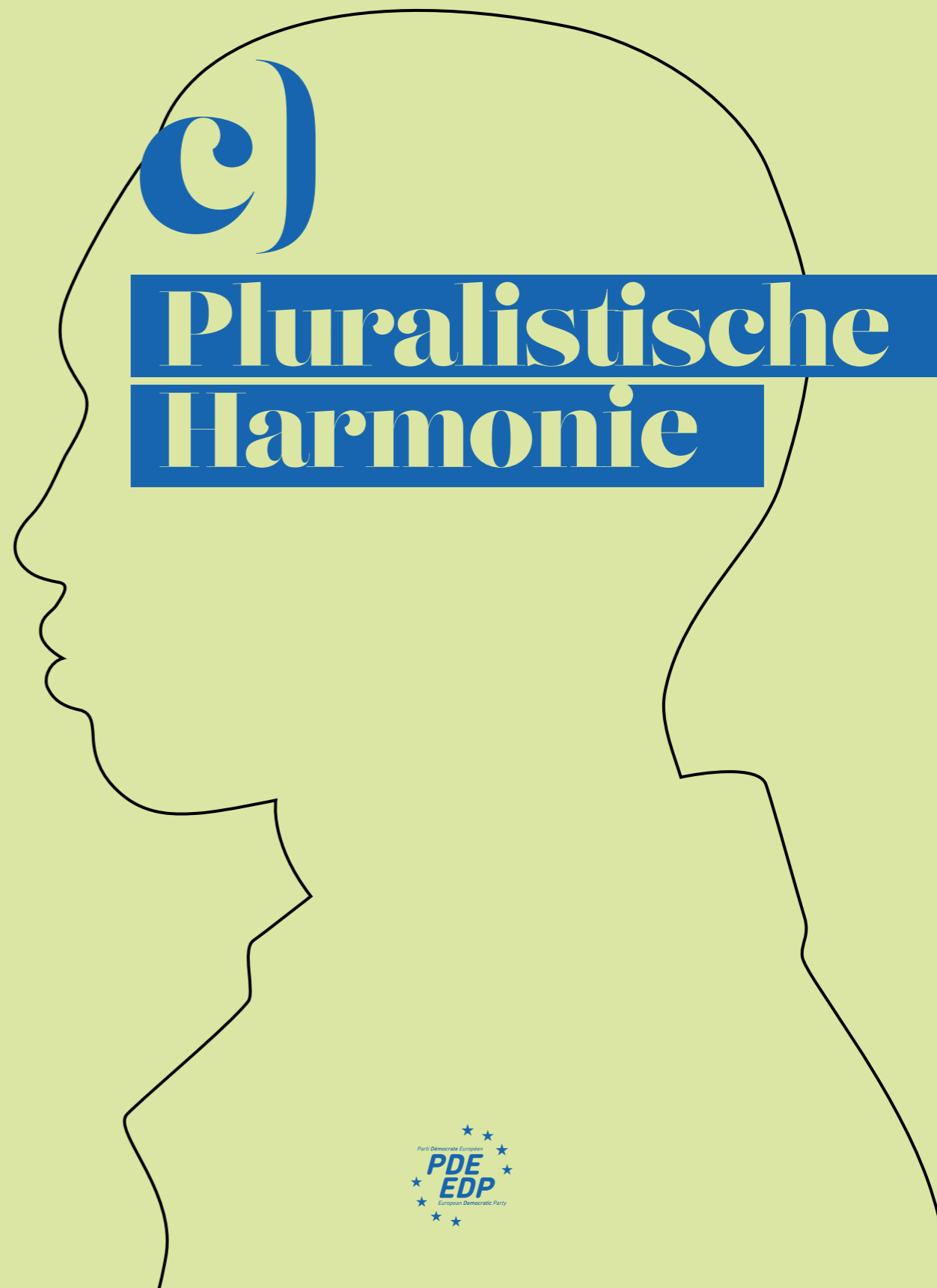
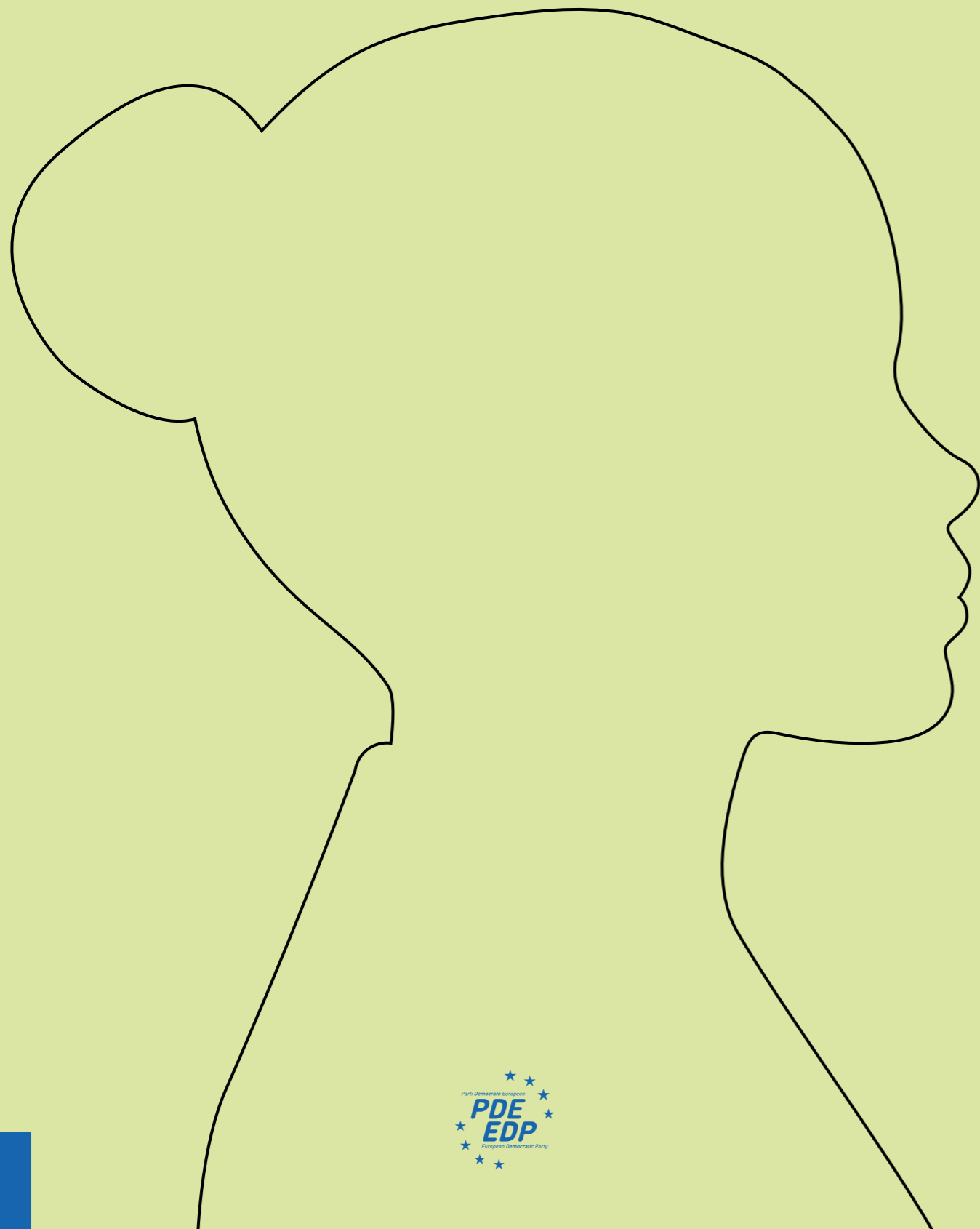

c)

**Pluralistische
Harmonie**

Pluralistische Harmonie

GERECHTES WACHSTUM

74

Wir streben ein Wirtschaftswachstum an, das niemanden zurücklässt. Wir werden in nachhaltige und innovative Projekte investieren, um die sozialen und wirtschaftlichen Ungleichheiten zu verringern und gleichzeitig die Umwelt zu schützen.

ZUKUNFT DER JUGEND

76

Wir verpflichten uns, jungen Menschen Möglichkeiten zur Selbstverwirklichung zu bieten, indem wir in innovative Bildungsprogramme investieren und ihre aktive Beteiligung an der Entscheidungsfindung fördern.

HOCHWERTIGE BILDUNG FÜR ALLE

80

Bildung ist eine zentrale Säule einer aufgeklärten und prosperierenden Gesellschaft. Unsere Partei will durch die Verbesserung der Bildungssysteme und die Unterstützung der Weiterbildung einen gleichberechtigten Zugang zu hochwertiger Bildung in ganz Europa gewährleisten.

KULTURELLER REICHTUM UND VIELFALT

82

Kulturelle Vielfalt ist für uns eine Quelle der Kraft, die wir bewahren wollen. Unsere Partei wird sich für den Kulturaustausch einsetzen und künstlerische Initiativen unterstützen, um ein Umfeld zu fördern, in dem sich alle entfalten und zum kollektiven Reichtum beitragen können.

MEDIEN UND PLURALISMUS

84

Die Demokratie basiert auf freien und vielfältigen Medien. Wir werden die Unabhängigkeit der Medien verteidigen und unseren Kampf gegen Desinformation fortsetzen, indem wir den Qualitätsjournalismus unterstützen und den Zugang zu ausgewogenen Informationen für alle gewährleisten.

SPORT UND ETHIK

86

Wir sehen im Sport einen Katalysator für Verbundenheit, Gesundheit und Inspiration. Wir werden den Zugang zum Sport für alle fördern, in hochwertige Sportanlagen investieren und die Athleten unterstützen, um dadurch einen Raum zu schaffen, in dem alle teilhaben und die Werte des Fair Play feiern können.



65
/300
VORRANGIGE MASSNAHMEN



GERECHTES WACHSTUM

Wir erkennen die Bedeutung kleiner und mittlerer Unternehmen (KMU) für die europäische Wirtschaft an und wollen sie selbstredend in ihrem Wachstum und ihrer Entwicklung unterstützen. Wir werden daher Politiken implementieren, die Innovation fördern, Verwaltungsverfahren vereinfachen und den Zugang zu Finanzmitteln erleichtern.

Den KMU muss der Zugang zu Finanzierungsmöglichkeiten erleichtert werden, um so das Wirtschaftswachstum weiter anzukurbeln und Innovationen zu fördern; gleichzeitig wird damit der lokalen und regionalen Wirtschaft der Rücken gestärkt.

Der Schutz der Arbeitnehmer und die wirtschaftliche Stabilität gehören ebenfalls zu unseren Prioritäten. Dies schließt eine Harmonisierung der Sozialversicherungssysteme ein, um die Mobilität von Arbeitnehmern zu erleichtern, sowie einen flexibleren Arbeitsmarkt. Außerdem wollen wir die Diversifizierung der Produktionsketten, die soziale Verantwortung der Unternehmen, die Digitalisierung der Wirtschaft und einen wirklich einheitlichen europäischen Markt für Waren und Dienstleistungen in den Vordergrund stellen.

Wir werden eine verantwortungsvolle Finanzpolitik fördern und gleichzeitig Investitionen in Schlüsselsektoren, die Schaffung hochwertiger Arbeitsplätze und den Aufbau einer langfristig nachhaltigen Wirtschaft unterstützen.

10/300

VORRANGIGE MASSNAHMEN

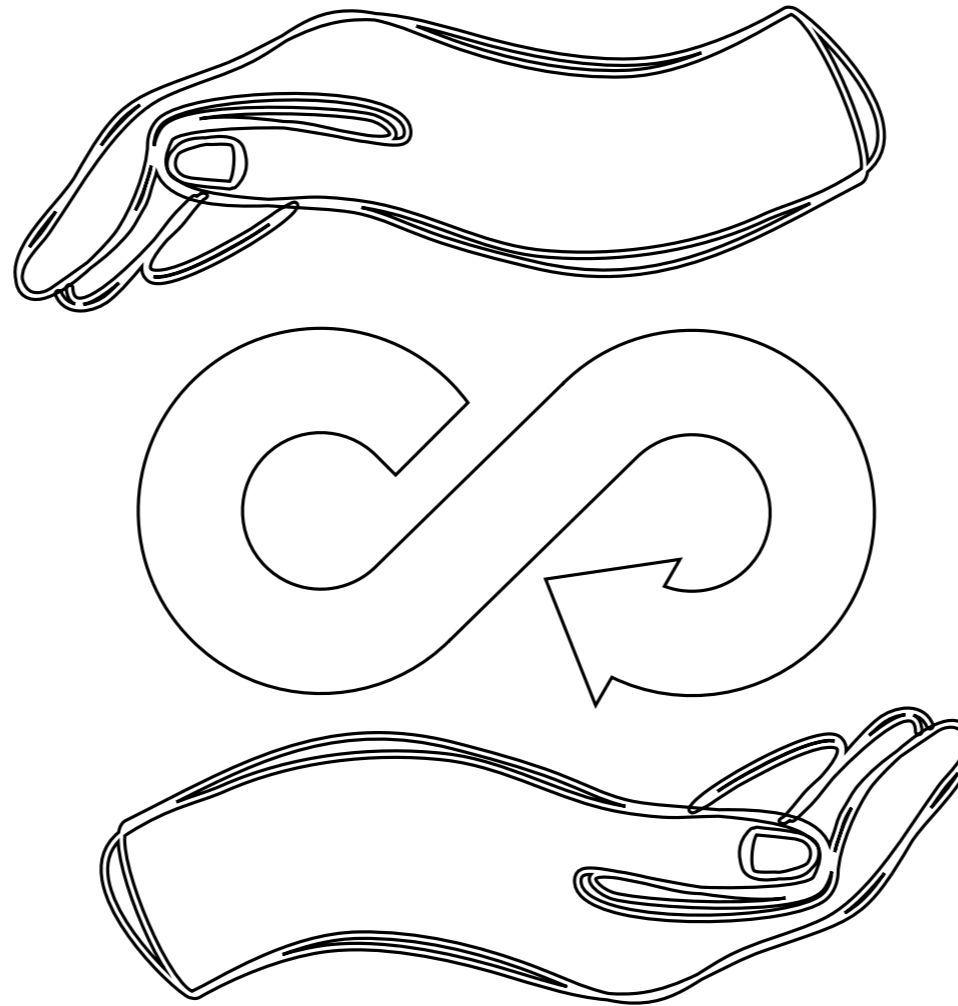

FÖRDERUNG DER KREISLAUFWIRTSCHAFT

- Implementierung von Politiken, die Innovation fördern,
- Absatzmärkte ausbauen, Verwaltungsverfahren vereinfachen, die Beteiligung von KMU an Ausschreibungen und Projekten unterstützen
- und den Zugang zu Finanzmitteln erleichtern.
- Unterstützung der Diversifizierung der Produktionsketten und sozialer Verantwortung der Unternehmen.
- Förderung nachhaltiger und fairer Geschäftspraktiken
- Schaffung eines wahrhaftig einheitlichen europäischen Marktes für Waren und Dienstleistungen.
- Gewährleistung des Schutzes der Arbeitnehmer und der Steuergerechtigkeit.

RESILIENTER UND NACHHALTIGER BANKENSEKTOR

- Unterstützung kleinerer und mittlerer Unternehmen, die das Herzstück der europäischen Wirtschaft bilden.
- Bereitstellung von Finanzierungsmöglichkeiten zur Stimulierung des Wirtschaftswachstums
- und Förderung von Innovation.
- Stärkung der lokalen und regionalen Wirtschaft durch Unterstützung regionaler Banken.
- Verhinderung monopolistischer Strukturen im Bankensektor.

ZUKUNFT DER JUGEND

10/300

VORRANGIGE MASSNAHMEN

Von der Überzeugung beseelt, dass jeder junge Mensch die Mittel haben sollte, um im Leben erfolgreich sein zu können und sein Potenzial auszuschöpfen, ohne durch soziale, wirtschaftliche oder geografische Hürden behindert zu werden, sind wir entschlossen, eine konkrete und wirksame Jugendpolitik für die Europäische Union vorzuschlagen, die ihnen eine solide Grundlage bietet, insbesondere in den Bereichen Bildung, Unternehmensgründung, Wohnraum und dem Erwerb einer Fahrerlaubnis.

Wir glauben außerdem, dass junge Menschen Zugang zu einer anspruchsvollen, weltoffenen Bildung haben sollten, die mit den größten amerikanischen und asiatischen Universitäten konkurrieren kann und sie auf das Berufsleben vorbereitet. Wir verpflichten uns, jungen Menschen eine staatsbürgerliche europäische Bildung zu bieten, die es ihnen ermöglicht, sich als europäische Bürger zu fühlen und sich im demokratischen Prozess zu engagieren.

Wir sind davon überzeugt, dass junge Menschen im demokratischen Prozess gehört werden und die Möglichkeit haben sollten, ihre Visionen und Ideen einzubringen.

Schließlich sind wir der Meinung, dass die Mobilität junger Menschen ein integraler Bestandteil aller Lehrpläne von der Sekundarstufe bis zur Hochschulbildung sein sollte und dass ihre Abschlüsse und Qualifikationen auf europäischer Ebene automatisch anerkannt werden sollten.

Da unserer Partei die psychische Gesundheit junger Menschen, insbesondere aufgrund der verborgenen Gefahren die in der Allgegenwart sozialer Netzwerke verborgen liegen, ein An-

liegen ist, plant sie konkrete Maßnahmen zu ihrem Schutz. Um diesem Anspruch, nämlich dem Schutz und der Entwicklung der geistigen Gesundheit, gerecht zu werden, schlagen wir vor, das „StartEU“-Programm einzuführen, das ihnen die finanziellen und logistischen Mittel zur Verfügung stellt, die sie zur Verwirklichung ihrer Projekte benötigen.

Wir halten desgleichen das staatsbürgerliche Engagement für junge Menschen für wichtig und schlagen deshalb die Schaffung eines europäischen Zivildienstes vor, um es ihnen zu ermöglichen, zu Projekten von öffentlichem Interesse in verschiedenen europäischen Ländern beizutragen und ihr Gefühl der Zugehörigkeit zu Europa zu stärken.

Um ihr Gefühl der Zugehörigkeit zu Europa zu stärken und das gegenseitige Verständnis zu fördern, werden wir vorschlagen, jungen Menschen das Reisen mit dem Zug innerhalb Europas, die Mobilität im Allgemeinen und den Zugang zu kulturellen Angeboten zu erleichtern. Unsere Partei wird selbstredend weiter den Zugang junger Menschen zu Praktika und Beschäftigungsmöglichkeiten in den europäischen Institutionen erleichtern und ausweiten. Dies wird dazu beitragen, ihre beruflichen Kompetenzen und ihr Verständnis für die Funktionsweise der Europäischen Union zu entwickeln.



DIGITALE DRIFTS

- Hervorhebung der Notwendigkeit von Prävention zum Schutz der psychischen Gesundheit junger Menschen, insbesondere in Bezug auf soziale Netzwerke.
- Festlegung eines legalen digitalen Alters und Einrichtung einer europäischen Notrufnummer für psychische Gesundheit, um eine schnelle Betreuung zu gewährleisten.
- Einführung automatischer elterlicher Kontrollen zum Schutz junger Menschen vor unangemessenen Inhalten im Internet.

TOOLS FÜR DIE JUGEND

- Schaffung eines „StartEU“-Programms, um jungen Menschen einen guten Start ins Leben zu ermöglichen.
- Bereitstellung der finanziellen und logistischen Mittel für die Durchführung ihrer Studienprojekte, ihrer Projekte zur Gründung eines Unternehmens oder für die Wohnungssuche.

„EUROPÄISCHER ZIVILDIENTST“

- Schaffung von Möglichkeiten für junge Menschen, Erfahrungen zu sammeln und Fähigkeiten zu entwickeln und dabei zu Projekten beizutragen, die für die Gesellschaft von Nutzen sind.
- Förderung der europäischen Freiwilligentätigkeit, mit Schwerpunkt auf dem Europäischen Solidaritätskorps, das den Austausch fördert und das Sozialmodell und die Werte der Union fördert.

ZUGREISEN IN EUROPA

- Unterstützung der jungen Menschen bei der Entdeckung anderer Kulturen und dem Knüpfen von Verbindungen zu Menschen aus anderen Ländern; Verstärkung des Gefühls der Zugehörigkeit zu Europa und Förderung des gegenseitigen Verständnisses

ZUGANG ZU PRAKTIKA UND BESCHÄFTIGUNGSMÖGLICHKEITEN

- Schaffung von Möglichkeiten für junge Menschen, in einem internationalen Umfeld berufliche Kompetenzen zu entwickeln und die Funktionsweise der EU besser zu verstehen
- Verbot unbezahlter Praktika und Schaffung anspruchsvoller Praktika für junge Menschen unter besonderer Berücksichtigung von Personen aus benachteiligten Verhältnissen.
- Keine Einkommensteuer für Arbeitnehmer unter 25 Jahren.





Jugend

HOCHWERTIGE BILDUNG FÜR ALLE

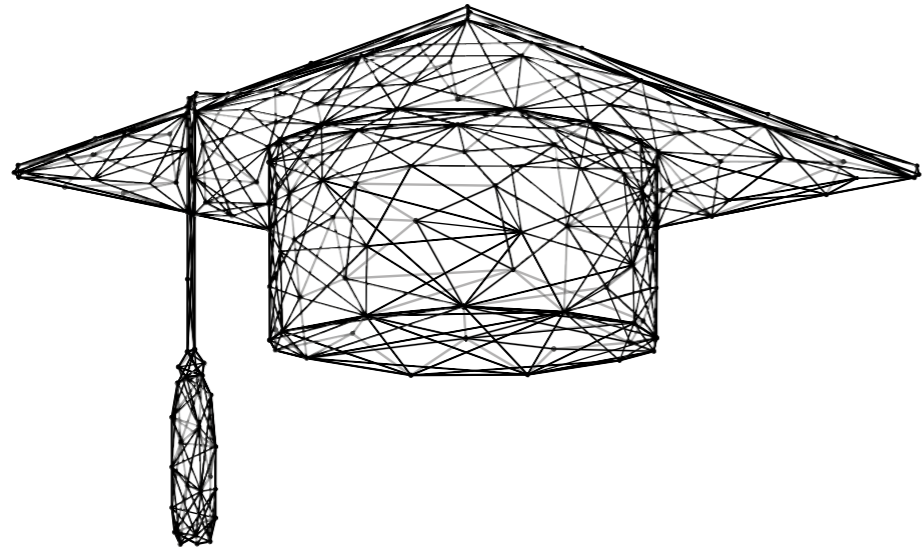

Eine hochwertige Bildung für alle steht im Mittelpunkt unserer Prioritäten. Wir planen auch, die Mittel für das Programm Erasmus+ für junge Menschen in der Lehre oder in der Berufsbildung erheblich zu erhöhen und sie zu verzehnfachen. Diese Initiative zielt darauf ab, ein Gefühl der Zugehörigkeit zu Europa zu fördern und gleichzeitig jungen Menschen zu helfen, ihre Fähigkeiten zu entwickeln, bereichernde Erfahrungen zu sammeln und ihren Horizont zu erweitern.

Wir werden dazu das Budget für das Programm Erasmus+ für junge Menschen in der Lehre oder in der Berufsbildung verzehnfachen, um ihre Fähigkeiten, Erfahrungen und ihre Weltoffenheit zu entwickeln.

Wir sind ferner der Auffassung, dass Mädchen und Frauen in wissenschaftlichen Studiengängen und Laufbahnen stärker vertreten sein sollten. Wir werden die Umsetzung von Mentoring- und Sensibilisierungsprogrammen weiterentwickeln und echte professionelle Netzwerke aufbauen.

Wir halten es angesichts der Anforderungen des ökologischen Wandels für grundlegend, das ganze Leben über in Ausbildung, Umschulung und berufliche Neuorientierung zu

investieren. Es ist unerlässlich, dass wir alle Menschen, die in sich wandelnden Sektoren wie der Automobilindustrie oder den fossilen Brennstoffen tätig sind, bei ihrer Umschulung unterstützen. Wir sind sicher, dass dies durch eine enge Zusammenarbeit mit Arbeitgebern, Arbeitnehmerorganisationen und Regierungen erreicht werden kann.

Wir werden selbstredend alles unternehmen, um die Anerkennung von Diplomen und Qualifikationen in den Ländern der Europäischen Union zu erreichen und die Mobilität von Studierenden und Arbeitnehmern zu erleichtern. Schließlich werden wir die grenzüberschreitende Zusammenarbeit im Bereich der allgemeinen und beruflichen Bildung ausbauen, um den Bedarf an Arbeitskräften in kritischen Sektoren (Gesundheit, Tourismus, Industrie usw.) zu decken. Wir werden dadurch in der Lage sein, die Herausforderungen des Arbeitsmarktes zu bewältigen und sicherzustellen, dass wir über genügend qualifizierte Arbeitskräfte verfügen, um die Zukunft Europas zu sichern.



10/300 VORRANGIGE MASSNAHMEN

- Verzehnfachung der Finanzmittel für Erasmus+.
- Entwicklung einer Exzellenz- und Innovationsstrategie für europäische Hochschulallianzen.
- Bekämpfung des Brain Drain.
- Umwandlung bestimmter Berufe, um die Anforderungen des ökologischen Wandels zu bewältigen.
- Einführung geteilter Zuständigkeiten für die Erziehung zur Unionsbürgerschaft.
- Stärkung des Gefühls der Zugehörigkeit zu Europa.
- Schaffung eines Mechanismus zur Anerkennung von Diplomen und Qualifikationen, der den Ländern der Europäischen Union gemeinsam ist.
- Erleichterung der Mobilität von Studierenden und Arbeitnehmern und Förderung des Transfers von Fähigkeiten und Talenten in der gesamten EU.
- Ausbau der grenzüberschreitenden Zusammenarbeit im Bereich der allgemeinen und beruflichen Bildung.
- Förderung einer europäischen Strategie für die Berufsbildung, die die Prinzipien der Vorhersagefähigkeit und eine Verbindung mit den produktiven Sektoren umfasst, um Fachkräfte auf neue Arbeitsplätze im Zusammenhang mit dem digitalen und klimatischen Wandel vorzubereiten.



KULTURELLER REICHTUM UND VIELFALT

Angesichts des Anstiegs des Extremismus und des Rückzugs auf Identität, die den gesellschaftlichen Zusammenhalt der Europäischen Union bedrohen, werden wir in die Förderung der kulturellen und künstlerischen Vielfalt investieren, die europäischen Künstler unterstützen, das europäische Kulturerbe bewahren und Talente fördern. Im Mittelpunkt unseres Projekts wird die Mehrsprachigkeit stehen (*). Wir werden entschlossen daran arbeiten, dass die finanzielle Unterstützung dieser Initiative sichergestellt wird. Wir werden die kulturelle und sprachliche Vielfalt fördern, um eine inklusive Gesellschaft sicherzustellen. Dies wird die Unterstützung von Minderheitensprachen und die Förderung der kulturellen und künstlerischen Zusammenarbeit zwischen den Nationen innerhalb der Europäischen Union umfassen. Wir wollen das derzeit lediglich 0,2 % des EU-Haushalts ausmachende Kulturbudget um das Zehnfache erhöhen. Ebenso werden wir ein europäisches Statut für Künstler schaffen, das ihnen die Anerkennung, die Mobilität und den Zugang zu sozialen Rechten gewährleistet. Wir sind über-

zeugt, dass eine europäische Strategie zum Schutz strategischer Kulturgüter das europäische Kulturerbe für zukünftige Generationen bewahren kann. Wir werden einen europäischen Kulturpass einführen, der allen jungen Europäern den kostenlosen oder ermäßigten Zugang zu Kulturgütern in ganz Europa ermöglichen soll. Mit der Entwicklung einer Strategie zum Schutz und zur Aufwertung des regionalen Erbes wollen wir die lokalen Traditionen bewahren und den gesellschaftlichen Zusammenhalt stärken. Wir werden außerdem eine dynamische Strategie zur Förderung europäischer Videospiele entwickeln und die Anerkennung des Sports sowohl auf professioneller als auch auf Amateurebene festigen. Dieser Ansatz muss die europäischen Talente stärken und motivieren und gleichzeitig kollektive Werte wie Mannschaftsgeist und Ethik im Sport fördern.

(*) Bericht von Christian Lequesne mit dem Titel „Linguistische Vielfalt und französische Sprache in den europäischen Institutionen“ (2021).

15/300

VORRANGIGE MASSNAHMEN

- Erhöhung des Kulturbudgets um das Zehnfache.
- Standardisierung der Mehrsprachigkeit in der Kommunikation der europäischen Institutionen.
- Sicherstellung, dass alle offiziellen digitalen Inhalte einer gesetzlichen Verpflichtung zur Einhaltung der Mehrsprachigkeit entsprechen.
- Förderung von Vereinbarungen mit großen Technologieunternehmen, damit Suchmaschinen, Algorithmen und Browser nicht aufgrund der Sprache diskriminieren, wenn die Anfragen von Benutzern stammen, die sie in weniger bekannten Sprachen formulieren.
- Förderung der sprachlichen Vielfalt, insbesondere der Regionalsprachen.
- Unterstützung von Minderheitensprachen.
- In die förderfähigen Maßnahmen des Programms Kreatives Europa und in die Initiativen zur Förderung der Digitalisierung des Konjunktur- und Resilienzplans sollte die Unterstützung der Entwicklung aller Arten von Plattformen für die Produktion, Gruppierung und Verbreitung von Inhalten in Minderheiten- oder Regionalsprachen aufgenommen werden, die zur Stärkung und Entwicklung einer digitalen Identität dieser Kulturen beitragen. Sicherstellung ihrer Präsenz auf den großen Content-Plattformen.
- Sicherstellung ausreichender Mittel für Übersetzungen in die Regionalsprachen im Rahmen des Programms „Kreatives Europa“.
- Schaffung eines Rahmens für ein europäisches Statut für Künstler und Gewährleistung ihrer Anerkennung, Mobilität und des Zugangs zu sozialen Rechten.
- Bewahrung der Nachhaltigkeit aller künstlerischen und kulturellen Ausdrucksformen.
- Schutz unseres kulturellen Erbes und unserer strategischen Kulturgüter.
- Verhinderung der Übernahme der Kontrolle über unsere wichtigsten kulturellen Institutionen
- Stärkung der kulturellen Identität Europas
- Vorschlag eines europäischen Passes und Gewährung eines kostenlosen oder ermäßigten Zugangs zu Kulturgütern und kulturellen Darbietungen in ganz Europa
- Förderung der kulturellen Mobilität der jungen Europäer

MEDIEN UND PLURALISMUS

Vor dem Hintergrund zunehmenden politischen und wirtschaftlichen Drucks sind wir der Ansicht, dass alle Bürger Zugang zu freier und unabhängiger Information haben sollten. Die Pressefreiheit ist für jede demokratische Gesellschaft unerlässlich.

Zur Gewährleistung einer ausgewogeneren und demokratischeren Medienlandschaft verpflichten wir uns, Zusammenschlüsse und Übernahmen zu überwachen, die Medienvielfalt zu schützen und die Transparenz der Medien im Einklang mit dem Europäischen Medienfreiheitsgesetz zu erhöhen.

Mit dem Aufkommen der sozialen Netzwerke und der Online-Medien werden wir die politische Bildung und die Medienkompetenz der Bürger stärken, um ihnen zu helfen, ihre Fähigkeit zu kritischem Denken zu entwickeln.

Wir sind uns bewusst, dass der digitale Wandel Missbrauch und Diskriminierung mit sich bringen kann, und verpflichten uns deshalb, die einschlägigen Vorschriften anzupassen, um personenbezogene Daten noch besser zu schützen, die Cyberkriminalität zu bekämpfen und einen gleichberechtigten Zugang zu digitalen Technologien für alle zu gewährleisten.

Wir wollen unseren Kampf gegen die Verbreitung von Desinformationen und Falschinformationen im Internet fortsetzen, um den Schutz europäischer Werte und demokratischer Systeme zu gewährleisten.

10/300

VORRANGIGE MASSNAHMEN



SICHERSTELLUNG VON FREIHEIT UND PLURALISMUS

- Schutz von Journalisten vor jeglicher Form von Einschüchterung oder Gewalt. Verurteilung und Bekämpfung von Prekarität in diesem Sektor, einem der wichtigsten Instrumente zur Einschränkung der Meinungsfreiheit.
- Förderung der Vielfalt und Freiheit der Medien sowie Förderung der Achtung der Pressefreiheit, die Schlüsselemente jeder demokratischen Gesellschaft sind.
- Verhinderung übermäßiger Medienkonzentration und monopolistischer Praktiken gemäß dem Europäischen Medienfreiheitsgesetz.
- Gewährleistung des Zugangs der Bürger zu freier und unabhängiger Information. Schutz der Unabhängigkeit öffentlicher Mediendienste.
- Anwendung des verschärften Verhaltenskodex gegen Desinformation – ein breites Spektrum von Akteuren hat sich zur Bekämpfung von Desinformation verpflichtet.



STAATSBÜRGERLICHE BILDUNG UND MEDIENKOMPETENZ.

- Aufklärung der Bürger, damit sie die mit den Medien verbundenen Herausforderungen verstehen und ihre Fähigkeit zu kritischem Denken entwickeln können
- Schulung der Bürger, damit sie in die Lage versetzt werden, in sozialen Netzwerken Fakten von Fiktion und Fake News zu unterscheiden
- Gewährleistung des gleichberechtigten Zugangs zu digitalen Technologien für alle.



UNTERSTÜTZUNG DER LOKALEN, REGIONALEN UND EUROPÄISCHEN PRESSE.

- Förderung der Digitalisierung von Artikeln und einer verstärkten Berichterstattung zu europäischen Fragen.
- Förderung europäischer und grenzüberschreitender Medien wie ARTE

SPORT UND ETHIK

Im Mittelpunkt unserer Vision für die Gestaltung der Zukunft Europas steht für uns die volle Anerkennung der Bedeutung des Breitensports für die europäische Gesellschaft. Für uns ist die Entwicklung des Sports für junge Menschen ein tragendes Element, aber wir werden den Senioren besondere Aufmerksamkeit widmen. Diese Perspektiven werden unser Engagement leiten. In der Tat ist es unser Ziel, ein respektvolles, integratives und gesundheitsförderndes Umfeld für alle unsere Bürger zu schaffen, unabhängig von ihrer Herkunft, ihrem Alter oder ihrer körperlichen Verfassung. Dies wird nicht nur dazu beitragen, die körperliche und geistige Gesundheit aller zu fördern, sondern auch das soziale Gefüge unserer Gemeinschaften zu stärken. Im Mittelpunkt unseres Projekts wird die Schaffung von Räumen für Integration und Gleichberechtigung stehen. Wie können wir dies konkret erreichen? Indem wir den Zugang zu geeigneten Einrichtungen gewährleisten und spezifische Programme entwickeln, die auf die individuellen Bedürfnisse eingehen. Dies geschieht auf der Grundlage unserer Überzeugung, dass Chancengleichheit in unserem sich entwickelnden Europa eine konkrete und nicht verhandelbare Realität sein muss. Die Vitalität und das Wohlbefinden der Jugend stehen im Mittelpunkt unserer Anliegen. Wir verpflichten uns, einen gesunden Lebensstil zu fördern. Unser vielfältiges Angebot an körperlichen Aktivitäten und unsere verstärkte

Verbreitung von Wissen über die Auswirkungen von Ernährung, Schlaf und Hygiene werden konkrete Schritte sein, um ein frühzeitiges Bewusstsein für die Bedeutung des körperlichen und geistigen Wohlbefindens zu wecken.

Unser Handeln wird sich gleichermaßen an ethischen Grundwerten inspirieren, die unseren Kurs bestimmen. Mit bereichernden Bildungsprogrammen und Sensibilisierungsiniciativen werden wir Loyalität, Respekt, Ehrlichkeit und Solidarität fördern. Diese Werte sind keine bloßen Konzepte, sondern konkrete Elemente, die unsere Bemühungen um eine erfüllte und engagierte Jugend flankieren werden.

Zusammenarbeit und gegenseitiger Respekt werden die zentralen Säulen eines vereinten Europas sein, das wir gemeinsam aufbauen wollen. Wir werden gemeinsam daran arbeiten, die sozialen Kompetenzen der Jugend durch Gruppenaktivitäten, Wettbewerbe und Veranstaltungen weiterzuentwickeln. Dies wird die zwischenmenschlichen Beziehungen stärken und – davon sind wir überzeugt – die Konturen eines solidarischen und harmonischen Europas skizzieren.

Mit vereinten Kräften werden wir diesen gemeinsamen Weg beschreiten und das neue Gesicht Europas zeichnen. Dieses Gesicht wird unser Engagement für Jugend, Gleichberechtigung, Vitalität und Werte widerspiegeln.

10/300

VORRANGIGE MASSNAHMEN

- Förderung der Teilnahme am Sport für alle Jugendlichen, unabhängig von ihrer Herkunft oder körperlichen Fähigkeit
- Vermehrung der Chancen für alle und Stärkung der gesellschaftlichen Integration
- Angebot geeigneter Ausrüstung mit spezifischen Programmen für besondere Bedürfnisse
- Integration von Bildungsprogrammen zur Förderung ethischer Werte wie Loyalität, Respekt, Ehrlichkeit und Solidarität
- Sensibilisierung für soziale und ökologische Herausforderungen durch Bildungsmaßnahmen
- Ausarbeitung und Förderung eines europäischen Sportmodells und Hinzufügen der europäischen Flagge zusätzlich zu den nationalen Flaggen bei internationalen Wettbewerben in Europa, einschließlich der Olympischen Spiele in Frankreich.
- Sicherstellung der Einhaltung der Grundfreiheiten und -prinzipien der EU, insbesondere der Gleichstellung, im Bereich des Profisports und Förderung der Entwicklung von Frauenwettbewerben.
- Entwicklung einer Strategie für europäische Videospiele.
- Beitrag zur Entwicklung einer europäischen Kreativwirtschaft und zur Förderung des Online-Sports.
- Förderung einer neuen Governance des europäischen Fußballs und einer Reform der UEFA



d)

Dynamische Gebiete

Dynamische Gebiete

REGIONEN MITTEN IN DER ENTWICKLUNG 92

Durch unsere regionalen Investitionen werden wir den wirtschaftlichen, sozialen und territorialen Zusammenhalt in Europa stärken. Wir werden die grundlegenden Ziele dieser Politik priorisieren: Verringerung der Unterschiede zwischen den Regionen, Förderung eines ausgewogenen Wirtschaftswachstums und Beseitigung von Hindernissen für die grenzüberschreitende regionale Zusammenarbeit.

AUFSCHWUNG DER ÜBERSEEGBIETE 91

Wir werden Innovation, Unternehmertum und Nachhaltigkeit in den Überseegebieten unterstützen und gleichzeitig die Verwaltungsverfahren vereinfachen und die Konnektivität verbessern, um ihre wirtschaftliche Entwicklung zu stärken und die Lebensqualität ihrer Bewohner zu verbessern.



VORRANGIGE MASSNAHMEN

35
/300



REGIONEN MITTEN IN DER ENTWICKLUNG

Die Kohäsionspolitik der Europäischen Union ist ein leistungsstarkes und grundlegendes Instrument zur Bekämpfung der Unterschiede zwischen den Regionen. Durch unsere Strategie regionaler Investitionen wollen wir den wirtschaftlichen, sozialen und territorialen Zusammenhalt in ganz Europa stärken.

Unser Engagement hat sich bereits in der Schaffung eines europaweiten Netzwerks demokratischer Bürgermeister niedergeschlagen. Und dank des Netzwerks „EU-Councillors“, das unsere Gruppe Renew Europe im Ausschuss der Regionen unterstützt, werden wir unsere Bemühungen fortsetzen, Europa den Bürgern näherzubringen.

Zur Beschleunigung dieser Kohäsionspolitik werden wir auf drei fundamentale Ziele besonderen Wert legen:

- Beseitigung von Hindernissen für die grenzüberschreitende Zusammenarbeit
- Verringerung des Gefälles zwischen den Regionen
- Förderung eines harmonischen Wirtschaftswachstums

Innerhalb der Grenzen der Europäischen Union leben 150 Millionen Grenzgänger, die täglich mit bürokratischen Hindernissen konfrontiert werden, die ihre Fähigkeit einschränken, die von der Europäischen Union angebotenen Entwicklungs- und Kooperationsmöglichkeiten in vollem Umfang zu nutzen. Wir werden uns daher für das Programm BRIDGE-EU (Border Regency Initiative for Development and Growth in Europe) einsetzen.

Unser Ansatz wird darin bestehen, konkrete regionale Initiativen zur Bekämpfung des Klimawandels und zum Schutz unserer Umwelt zu unterstützen. Wir werden den gewählten lokalen Vertretern die Mittel zur Verfügung stellen, um in Städten und Dörfern benutzerfreundliche Räume zu schaffen. Unser Ansatz umfasst unter anderem die Förderung von Fußgängerzonen, die Verstärkung der gemeinsamen Nutzung von Fahrrädern und den Ausbau von Radwegen, die die Orte miteinander verbinden.

Auch die Erweiterung und Verbesserung der öffentlichen Verkehrsnetze in städtischen und ländlichen Gebieten sowie in entlegenen Randgebieten wird von entscheidender Bedeutung sein. Wir werden uns bemühen, die Intermodalität zu verbessern, um den grenzüberschreitenden Verkehr zu erleichtern. Durch den Ausbau effizienter und gut vernetzter Verkehrsinfrastrukturen werden wir die Reisen der Bürger vereinfachen und die wirtschaftliche Integration fördern. Dieser Ansatz wird den Austausch erleichtern, die Handelsbeziehungen stärken und den Aufschwung des Tourismus unterstützen.

Wir verpflichten uns außerdem, den Ausschuss der Regionen mit den notwendigen Ressourcen auszustatten, um sich von einem einfachen beratenden Organ zu einem kommunizierenden Akteur zu entwickeln, der in der Lage ist, die territorialen Auswirkungen der europäischen Gesetzgebung auf die Regionen zu bewerten und die Gesetzgeber der EU bei der Anwendung des Grundsatzes der „Nichtbeeinträchtigung des Zusammenhalts“ zu unterstützen.

Unser Engagement wird gleichermaßen die Vereinfachung des EU-Finanzierungsverfahrens durch den Abbau von Bürokratie umfassen, um es den regionalen und lokalen Behörden zu ermöglichen, nachhaltige Projekte wie digitale Infrastrukturen, öffentliche Räume und Initiativen zur wirtschaftlichen Entwicklung schnell umzusetzen.



10/300

VORRANGIGE MASSNAHMEN

CHANCEN

- Implementierung des Programms BRIDGE-EU (Border Regency Initiative for Development and Growth in Europe) und Förderung der Makroregionen.
- Förderung des Austauschs guter lokaler Praktiken auf EU-Ebene und Vorlage konkreter Nachweise an die Entscheidungsträger in der EU und Verwendung künstlicher Intelligenz, um den Zugang zu EU-Fonds zu erleichtern.
- Unterstützung des Ausbaus des Netzwerks der „EU-Councillors“ im Ausschuss der Europäischen Regionen, der dazu beitragen kann, die Verbindung zwischen der Union und ihren Bürgern zu stärken.

INFRASTRUKTUR

- Verbesserung der Intermodalität zur Erleichterung des grenzüberschreitenden Verkehrs und Einführung der Verpflichtung der Staaten, in der Überarbeitung des Schengener Grenzkodexes Studien über die Auswirkungen auf den Handel und die Beziehungen in den grenzüberschreitenden Gebieten durchzuführen und zu prüfen, bevor sie Entscheidungen über die Wiedereinführung von Kontrollen treffen.
- Verteidigung der Kohäsionspolitik, um sicherzustellen, dass sie nicht durch die Umleitung von Mitteln zur Krisenbewältigung gefährdet wird.
- Erleichterung des Zugangs regionaler und lokaler Behörden zu EU-Mitteln, z. B. durch Verringerung oder Abschaffung der nationalen Bürokratie im EU-Finanzierungsprozess.

ENERGIE

- Unterstützung regionaler Behörden beim Ausbau erneuerbarer Energien.
- Förderung partizipativer Initiativen zur kooperativen Energieerzeugung.

KLIMA UND UMWELT

- Erhöhung der Zahl autofreier Straßen und weitere Maßnahmen, um Städte und Dörfer für die Menschen freundlicher zu machen, wie die gemeinsame Nutzung von Fahrrädern, die Schaffung von mehr Bürgersteigen und Radwegen sowie die Herabsetzung der Höchstgeschwindigkeit

DIGITALISIERUNG

- Investitionen in die digitale Transformation regionaler und lokaler öffentlicher Verwaltungen, die es auch ermöglichen würden, öffentliche Dienstleistungen in ländlichen Gebieten zu erhalten.



AUFSCHWUNG DER ÜBERSEEGEREBIETE

Der ökologische Wandel bietet den Überseegebieten eine beispiellose Entwicklungschance; wir sind überzeugt, dass sie ein immenses Potenzial haben, sich zu Innovationszentren zu entwickeln.

Wir halten es für unerlässlich, eine starke unternehmerische Dynamik zu entwickeln, indem wir die Gründung von Unternehmen und die lokalen Unternehmer unterstützen und die Innovation fördern. Beispiel Mayotte: Die Arbeitslosenquote beträgt dort 30 % und ist damit eine der höchsten in Europa; wir werden die Region in eine endogene Entwicklungsdynamik einbeziehen und alles tun, um die Wirtschaft anzukurbeln.

Darüber hinaus werden wir in die lokale Produktion investieren, um umweltfreundliche landwirtschaftliche Praktiken zu entwickeln. Die Überseegebiete werden dadurch ihre Ernährungssicherheit erhöhen und ihre Abhängigkeit von Importen verringern können.

Der Tourismus ist natürlich ein wichtiger Wirtschaftssektor für die Regionen in äußerster Randlage. Wir werden seine Entwicklung mit innovativen, nachhaltigen und robusten Investitionen unterstützen.

Wir verpflichten uns selbstverständlich, die wirtschaftliche Entwicklung der Regionen in äußerster Randlage zu unterstützen, indem wir die Wirkung der europäischen Fonds und Programme maximieren und dabei auf die spezifischen Bedürfnisse des jeweiligen Gebiets eingehen.

Wir wollen die Wirtschaft der Überseegebiete stärken und die Lebensqualität ihrer Bewohner verbessern. Um dies zu erreichen, schlagen wir vor, die Verwaltungsverfahren zu vereinfachen, die Befugnisse der Verwaltungsbehörden zu stärken und eine bessere Koordinierung zwischen den verschiedenen beteiligten Akteuren zu fördern. Darüber hinaus werden wir Maßnahmen zur praktischen Umsetzung der Unionsbürgerschaft in den Vordergrund stellen, indem wir die Bildung stärken und die regionale Integration fördern. Da die Zukunft der Europäischen Union die Jugend ist, werden wir alle verfügbaren Mittel mobilisieren, um die Ausbildung, die Mobilität und damit die Emanzipation der Überseegebiete zu fördern. Durch die Umsetzung der europäischen Strategie zur Bekämpfung des Brain Drain wird diese Jugend bereit sein, sich den kommenden Herausforderungen zu stellen und sich somit an der Entwicklung der Überseegebiete zu beteiligen. Zur Förderung von Konnektivität und digitaler Entwicklung werden wir selbstredend die Schaffung eines Hochgeschwindigkeitsnetzes für den Internetzugang unterstützen. Wir werden außerdem Lösungen für eine gleichberechtigte Vertretung der Regionen in äußerster Randlage im Ausschuss der Regionen vorschlagen, um sicherzustellen, dass ihre Interessen und Anliegen in den europäischen Entscheidungen umfassend berücksichtigt werden.



25/300

VORRANGIGE MASSNAHMEN WIRTSCHAFT

- Entwicklung der unternehmerischen Dynamik in den Überseegebieten durch Mobilisierung der verfügbaren europäischen Mittel und Programme, insbesondere des Europäischen Sozialfonds (ESF+).
- Herstellung von Autarkie in der Nahrungsmittelversorgung.
- Platzierung aller Überseegebiete in sozialen Freizonen zur Stärkung der Kaufkraft, zur Bekämpfung der Erwerbslosigkeit, zur Förderung der Beschäftigung und zur Entwicklung von Kompetenzen.
- Regulierung des Flugverkehrs durch Vereinbarungen über innergemeinschaftliche Flughafenengebühren für europäische Luftfahrtunternehmen, um die Verbraucherpreise zu senken und die europäische territoriale Kontinuität mit Direktverbindungen in andere Länder Europas zu stärken.
- Bekanntmachung und Weiterentwicklung der Mittel zur Finanzierung der Unternehmensgründung junger Europäer in bestimmten Bereichen der lokalen Wirtschaft
- Einführung flexiblerer staatlicher Beihilferegulungen für die Überseegebiete, insbesondere im Bereich der Landwirtschaft, der territorialen Kontinuität und der Energiewende
- Entwicklung des Tourismus durch innovative, nachhaltige und robuste Investitionen zur Unterstützung der nachhaltigen Entwicklung dieses für die Überseegebiete strategischen Sektors

ÖKOLOGISCHER WANDEL

- Die Überseegebiete sollten als Labors für Klimalösungen dienen, indem wir uns auf ihr Fachwissen zum Klimawandel, ihre reiche Artenvielfalt und die in diesen Gebieten vorhandenen Ressourcen stützen.
- Entwicklung eines auf die Überseegebiete abgestimmten Diagnoseverfahrens zur Evaluierung der Energieeffizienz und Entwicklung von Lösungen für erneuerbare Energien, die an das jeweilige Überseegebiet angepasst sind (Solarenergie, Geothermie, Biomasse, Gezeitenkraftwerk, Windenergie usw.).
- Schutz der Forschung von Bodenextrakten durch Patente. Es handelt sich dabei um endemische Arten; die Patente haben lokale finanzielle Auswirkungen, die zu neuen Investitionen führen können. Einräumung der Priorität für europäische Labors beim Zugriff auf ihre Patente.
- Berücksichtigung der Überseegebiete bei der Umsetzung des EU-Solidaritätsfonds zur Finanzierung von Maßnahmen zur Risikoprävention bei Naturkatastrophen und zur Förderung des Wissensaustauschs zwischen den Überseegebieten und ihren Nachbarn in der Region.
- Werbung für das Programm „EU Cities“, um durch Austausch guter Praktiken und Städtepartnerschaften die Zusammenarbeit zwischen den Städten der Überseegebiete zu fördern und bis 2033 das Netzwerk der „Smart cities“ zu entwickeln
- Unterstützung von Unterrichtsstrukturen zu den grünen Kompetenzen der Europäischen Union, die das Bewusstsein für den Wert und die Auswirkungen nachhaltiger Entscheidungen auf die wirtschaftliche Entwicklung der Gebiete fördern.



VERWENDUNG DER EUROPÄISCHEN FONDS

- Gewährleistung der vollständigen Verwendung europäischer Mittel, Stärkung der Beziehung zwischen Projektträgern und Fondsverwaltern und Vereinfachung der Verfahren für europäische Fonds und Programme, die sich nachteilig auf deren ordnungsgemäße Umsetzung auswirken
- Durchführung aller möglichen Maßnahmen zur Schulung der zuständigen Personen in den Verwaltungsbehörden der Überseegebiete
- Initiierung von Partnerschaftsprogrammen zwischen den Verwaltungen, insbesondere solcher Programme, die mit EU-Mitteln ausgestattet sind, und Entwicklung der Mobilität von Beamten und Bürgern, um die EU bekannter zu machen.
- Initiierung von Partnerschaftsprogrammen zu den Themen EU-Verwaltung, Politikformulierung und Management von EU-Fonds.

STÄRKUNG DER EU-BÜRGERCHAFT

- Errichtung von Verbindungsbüros der Europäischen Kommission und Europahäusern in den Überseegebieten, um Austausch und Kontakt zu intensivieren
- Entwicklung von Städtepartnerschaften zur Förderung der Mobilität, um die Europäische Union bekannter zu machen.
- Einführung eines europäischen Personalausweises und europäischen Passes. Freizügigkeit des Geldverkehrs bei Niederlassung in Europa, um dort zu leben und zu arbeiten – allerdings mit entsprechenden Vorkehrungen.

BILDUNG

- Aufrechterhaltung des bestehenden Niveaus von Investitionen in die Schulinfrastruktur, den Bau und die Renovierung der Einrichtungen, um die Aufnahmebedingungen der Schüler zu verbessern, den Schichtunterricht in der ersten Stufe abzuschaffen und alle Kinder im schulpflichtigen Alter aufzunehmen sowie verstärkt Ausrüstungen für den Sport und Leibeserziehung bereitzustellen
- Förderung der Entwicklung anspruchsvoller Erziehungs- und Bildungsprojekte zur Unterstützung von Erasmus+.
- Schaffung einer europäischen Universität der Karibik, um Europa auf den Antillen und in Guyana attraktiv zu machen und die Entstehung eines Exzellenzzentrums für Forschung zu fördern, insbesondere mit Maßnahmen gegen die Auswirkungen des Klimawandels, zum Schutz der biologischen Vielfalt, wie der Mangroven, und zur Bekämpfung der Golf-tange.
- Entwicklung einer echten Sprachenpolitik durch Förderung der Mehrsprachigkeit ab der Grundschule durch Sprachaustauschprogramme in jeder Region, unter Einbezug von europäischen Ländern.

DIGITALER WANDEL

- Entwicklung des Hochgeschwindigkeits-Internets, Erneuerung der Unterseekabel und Einsatz von Satelliten.
- Festlegung eines Aktionsplans, um allen eine schnelle Internetverbindung zur Verfügung zu stellen und Bestimmung eines Höchstpreises für deren Nutzung.

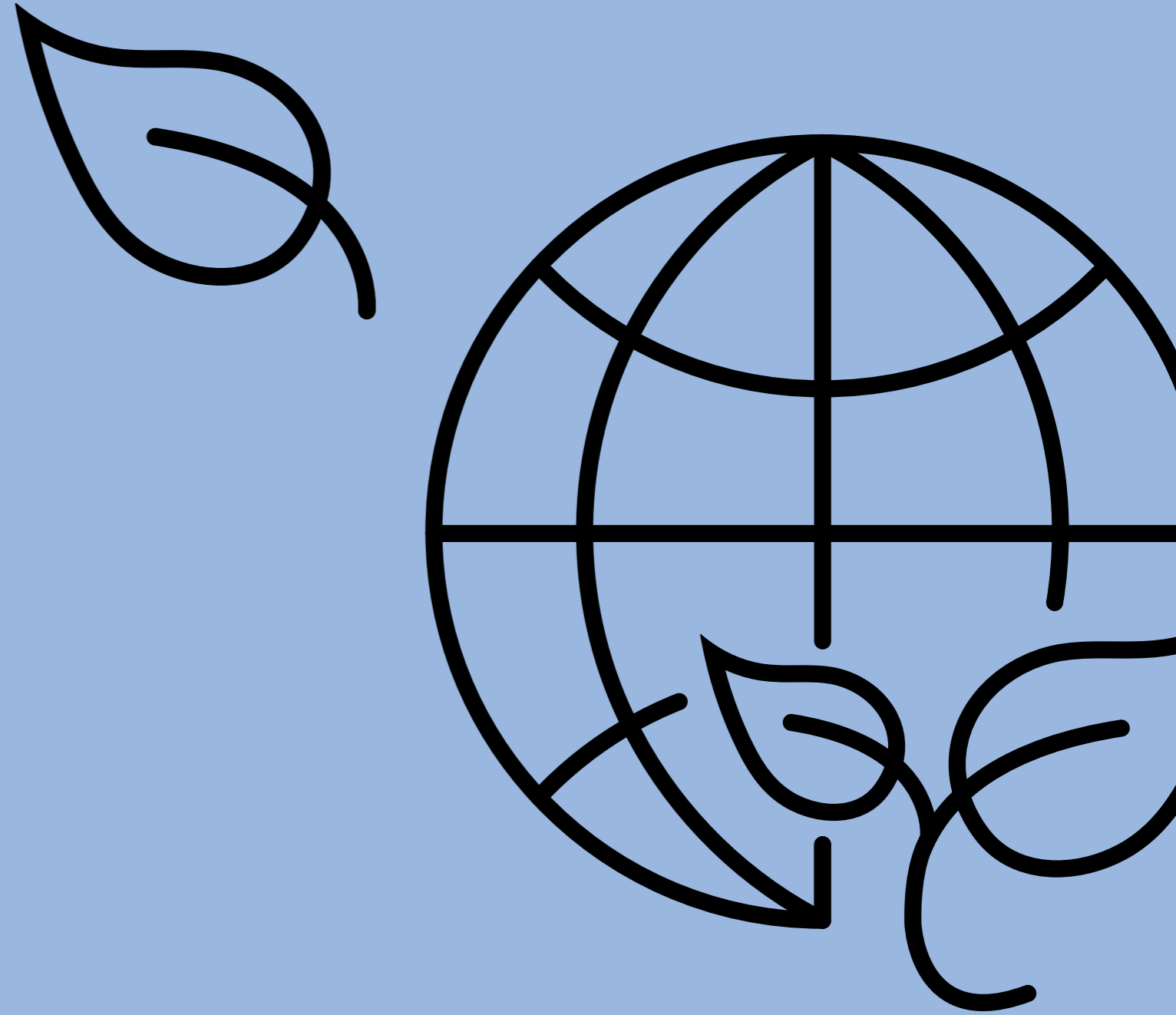

AI



Danke !!





democrats.eu

 facebook.democrats.eu

 twitter.democrats.eu

 instagram.democrats.eu

Erstellt mit finanzieller Unterstützung des Europäischen Parlaments. Die darin zum Ausdruck
gebrachten Meinungen sind die der Autoren und spiegeln nicht unbedingt die Position des
Europäischen Parlaments wider.