

REINVENTAR
Europa

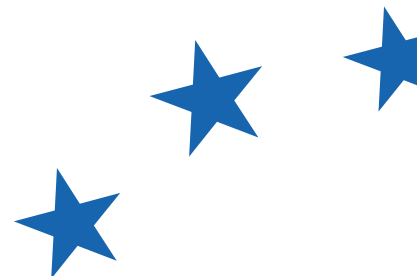

2024 MANIFIESTO





2024 MANIFIESTO

Índice

Carta del Presidente	6
Carta del Secretario General	8
El Manifiesto	11
Les Acciones prioritarias	19
a) Convergencia y Kortalecimito DEMOCRACIA Y GOBERNANZA - EUROPA, UNA POTENCIA MUNDIAL - CONSOLIDACIÓN Y AUTONOMÍA - FINANCIACIÓN DE LOS BIENES PÚBLICOS COMUNES - COHESIÓN Y EQUIDAD - DIVERSIDAD E INCLUSIÓN - REFORMA DE LA EUROZONA	23
b) Renacimiento Global FLUJOS MIGRATORIOS - LIDERAZGO VERDE Y AZUL - SANIDAD REFORZADA - SOBERANÍA ALIMENTARIA - EVOLUCIÓN DIGITAL - 450 MILLONES DE CONSUMIDORES	47
c) Armonía Plural CRECIMIENTO JUSTO - FUTURO DE LA JUVENTUD - EDUCACIÓN DE CALIDAD PARA TODOS - RIQUEZA Y DIVERSIDAD CULTURAL - MEDIOS DE COMUNICACIÓN Y PLURALISMO - DEPORTE Y ÉTICA	71
d) Territorios Dinámicos REGIONES CLAVES PARA EL DESARROLLO - IMPULSAR LAS REGIONES AUGE ULTRAPERIFÉRICO	89

François Bayrou



El mundo se encuentra en un punto de inflexión. Quizás nunca antes, desde el final de la confrontación Este-Oeste, el futuro no ha parecido tan oscuro y peligroso. Nos encontramos frente a la guerra que ha regresado a nuestro suelo, ante la voluntad de los Estados continentales de controlar las tecnologías y las economías, frente al cambio climático, al cuestionamiento del equilibrio de poder y al riesgo de que se extienda lo peor. La organización política de nuestro continente, la estrecha alianza de las potencias medianas que somos, es la única garantía posible para nuestros conciudadanos y las generaciones futuras.

La Unión Europea se ha construido paso a paso a partir de los escombros de la Segunda Guerra Mundial,

una catástrofe sin precedentes en siglos y milenios anteriores, y de la que nuestro continente casi no logra salir.

Convencidos de que la ayuda mutua, la solidaridad y los intereses compartidos eran más fuertes que los antagonismos del pasado, mentes pioneras y conquistadoras permitieron la unión de los pueblos europeos. Sus nombres son Jean Monnet, Robert Schuman, Alcide De Gasperi, Konrad Adenauer, Paul-Henri Spaak, o más recientemente, Altiero Spinelli, Jacques Delors y Bronislaw Geremek. Somos los herederos y promotores de este legado, tenemos la responsabilidad de mostrar el mismo sentido de la Historia que los pioneros para concebir la Europa del mañana.

Nos enfrentamos a una sucesión de choques violentos que ponen en tela de juicio el principio mismo de nuestras democracias. La guerra liderada por Rusia contra Ucrania es un crimen contra la Historia. Al tocar un principio esencial del derecho internacional, uno de los principios fundadores de la Unión Europea, la inviolabilidad de las fronteras, Vladimir Putin, con su voluntad de someter a Ucrania, ha roto un tabú y ha corrido el riesgo insensato de propagar lo peor. Al mismo tiempo, está desplegando en su país todos los elementos de una dictadura abiertamente construida sobre el asesinato cínico de sus oponentes. Desde el también cínico atentado terrorista del 7 de octubre, Hamás ha logrado su objetivo deseado, de incendiar Oriente Próximo, y las repercusiones, en términos de inseguridad general y daños humanos son considerables. En Oriente, el colapso demográfico de China sirve como marco para una política de un aumento excesivo en

el armamento económico, tecnológico y comercial, y a los designios imperialistas que amenazan abiertamente a Taiwán. Y Estados Unidos, presa de un enfrentamiento brutal y binario en el seno de su opinión pública, amenaza con retomar una política de dominación tecnológica brutal y de desinterés por la situación de sus aliados, especialmente los europeos. En todo el mundo, la democracia está siendo atacada, socavada por el autoritarismo y el populismo.

Esta nueva era está repercutiendo en nuestras sociedades europeas. La crisis inflacionista derivada de estos desórdenes está socavando el equilibrio social, ya debilitado. Alimentando los peores temores, la extrema derecha está a las puertas del poder en muchos países. Los partidos tradicionales se disgregan y los malos vientos del populismo inundan nuestras democracias, que se enfrentan a una crisis de representatividad.

Desde la creación de nuestro movimiento, hace veinte años, los desafíos se han acumulado. Siempre hemos sido lo suficientemente pragmáticos como para cuestionar algunas de nuestras formas de pensar. Hemos aprendido de la crisis financiera mundial, que afectó directamente a muchos ciudadanos europeos y puso de relieve las crecientes disparidades económicas. Del mismo modo, hemos aprendido lecciones de la pandemia y de los conflictos en nuestras fronteras, que han puesto de manifiesto nuestra vulnerabilidad en determinadas situaciones, en particular nuestra peligrosa dependencia de centros de producción que escapan a nuestro control.

2024 será, por lo tanto, un año crucial. Por primera vez, nos acercamos a las elecciones europeas no a la defensiva, sino con la certeza de que nadie puede presentarse ante los pueblos de Europa sin reconocer la urgencia y la necesidad de una Unión Europea que defienda lo más preciado de lo que somos.

En vísperas de las elecciones europeas de 2024, es esencial reafirmar la centralidad del proyecto político europeo. Reinventar Europa es una tarea ardua que requiere una voluntad inquebrantable. Nosotros tenemos esa voluntad. Y debemos construir un futuro europeo donde la justicia, la unidad y los valores compartidos brillen.

Nosotros, los Demócratas, estamos decididos a promover la inclusión, la solidaridad, la prosperidad y el intercambio con todos los ciudadanos europeos, situándolos en el centro de nuestra acción, respetados como socios en el poder. Nuestra voz humanista y profundamente europeísta debe ser escuchada por todos aquellos que están unidos y comparten nuestros valores de democracia, Estado de Derecho, respeto de los derechos fundamentales, de las identidades y de la diversidad, promoción del progreso social, inclusión y solidaridad entre territorios, pueblos y generaciones.

Somos una familia. De Roma a Rotterdam, de Brno a Bilbao, de Liubliana a Larnaca, de Venecia a Vilna, de Madeira a Múnich y de Estrasburgo a Santa Cruz de Tenerife, nos mueve la razón y la fe para construir esta Europa cuya existencia y valores están gravemente amenazados. Sabemos que Europa sólo puede sobrevivir y prosperar si está «unida en la diversidad». En esto, también puede y debe representar, incluso más allá de sus fronteras, un ejemplo pacífico y decidido para este mundo atormentado.

Sandro Gozi

Unas palabras para introducir la metodología de este Manifiesto, una de cuyas propuestas relacionadas con la salud está dedicada a nuestra difunta colega Véronique Trillet-Lenoir, eminente médica y respetada política fallecida el 9 de agosto de 2023.

Hemos querido que este Manifiesto sea lo más didáctico posible, para que los lectores puedan apropiarse de nuestras ideas según sus áreas de interés y, al pasar las páginas, nos conozcan mejor y comprendan nuestra filosofía.

No obstante, antes de seguir adelante, me gustaría expresar mi más sincero agradecimiento a todos mis compañeros, a los grupos de trabajo y a los partidos miembros por su compromiso y dedicación a esta iniciativa. Sin su valiosa contribución, este proceso no habría sido posible.

Entonces, ¿cómo imaginamos este Manifiesto? Para una mayor claridad, se compone de tres elementos distintos:

- **EL MANIFIESTO POLÍTICO**, que esboza los principios y valores de nuestro movimiento,
- **LAS ACCIONES PRIORITARIAS** (específicas) que detallan las medidas concretas que deben tomarse.

Por tanto, en las páginas siguientes, verán que cada uno de los 21 temas, de los que hablaré dentro de un momento, se presenta en formato de doble página.

- La página de la izquierda resume el mensaje político general del tema en cuestión.
- La página de la derecha establece las acciones prioritarias.

Como ven, todas las acciones propuestas (página de la derecha) empiezan con un verbo de acción para infundir en la mente del lector la idea

de que estamos en marcha y de que tenemos la voluntad de avanzar.

¿Cómo hemos llegado a proponer 300 propuestas prioritarias?

300 puede parecer una cifra desalentadora, pero hemos desarrollado un proceso riguroso para lograr este resultado, con vistas a estructurar nuestro discurso y garantizar que todos los elementos tengan el mismo lenguaje.

Cada grupo de trabajo, bajo la dirección de uno o varios representantes electos, realizó un análisis en profundidad de los problemas y oportunidades específicos de su área y formuló propuestas concretas para resolverlos.

Tras una revisión meticulosa de todo el trabajo, mi equipo y yo redactamos 4 capítulos:

Convergencia y Fortalecimiento - Renacimiento Global - Armonía Plural - Territorios Dinámicos

e identificamos 21 temas principales:

Democracia Y Gobernanza - Europa, Potencia Mundial - Consolidación Y Autonomía - Financiación De Los Bienes Públicos Comunes - Cohesión Y Equidad - Diversidad E Inclusión - Reforma De La Eurozona - Flujos Migratorios - Liderazgo Verde Y Azul - Sanidad Reforzada - Soberanía Alimentaria - Revolución Digital - 450 Millones De Consumidores - Crecimiento Equitativo - Futuro De La Juventud - Educación De Calidad Para Todos - Riqueza Cultural Y Diversidad - Medios De Comunicación Y Pluralismo - Deporte Y Ética - Regiones Claves Para El Desarrollo - Auge Ultraperiférico

Estas categorías nos permitieron clasificar y priorizar todas las propuestas, en función de su pertinencia, viabilidad e impacto. Se han identificado duplicidades y propuestas similares y se han agrupado en los temas más apropiados. A continuación, las sometimos a un proceso de priorización que dio como resultado la selección de 300 de ellas.



/300 NUESTRAS ACCIONES PRIORITARIAS PARA 2024



Manifesto



Por una Europa fuerte, unida y en acción

El sufragio constituye un elemento fundamental de los pilares de nuestras democracias. Del 6 al 9 de junio de 2024, con motivo de las elecciones europeas, tenemos una oportunidad sin precedentes de poner en práctica esta misión cívica: votar.

¿Por qué resulta tan crucial ahora?

En primer lugar, porque esta oportunidad única de elegir a nuestros diputados nos diferencia del resto del mundo. Gracias al sufragio universal directo, podemos participar activamente en la elección de un parlamento continental.

En segundo lugar, votar a favor de un parlamento supranacional otorga poder a cada ciudadano europeo.

Consciente de la importancia y del impacto significativo de tu voto, nuestro movimiento te ofrece un manifiesto claro en el que se exponen nuestras ideas, prioridades y acciones para defender y promover la expresión democrática, la representación de los ciudadanos y la difusión de las ideas políticas a escala europea.

Nuestro objetivo global es crear una Europa más comprometida, integradora y próspera en la que los ciudadanos participen activamente en la toma de decisiones. En esta fase de grandes cambios sociales, nuestra democracia debe llevar su lógica hasta su máxima expresión. Por tanto, queremos crear una Europa en la que los ciudadanos participen activamente en la vida política. Nos comprometemos a acercar las instituciones europeas a los ciudadanos y hacemos campaña para que puedan elegir a un auténtico presidente de la Unión Europea, igual que eligen a su alcalde; para que puedan votar directamente a los movimientos políticos europeos del mismo modo que lo hacen a escala local y nacional. Por tanto, la cuestión de una nueva política transnacional resulta ineludible. Desde nuestro punto de vista, resulta imprescindible mirar más allá de las fronteras nacionales a la hora de elegir a nuestros representantes en el Parlamento Europeo. En lugar de 27 debates nacionales en las elecciones europeas, necesitamos un debate y una política verdade-



ramente europeos. Esto nos permitirá afrontar juntos los grandes retos, tomar decisiones colectivas y configurar nuestro futuro con mayor legitimidad y eficacia.

Estamos profundamente convencidos del valor intrínseco de cada individuo, esté donde esté. Nuestro objetivo es convencer a todos aquellos que quieren una Europa humanista, más poderosa, más soberana y más democrática, y que desean superar las divisiones, fragmentaciones y fisuras en las que populistas y nacionalistas intentan colocar obstáculos cada vez más grandes para implosionar nuestros valores europeos.

La Unión Europea que concebimos es un territorio en el que todas las personas puedan expresar todo su potencial y vivir plenamente su ciudadanía europea, independientemente de su sexo, orientación sexual e identidad o expresión de género, edad y generación, origen social, origen étnico y nacionalidad, religión o fe, o capacidades físicas y mentales.

La igualdad entre mujeres y hombres en la Unión Europea ha avanzado mucho a lo largo de las décadas, pero aún no se ha alcanzado y queda mucho camino por recorrer. Debemos garantizar que mujeres y hombres alcancen lo antes posible una igualdad plena y sustancial en todos los aspectos de la vida. También debemos erradicar la violencia de género, que sigue siendo un problema de suma importancia en Europa.

Nuestro concepto de diversidad no se limita a la lucha contra la discriminación: luchamos por

construir una sociedad en la que la diferencia no solo se acepte, sino que se celebre. El reconocimiento y el respeto de los derechos humanos universales son una parte integral de nuestra cultura europea y nos esforzaremos por eliminar todos los obstáculos que impiden la construcción de una sociedad plenamente inclusiva.

Como podéis comprobar, nuestro movimiento quiere reforzar la Europa de las soluciones, que aportará respuestas concretas y creará numerosas oportunidades para nuestras regiones y sus ciudadanos.

Sin embargo, Renew Europe no ha esperado a esta fecha límite para actuar. Desde 2019, nuestro grupo político se ha convertido en un actor clave en el Parlamento Europeo. Gracias a nuestra inteligencia colectiva y a nuestras alianzas, con el liderazgo de Emmanuel Macron, hemos convertido nuestras promesas en realidad: hemos revitalizado los cimientos de una Europa dinámica y poderosa, además de priorizar las acciones concretas y pragmáticas.

Estamos orgullosos de los resultados tangibles obtenidos durante este mandato. Aunque los cimientos sobre los que se construyó nuestra sociedad han revelado ciertas debilidades y puesto de manifiesto los límites de las viejas suposiciones sobre el libre comercio, la apertura sin reciprocidad y una cierta ingenuidad sobre las grandes cuestiones comerciales, se nos reconocerá el mérito de haber logrado algunos avances muy significativos. Entre ellas figura la nueva condicionalidad para el Estado de Derecho, que impide la concesión de fondos a quienes no respeten los valores europeos. Tam-



Queremos una Europa más comprometida, integradora y próspera en la que los ciudadanos estén en el centro de la toma de decisiones. Del municipio a la Unión Europea.

“ Juntos, forjemos un futuro mejor, en el que los valores de libertad, democra- cia, igualdad y solida- ridad se hagan plenamente realidad.

bién hemos impulsado iniciativas clave como el Pacto Verde, las nuevas leyes sobre servicios y mercados digitales, las vacunas contra la COVID-19, el Plan de Recuperación, el Pacto sobre Asilo y Migración, la introducción de listas transnacionales y la celebración de la Conferencia sobre el Futuro de Europa. Se trató de un hecho inédito en la historia de Europa que permitió la participación directa de los ciudadanos a escala continental.

Creemos firmemente que la soberanía europea y la autonomía estratégica son esenciales para preservar nuestras libertades, y ha llegado el momento de definir claramente nuestra visión de Europa.

Nuestro objetivo es luchar por una estrategia continental que se adapte a los nuevos retos y a las nuevas exigencias. El principio de vivir juntos como europeos debe guiarnos, garantizando al mismo tiempo la seguridad, el desarrollo y la cooperación de nuestro continente.

En ese sentido, defendemos la propuesta de una comunidad política europea. La misión de esta comunidad será reforzar los vínculos entre los Estados miembros de la Unión Europea, los países candidatos en proceso de adhesión y los países europeos que han decidido no adherirse a nuestra Unión. En definitiva, resulta fundamental garantizar la coherencia de la acción y promover un sentimiento de comunidad com-

partida dentro de esta nueva configuración de la cooperación y la seguridad continentales. En este contexto, está claro que la Unión Europea, tal y como existe actualmente con su estructura institucional, no está preparada para desempeñar este nuevo papel geopolítico, ni para acoger a nuevos miembros. Para hacer frente a estos retos, tenemos que llevar a cabo reformas sin tótems ni tabúes. Tenemos que reorganizar el continente europeo y, por mencionar únicamente las principales reformas, debemos poner en marcha una unión de defensa y una unión energética, eliminar el derecho de veto, facilitar las iniciativas de los pueblos y Estados que deseen acelerar su unión política, crear nuevos recursos propios, reforzar el Parlamento Europeo y reducir al mismo tiempo el número de comisarios. Es imperativo revisar los tratados para introducir estos cambios esenciales y avanzar en la unificación continental. Debemos aspirar a una Europa soberana que nos permita recuperar el control real de nuestro destino.

La Unión Europea se concibió con vistas a reforzar los distintos niveles de gobernanza, ya fueran locales, nacionales o supranacionales, en lugar de debilitarlos. Nuestro movimiento adoptará un enfoque en el que la ciudad fortaleza a la región, que a su vez fortalezca a la nación y, por extensión, al Parlamento Europeo, y viceversa. El objetivo es impulsar la colaboración ascendente y descendente entre los distintos niveles de gobierno y la democracia, de modo que se cree una estructura más sólida y eficaz. Asimismo, potenciaremos una nueva estrategia de cooperación entre las distintas generaciones, de cara a garantizar una solidaridad real entre los más jóvenes y los más mayores. Cuando hablamos de Europa, naturalmente nuestro compromiso se extiende desde el continente hasta los océanos y los territorios ultraperiféricos. Estamos decididos a situar a las regiones ultraperiféricas en el centro de nuestras preocupaciones y a darles el reconocimiento que merecen como territorios que ofrecen soluciones y tienen una importancia geopolítica estratégica. Estas regiones están totalmente integradas en la Unión Europea y queremos que lo sientan cada vez con más fuerza y determinación.

Nuestra ambición es hacer de Europa un faro de excelencia e innovación que se centre en el

bienestar de nuestros ciudadanos y construya un futuro prometedor para las generaciones venideras. Por eso queremos reforzar la protección de nuestros ciudadanos, recuperar el control de nuestro destino, desarrollar plenamente el potencial de la inteligencia artificial, consolidar nuestra defensa común, gestionar responsablemente los retos migratorios y garantizar una protección del clima meditada.

La transición ecológica debe ser pragmática e integradora, guiada por la tecnología, alejada del dogmatismo ideológico y en ningún caso punitiva hacia las familias, las empresas o los profesionales del sector primario, los agricultores y los pescadores. La propia Unión Europea es la que debe hacerse cargo de esta transición. Esto significa reformar los presupuestos europeos y crear nuevos recursos financieros, como un impuesto fronterizo sobre el carbono. Nuestro objetivo es promover el desarrollo de las energías renovables ofreciendo incentivos financieros para fomentar la transición a una economía verde y azul. Apoyaremos activamente a las empresas comprometidas con el desarrollo de tecnologías limpias y seguiremos esforzándonos por ayudar a las pequeñas y medianas empresas.

Para nuestro movimiento, la tecnología digital y la transición ecológica y marítima son los pilares esenciales de la Europa del siglo XXI, de igual manera que lo fueron el carbón y el acero en el pasado. Nuestro enfoque proactivo nos impulsa a construir una Europa resiliente, próspera y armoniosa con nuestro entorno. Defendemos políticas equilibradas y pragmáticas para reducir las emisiones de carbono, promover las energías renovables y fomentar la adopción de

modos de transporte menos contaminantes. Convencidos de que la innovación y la investigación desempeñarán un papel crucial en el crecimiento y la competitividad de Europa, invertiremos masivamente en tecnologías de vanguardia, teniendo en cuenta las necesidades de todas las generaciones.

Para nuestro movimiento, la inteligencia artificial brinda una oportunidad a la humanidad, por lo que depositamos nuestra confianza en ella. Asimismo, fomentaremos la libertad de las empresas y los creadores en este ámbito, ya que así se generarán más puestos de trabajo y se facilitará la vida de niños y estudiantes, al igual que la de padres y abuelos. Gracias a la inteligencia artificial, queremos promover una nueva estrategia entre las generaciones. La inteligencia artificial será la clave del futuro, y es vital que avancemos al mismo ritmo que China y Estados Unidos en este campo. Este desarrollo se llevará a cabo respetando plenamente los principios y libertades que constituyen el núcleo de nuestro modelo de sociedad. A escala internacional, nos comprometemos a construir una nueva gobernanza de la inteligencia artificial de la mano de las Naciones Unidas. Sin embargo, la innovación no debe relegar la cultura a un segundo plano. Más bien al contrario, la cultura debería beneficiarse de los mismos recursos que los destinados a nuestra seguridad. Creemos firmemente que una democracia en peligro es una democracia culturalmente empobrecida. Por eso deseamos que por cada euro gastado en seguridad se invierta otro euro en cultura.

La cultura ha sido, es y será siempre la mejor baza para el futuro de nuestros jóvenes y la verdadera barrera contra las ideas nacionalistas y populistas. Por tanto, reconocemos su papel esencial en la preservación de nuestros valores e identidad como sociedad.

Nuestras acciones sitúan al ciudadano en el seno de nuestras preocupaciones. Nos comprometemos firmemente a continuar e intensificar nuestras iniciativas para garantizar y mejorar su vida cotidiana. Esto incluye reforzar su protección como consumidores y reducir las disparidades sociales, generacionales y territoriales. Nuestro movimiento lucha enérgicamente por políticas y normativas que combatan la obsolescencia programada y por un mercado único

“
El principio de vivir juntos
como europeos debe guiarnos,
garantizando al mismo tiempo
la seguridad, el desarrollo y
la cooperación de nuestro
continente.



La diversidad no consiste sólo en luchar contra la discriminación: luchamos por una sociedad en la que la diferencia no sólo se acepte, sino que se celebre.

más justo y sostenible para productores y consumidores.

En nuestra convicción subyace el imperativo de implicar a las personas e incluir a los territorios. Reduiremos la distancia entre la realidad y la percepción que los ciudadanos tienen de las instituciones europeas. Con esto en mente, prestaremos mucha atención a los entornos urbanos y rurales, llegando incluso a tener en cuenta los detalles más concretos.

De este modo, por fin se reconocerá el papel crucial de los alcaldes como actores principales de nuestra política europea. Su estrecha relación con los ciudadanos y su comprensión de las necesidades locales les confieren una influencia inestimable a la hora de poner en práctica nuestra visión. Al implicar a los ciudadanos, poner de relieve las especificidades territoriales y reforzar el poder de acción de los representantes electos, construiremos una Europa más democrática, participativa y arraigada en la realidad de los individuos.

Aspiramos a una Europa que promueva la coexistencia armoniosa en toda su diversidad. Las crisis migratorias recurrentes han subrayado la necesidad de un enfoque unificado. De este modo, pondremos en marcha una política de asilo e inmigración que sea humana y justa, que respete los derechos fundamentales de todas las personas, al tiempo que garantice la seguridad y la integración satisfactoria de los inmigrantes. Nos comprometemos con una política de migración basada en la solidaridad entre los Estados miembros y en el apoyo a las iniciativas que aborden las causas profundas de la migración forzada. Además, nos esforzaremos por establecer normas comunes para hacer frente a los retos de la migración económica y climática. En reconocimiento de la urgente necesidad de garantizar que los Estados miembros del Sur ya no tengan que vigilar por sí solos vastas extensiones de frontera marítima, apoyaremos activamente la puesta en marcha de la nueva asociación entre europeos y africanos. Lanzada en febrero de 2022 bajo la Presidencia francesa del Consejo, es esencial para el desarrollo de un continente en rápida expansión demográfica. Al respaldar a África en tanto que amigo y socio, pretendemos controlar mejor la salida de sus ciudadanos hacia Europa. Para hacer realidad esta visión, movilizaremos a la sociedad civil y a los jóvenes de ambos continentes. Estamos convencidos de que las diásporas serán las fuentes de energía renovable que impulsarán esta nueva estrategia de crecimiento y prosperidad compartidos.

Una integración exitosa requiere políticas europeas que incluyan a las ciudades y regiones en sentido ascendente y descendente. La integración de los ciudadanos ocurre a nivel local y la mayoría de los servicios que necesitan, como la salud y la educación, son proporcionados por las regiones. El mejor conocimiento de las oportunidades de empleo y de integración también se encuentran



La revisión de los Tratados debe permitirnos aspirar a una Europa soberana para recuperar el control de nuestro destino.

a nivel regional, al igual que la combinación de estas necesidades con políticas activas en materia de empleo. Muchas regiones también son activas en la cooperación. No aprovechar estos conocimientos deshumaniza las políticas europeas de inmigración.

Estamos decididos a construir una Europa fuerte, porque sabemos que una Europa fuerte se materializará también en una Europa unida e influyente en la escena mundial. En una época marcada por la aparición de nuevos imperios, como China y Rusia, nuestro compromiso

es reforzar la integración entre los Estados miembros en los ámbitos de la seguridad, la defensa y los asuntos exteriores.

Promoveremos iniciativas de grupos de países que estén dispuestos y sean capaces de ir más lejos y más rápido en la integración de la defensa y la seguridad. Esto incluye el apoyo a la creación de una auténtica fuerza militar europea, capaz de hacer frente con eficacia a las crisis y amenazas a la seguridad y a las nuevas amenazas híbridas.

La autonomía estratégica resulta esencial si queremos desarrollar un auténtico pilar europeo dentro de la OTAN y reforzar nuestra alianza con Estados Unidos. Juntos, los europeos y los estadounidenses aspiramos a promover una nueva alianza por la democracia a escala mundial.

Y, a diferencia de los partidos extremistas que priorizan sus intereses particulares y electorales, establecen alianzas con potencias ajenas a Europa, manipulan los medios de comunicación e interfieren en la economía de nuestras democracias, nosotros nos comprometemos a emprender acciones concretas para garantizar nuestra autonomía y seguridad colectivas en asociación con todas las demás democracias del mundo.

Por supuesto, la salud es un elemento esencial de nuestro proyecto. Por ello, nuestro movimiento reconoce la importancia vital de la autonomía en la asistencia sanitaria y propone reforzar la capacidad de acción de Europa y relocalizar la producción de medicamentos y equipos médicos dentro de la Unión.

Al garantizar una cobertura completa de la cadena de valor de los productos estratégicos, esta medida reforzará nuestra capacidad de responder a las necesidades de salud de nuestros ciudadanos, al tiempo que reducirá nuestra dependencia de fuentes externas. De este modo, se garantizará la disponibilidad adecuada de medicamentos y equipos médicos, aumentando nuestra capacidad de resistencia en caso de crisis sanitarias. Al mismo tiempo, utilizando nuevas normas comunes y compartiendo datos con médicos y profesionales sanitarios, podremos beneficiarnos de los avances tecnológicos en beneficio de los ciudadanos, al tiempo que desarrollamos importantes centros de investigación europeos.

Queremos dar todas las oportunidades a nuestros jóvenes para alcanzar sus metas y desarrollar su potencial sin verse frenados por obstáculos sociales, económicos o geográficos. Esto deberá pasar por una política de juventud concreta y eficaz para la Unión Europea, capaz de proporcionar las herramientas que necesita.

A pocos meses de esta gran votación que son las elecciones europeas, estamos dispuestos a decir alto y claro que queremos una Europa en la que los debates pertenezcan a los ciudadanos. Defen-



demos y defenderemos siempre con vigor un verdadero proyecto de sociedad europea humanista.

Europa es un multiplicador de oportunidades, derechos y protección para nuestros pueblos, especialmente para los más vulnerables.

Por tanto, ha llegado la hora de poner en marcha una nueva dinámica política y reinventarse. Para construir un futuro mejor y más resiliente, proponemos soluciones innovadoras para continuar la transformación europea iniciada en 2019 y remediar los fallos que podrían alterar nuestros cimientos.

Estamos convencidos de que las fuerzas centrales proeuropeas se consolidarán como en el motor de la recuperación europea.

Hacemos un llamamiento a todos los europeos para que se unan a nosotros en esta búsqueda común de una Europa fuerte y unida.

Juntos, podemos forjar un futuro mejor en el que los valores de libertad, democracia, igualdad y solidaridad se hagan plenamente realidad.

El mundo cambia. Las fronteras tiemblan. Los países se crispan y se agrietan. Como las placas tectónicas, se rozan entre sí. Pero aunando nuestras energías, podemos reinventar una Europa más fuerte, más democrática y más progresista, preparada para afrontar los retos del siglo XXI.

Los retos globales son inmensos y no dejaremos que el odio oscurezca nuestra visión. Y por eso, con el corazón en un puño, evocamos el «11 de septiembre israelí».

Lo que ha ocurrido en Israel este 7 de octubre de 2023 no constituye un acto atroz de guerra ni una manifestación de reivindicaciones territoriales o nacionalistas. No, es el odio puro de un monstruo abominable que explotó desde la Franja de Gaza. Su nombre: Hamás.

Algunos buscan las palabras para calificar lo incalificable, pero el silencio, lo sabemos en el Partido Demócrata Europeo, siempre está del lado de lo peor. Oculta la verdad y oscurece la realidad.

En realidad, no habrá paz duradera si no se reconoce el derecho legítimo del pueblo palestino a disponer de un territorio y un Estado. Tampoco habrá paz duradera si no hay reconocimiento por parte del pueblo palestino y de la autoridad palestina de un Estado de Israel y de su seguridad.

La Paz es el vínculo único entre los hombres. La Paz es el aglutinante indispensable para que todos juntos podamos afrontar los retos planetarios.

Seguiremos luchando, sin descanso, por la paz. Este es nuestro compromiso y deber con la humanidad.

Los retos están ante nosotros.

Los demócratas europeos los afrontarán.



¡Acción!



**Súmate
a nosotros.**

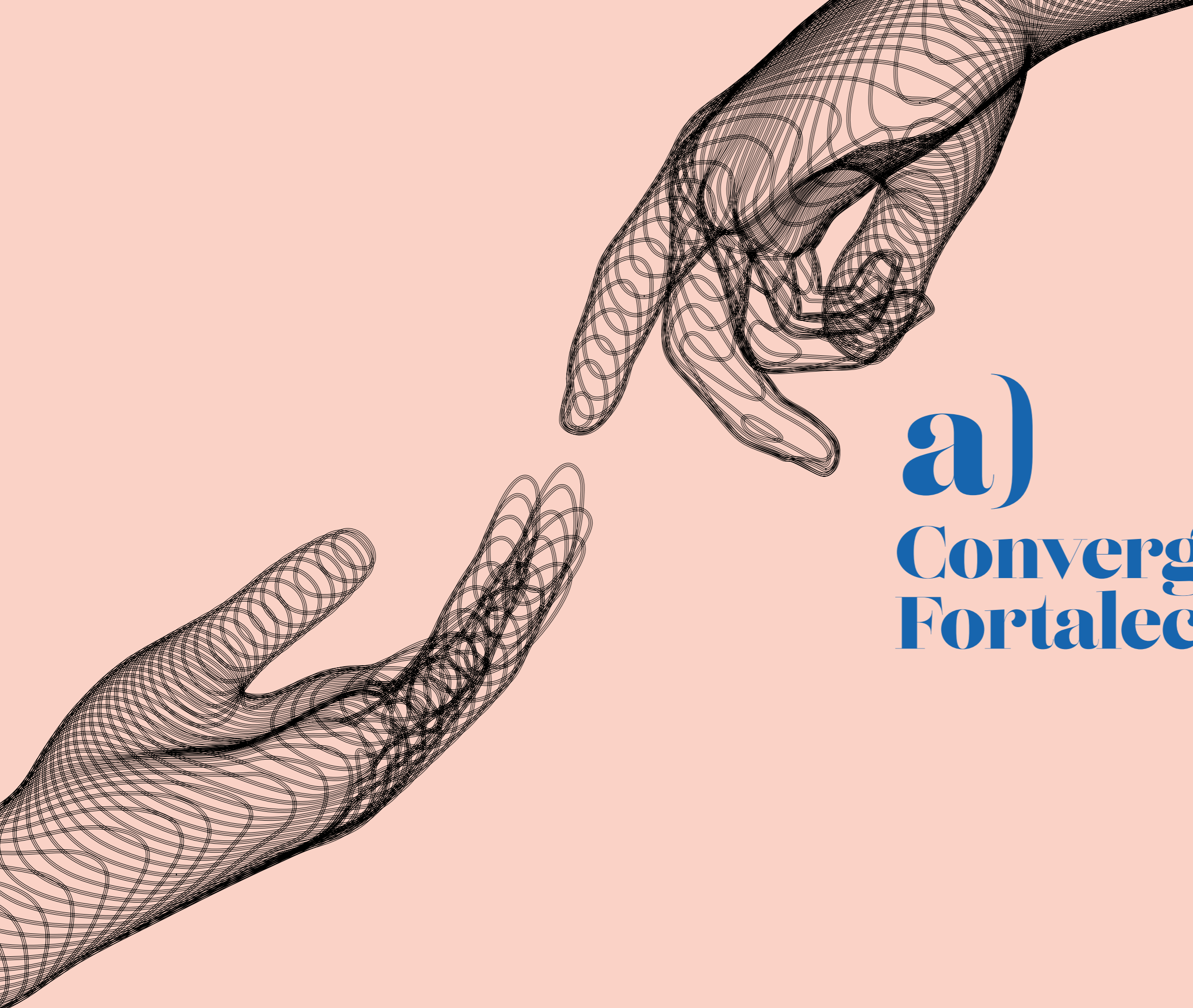

a) Convergencia y Fortalecimiento

Convergencia y Fortalecimiento

DEMOCRACIA Y GOBERNANZA

26

La democracia y la gobernanza son pilares fundamentales de toda sociedad próspera. Para nuestro movimiento, se trata de transparencia, participación ciudadana y responsabilidad de las instituciones europeas.

EUROPA, POTENCIA MUNDIAL

30

Para hacer frente a los crecientes desafíos mundiales, Europa debe actuar como una potencia mundial. Apostaremos por una Política Exterior y de Seguridad Común más sólida, una mayor cooperación en el ámbito de la defensa y una voz unificada en la escena internacional.

CONSOLIDACIÓN Y AUTONOMÍA

32

Resulta esencial reforzar la consolidación y la autonomía de Europa en ámbitos clave como la tecnología, la innovación, la energía y la seguridad. Queremos invertir en investigación y desarrollo, creando asociaciones estratégicas entre empresas y fomentando el espíritu empresarial.

FINANCIACIÓN DE LOS BIENES PÚBLICOS COMUNES

36

Los bienes públicos comunes, como la protección del medioambiente, la salud pública y la investigación científica, son esenciales para el bienestar de todos los ciudadanos europeos. Nuestro objetivo es poner en marcha una financiación adecuada para estos sectores que garantice una calidad de vida mejor y sostenible.

COHESIÓN Y EQUIDAD

38

La Unión Europea tiene el deber de promover la solidaridad y la equidad entre sus Estados miembros. Nos comprometemos a minimizar las disparidades económicas y sociales invirtiendo en las regiones menos desarrolladas, facilitando el acceso a la educación, la formación y las oportunidades de empleo de alto nivel, al tiempo que garantizamos la igualdad de oportunidades para todos los ciudadanos.

DIVERSIDAD E INCLUSIÓN

42

Queremos una Europa unida, equitativa e integradora, donde cada individuo sea respetado y pueda vivir su vida plena y libremente. Debemos defender los derechos humanos universales y eliminar todos los obstáculos para una sociedad inclusiva, que abrace la diversidad transgénero, transgeneracional y transnacional.

REFORMA DE LA EUROZONA

44

Al reconocer la importancia vital de la eurozona, proponemos establecer un presupuesto específico destinado a impulsar el crecimiento económico, ofreciendo al mismo tiempo apoyo práctico a los países en dificultades. Nos comprometemos a coordinar estrechamente las políticas fiscales y presupuestarias dentro de la eurozona, para evitar desequilibrios económicos significativos.

ACCIONES PRIORITARIAS

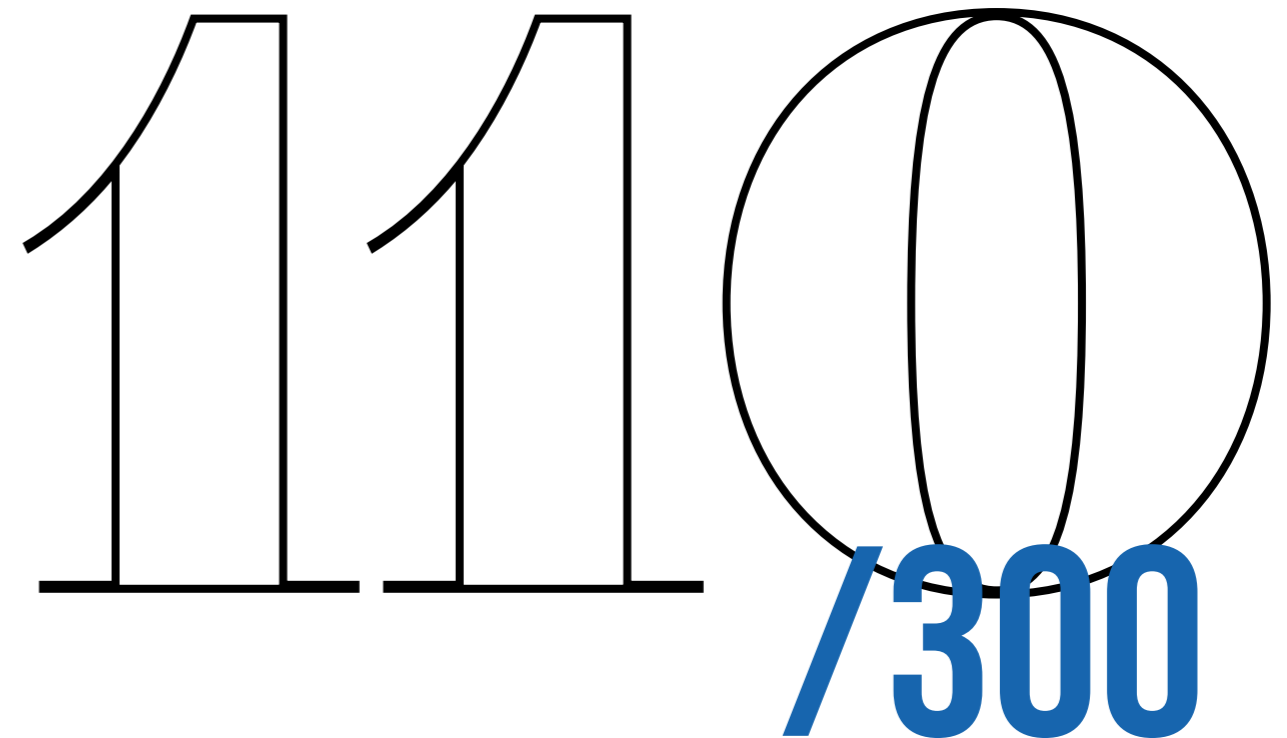

DEMOCRACIA Y GOBERNANZA

Los actuales tratados europeos han supuesto más de 15 años de progreso para Europa. Sin embargo, la Unión Europea se enfrenta ahora a una oportunidad única para reforzar su estructura institucional y convertirse en una Europa soberana y democrática. Para ir aún más lejos, podemos trabajar para crear una auténtica unión política basada en la solidaridad. Nosotros, los Demócratas europeos, pedimos a Europa que retome el control de su destino reforzando la soberanía y la autonomía del continente. Al construir una comunidad política solidaria, garantizaremos un futuro positivo para Europa, al hacer frente a los retos del populismo y las violaciones del derecho internacional con soluciones constructivas e integradoras. Para afrontar los retos sociales, climáticos, medioambientales o de seguridad que se avecinan, la Unión Europea debe actuar con mayor rapidez y eficacia. Queremos construir un futuro próspero y resiliente para nuestro continente. Juntos, podemos garantizar que Europa sea un motor positivo para sus ciudadanos y para el mundo. Por un lado, para reforzar la democracia, es necesario introducir la posibilidad de elegir a un presidente de la Unión Europea a partir de listas electorales comunes a todos los países europeos. Por otro, para que los ciudadanos renueven sus vínculos con Europa y sus instituciones, deben participar directamente en la vida polí-

tica de la Unión. Esperar a las elecciones europeas cada cinco años ya no es suficiente para fomentar una verdadera participación ciudadana. Proponemos una acción innovadora: crear un mecanismo de Ágoras Ciudadanas. Cada primavera, las Ágoras Ciudadanas nacionales y europeas se reunirían para debatir y proponer prioridades para Europa. Estos intercambios se integrarían en el programa anual presentado por el presidente de la Comisión Europea cada mes de septiembre, durante el discurso sobre el estado de la Unión. Al ofrecer a los ciudadanos esta plataforma para expresarse activamente, fomentaremos la participación directa en la construcción de Europa y reforzaremos el sentimiento de pertenencia y el compromiso de todos los ciudadanos con Europa. La democracia debe reforzarse incluyendo a los ciudadanos en las decisiones políticas. Al proporcionar información transparente, tratando a los ciudadanos como socios e implicándolos activamente, garantizamos la estabilidad democrática y evitamos muchos problemas.

25/300

ACCIONES PRIORITARIAS

- Crear una convención para revisar los Tratados con el fin de suprimir el voto por unanimidad en el Consejo.
- Poner en marcha las propuestas de la Conferencia sobre el Futuro de Europa para plantear las demandas de los ciudadanos europeos en este ámbito.
- Facilitar una integración política más rápida de los grupos de países y pueblos que demuestren la voluntad política de hacerlo, sin posibilidad de bloqueo por parte de otros.
- Introducir la posibilidad de elegir a un presidente de la Unión Europea a partir de listas electorales comunes a todos los países europeos (fusionando al presidente de la Comisión y al presidente del Consejo Europeo).
- Incluir listas transnacionales en las elecciones al Parlamento Europeo.
- Otorgar al Parlamento Europeo derechos de codecisión legislativa cuando desempeñe un papel consultivo y derechos de codecisión sobre el presupuesto, incluidos los ingresos.
- Dotar al Parlamento de un auténtico derecho de iniciativa legislativa, complementado por la Iniciativa Ciudadana Europea.
- Reforzar el papel de la Unión Europea en ámbitos como la sanidad, la educación y la energía.
- Introducir una cláusula de emergencia para autorizar a la Unión Europea a actuar con poderes extraordinarios en caso de crisis grave.
- Reforzar los partidos políticos y las fundaciones europeas aumentaría su viabilidad.
- Garantizar la transparencia de la financiación de los partidos políticos y de las campañas electorales y prohibir la injerencia internacional.
- Reforzar la capacidad de los partidos y movimientos políticos para llevar a cabo campañas políticas transnacionales.
- Activar las cláusulas que permiten el paso a la mayoría cualificada en algunas decisiones europeas. Esto evitará los bloqueos que puedan surgir con el actual sistema de unanimidad.



**FIN
DE LOS VETOS**



**ELECCIÓN DIRECTA DEL
PRESIDENTE DE LA UE**



**LISTAS
TRANSNACIONALES**



**MÁS PODERES PARA
EL PARLAMENTO**



**SIMPLIFICAR EL VOTO
EN EL EXTRANJERO**

- Implementar cláusulas puente temporales para permitir cambios legales e institucionales significativos utilizando procedimientos simplificados.
- Mejorar los derechos de voto de los residentes en otro país de un Estado miembro en las elecciones europeas.
- Facilitar la participación de los ciudadanos europeos residentes en otro Estado miembro permitiéndoles votar o presentarse a las elecciones regionales o nacionales del país en el que viven.
- Proponer la creación de una agencia europea para reforzar la democracia en el proceso de toma de decisiones, la participación ciudadana dentro de la UE y el papel de los parlamentos nacionales.
- Garantizar la igualdad de oportunidades para todos los ciudadanos de la UE y prestar especial atención a los más vulnerables y marginados.
- Fomentar la participación ciudadana utilizando las nuevas tecnologías.
- Crear un estatuto de ciudadanía europea sobre la base de los tratados existentes
- Establecer un estatuto para las asociaciones transfronterizas europeas.
- Seguir promoviendo el papel de los entes locales y regionales en las políticas relativas al clima y la biodiversidad mediante acciones de diplomacia climática subnacional.
- Desarrollar un proyecto piloto sobre la promoción de los valores europeos a través de la educación y la cultura, incluida la identificación de las mejores prácticas a nivel local y regional en toda la Unión Europea, según lo decidido por el Comité de las Regiones.
- Aclarar el hecho de que la subsidiariedad no consiste en impedir que el nivel europeo actúe, sino en identificar el nivel de gobierno que debería desempeñar el papel de líder, ya sea mediante poderes exclusivos formales o poderes compartidos formales.
- Otorgar a los parlamentos nacionales y regionales dotados de poder legislativo la posibilidad de sugerir en el futuro iniciativas legislativas a nivel de la Unión Europea, estableciendo un mecanismo específico a tal efecto en el Reglamento por el que se rige la Iniciativa Ciudadana Europea.
- Cambiar los nombres de las instituciones de la Unión Europea para aclarar a los ciudadanos sus funciones y papeles respectivos en el proceso de toma de decisiones de la Unión.



“

La Unión Europea
debe actuar
con mayor rapidez
y eficacia

EUROPA, POTENCIA MUNDIAL

Estamos profundamente convencidos de que la paz es la piedra angular de cualquier civilización próspera, en Ucrania, en Israel y en todo el mundo.

Con este espíritu, nos esforzaremos incansablemente por cultivar las relaciones pacíficas, fomentar la resolución no violenta de los conflictos y promover una cultura de paz a escala mundial.

Teniendo esto en cuenta, en nuestro continente estamos obviamente decididos a luchar contra la corrupción, las violaciones de los derechos humanos y la represión política. Promoveremos la justicia y la seguridad internacionales, especialmente en los países vecinos, combatiendo al mismo tiempo la injerencia exterior.

Reforzaremos la cooperación con nuestros socios que comparten ideas basadas en el respeto mutuo y los valores comunes. Nuestra ambición es desempeñar un papel destacado en la reforma del multilateralismo y promover nuestros valores en el marco de la cooperación internacional.

Queremos consolidar la posición y la influencia de la Unión Europea en el mundo asegurando la promoción de su autonomía estratégica y hablando con una sola voz.

Queremos conseguir una auténtica Política Común de Seguridad y Defensa. La seguridad interior y exterior de la Unión Europea es una de nuestras prioridades frente a las amenazas híbridas, que son un gran desafío para la seguridad. Propondremos reforzar las agencias de seguridad europeas e intensificar la cooperación transfronteriza para lograrlo. Apoyaremos acciones concretas como la creación de fuerzas de intervención europeas conjuntas y la compra de material militar.

En materia de migración y asilo (véase el capítulo «Flujos migratorios»), queremos armonizar las políticas europeas y mejorar la protección de las fronteras exteriores de la Unión Europea. Estamos decididos a luchar contra el tráfico de armas, haciendo especial hincapié en el periodo de posguerra en Ucrania.

Creemos en un mundo en el que la paz no sea solo un ideal, sino una realidad para cada individuo, que garantice un futuro seguro y armonioso para todas las generaciones venideras.

15/300

ACCIONES PRIORITARIAS

DERECHOS HUMANOS, DEMOCRACIA Y ESTADO DE DERECHO

- Promover la paz en el mundo, la justicia internacional, la seguridad en los países vecinos, luchar contra la injerencia exterior así como combatir la corrupción, las violaciones de los derechos humanos, las violaciones del Estado de derecho y la represión política.
- Proteger a los medios de comunicación independientes y a las minorías étnicas y religiosas.
- Crear una nueva alianza global por la democracia, especialmente en asociación con las grandes democracias, como Estados Unidos, Reino Unido y Canadá.
- Adoptar una postura firme contra las violaciones de los derechos humanos de las minorías (por ejemplo, las personas LGBTQ+) en terceros países, utilizando todos los medios de presión posibles.

COOPERACIÓN CON LOS SOCIOS

- Desempeñar un papel de liderazgo en la reforma del multilateralismo y, en particular, pedir la reforma del Consejo de Seguridad de las Naciones Unidas para crear más alianzas multilaterales y también para promover el diálogo entre diferentes culturas y civilizaciones, fortalecer la paz, los derechos humanos y la democracia en el mundo y promover el «poder blando», nuestros valores y la autonomía estratégica.

EL PAPEL DE LA UNIÓN EUROPEA COMO ACTOR MUNDIAL

- Reforzar el papel de las empresas de la UE en terceros países como multiplicadoras de los valores de la UE, teniendo en cuenta al mismo tiempo las necesidades de las pymes de la UE.
- Incluir a estas empresas en los acuerdos comerciales.
- Garantizar el respeto de las normas laborales y de derechos humanos de la UE en los acuerdos comerciales internacionales.
- Luchar contra el tráfico de armas con especial atención al periodo de posguerra en Ucrania.

SEGURIDAD INTERIOR Y EXTERIOR

- Armonizar las políticas europeas en materia de migración y asilo.
- Mejorar la protección de las fronteras exteriores de la UE.
- Desplegar una estrategia coherente en la lucha contra las «amenazas y las campañas híbridas» para ayudar a los países europeos a contrarrestarlas eficazmente.

DEFENSA

- Desarrollar una verdadera potencia militar europea y apoyar la autonomía estratégica de Europa, al tiempo que se preserva la relación transatlántica con la OTAN.
- Reforzar el Estado Mayor de la Unión Europea (EMUE) para garantizar una coordinación y planificación eficaces de las operaciones militares.
- Fomentar la adquisición conjunta europea de equipos militares para lograr economías de escala.

CONSOLIDACIÓN Y AUTONOMÍA

Dentro del extenso campo de la industria, donde se está forjando nuestro futuro, nos comprometemos a cultivar una economía europea que proteja nuestros recursos, diversifique nuestros suministros, asegure nuestros negocios estratégicos y promueva la competencia leal a escala internacional.

Así pues, para reducir nuestra dependencia de un pequeño grupo de países proveedores, diversificaremos nuestras fuentes de suministro y garantiremos su seguridad. Al mismo tiempo, estableceremos mecanismos eficaces de reutilización y reciclaje para mitigar las consecuencias medioambientales y económicas de la extracción de estos recursos.

Además, prestaremos especial atención a la amenaza del espionaje económico. Mediante la aplicación de métodos avanzados de vigilancia y la introducción de medidas de protección adecuadas, reforzaremos nuestra resistencia frente a esta amenaza creciente.

No obstante, sin transporte no hay autonomía. En este sentido, además de adoptar nuevas tecnologías digitales y energéticas, nos comprometemos a invertir en una red eficaz de enlaces ferroviarios, aéreos y marítimos de alta velocidad. Estamos convencidos de que la mejora de las infraestructuras facilitará los desplazamientos transfronterizos y fomentará la integración europea. Al desarrollar el transporte, especialmente el público, incrementaremos el comercio, fomentaremos el turismo intraeuropeo y facilitaremos la movilidad de nuestros ciudadanos.

Además, para facilitar el acceso a la financiación de la investigación y el desarrollo, desarrollaremos procedimientos simplificados y transparentes. Al respaldar el acceso a los fondos de la UE, estimularemos la creatividad, fomentaremos la aparición de nuevas ideas y reforzaremos la competitividad de Europa en la escena mundial.

A fin de crear oportunidades de empleo, promover el crecimiento y mantener a Europa en la vanguardia de la innovación tecnológica, pondremos en marcha políticas e incentivos y fomentaremos la transformación de los resultados de la investigación en productos y servicios concretos.

Por último, estamos convencidos de que la inversión en el sector espacial es esencial para la competitividad, la seguridad y la prosperidad de Europa. Paralelamente, promoveremos prácticas responsables en la exploración espacial y estableceremos normas de seguridad para proteger los intereses de la UE y de sus Estados miembros en el espacio.

20/300

ACCIONES PRIORITARIAS

INDUSTRIA

- Aumentar la circularidad de los materiales en la UE desarrollando la reutilización y el reciclaje de materiales raros, con un seguimiento exhaustivo de la cadena de suministro y la promoción del diseño ecológico.
- Desarrollar el uso sostenible de materias primas estratégicas en la UE y diversificar más nuestras importaciones.
- Controlar mejor la exportación de bienes y tecnologías estratégicas.
- Vigilar más de cerca y contrarrestar el espionaje económico ejercido por actores extranjeros.
- Permitir una competencia internacional leal y apoyar a nuestras industrias estratégicas estudiando la creación de un fondo europeo para proteger a las industrias estratégicas frente a prácticas coercitivas o intentos de adquisición procedentes de fuera de la Unión.

TRANSPORTE

- Exigir el cumplimiento de los planes de inversión establecidos en las Redes Transeuropeas de Transporte (RTE-T) para mejorar la conectividad transfronteriza mediante una red europea de enlaces ferroviarios, aéreos y marítimos de alta velocidad.
- Acelerar la digitalización y la transición ecológica del sector del transporte y desarrollar un sistema de movilidad europeo integrado e inteligente.
- Apoyar la producción de baterías y almacenamiento de energía en la Unión Europea y al despliegue de infraestructuras de suministro de combustibles alternativos.
- Proponer la celebración de un Año Europeo de la Bicicleta.
- Hacer de la Unión Europea un líder en aviones de emisiones cero.
- Reforzar el transporte público, en particular simplificando su uso mediante sistemas comunes de emisión de billetes.
- Desarrollar el Cielo Único Europeo, elemento clave para la eficacia del transporte aéreo y la reducción de las emisiones.

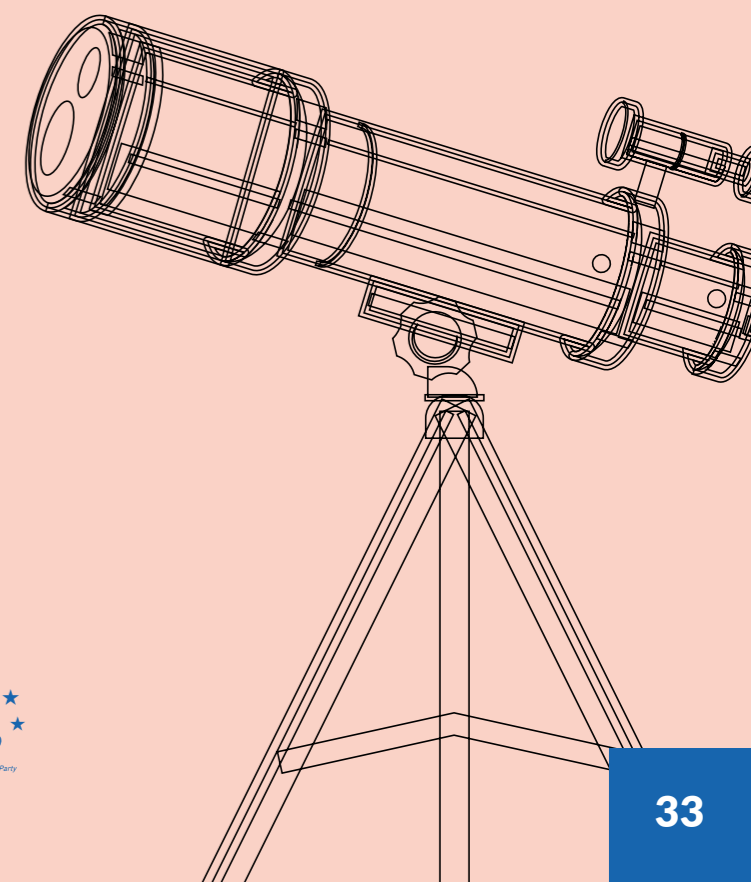

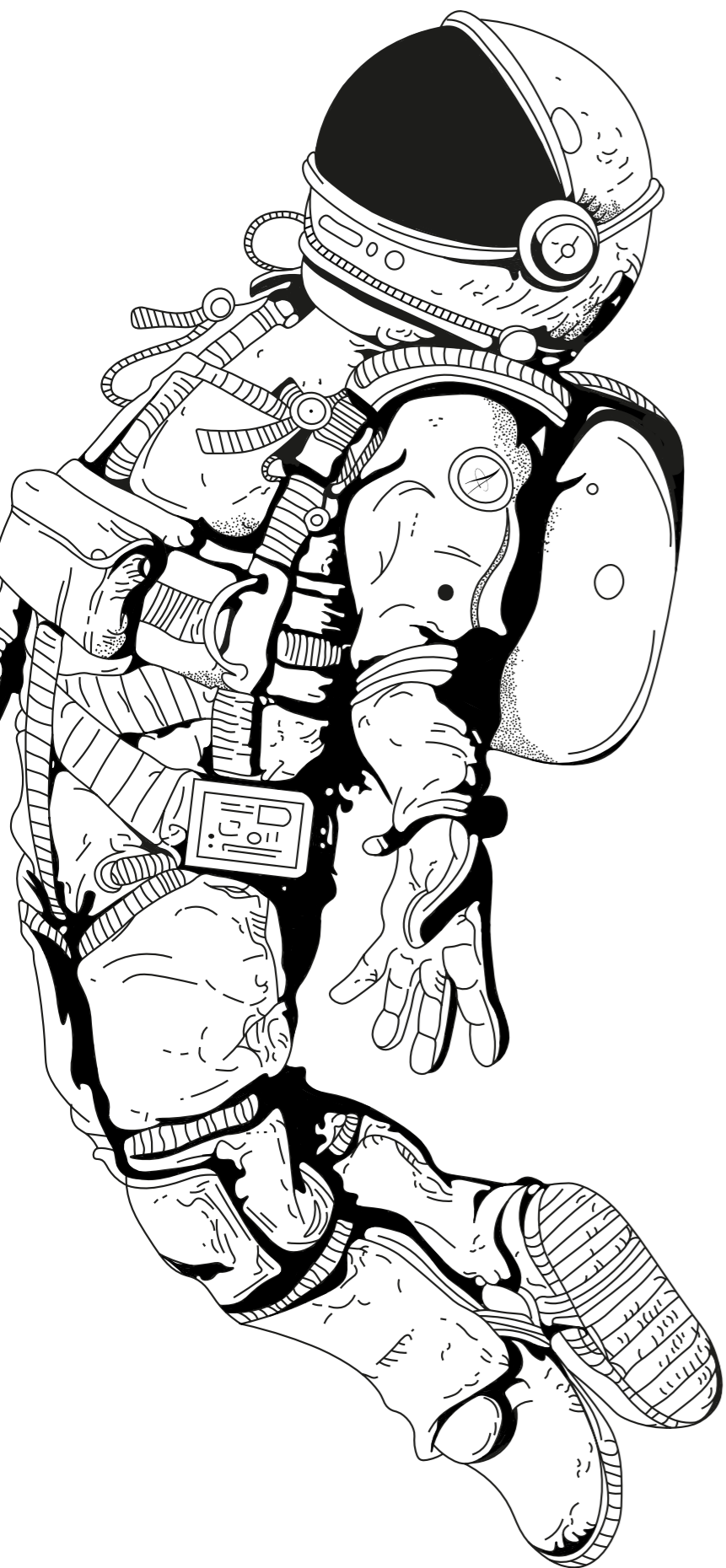

INVESTIGACIÓN E INNOVACIÓN

- Simplificar el acceso a los fondos de la UE para investigación y desarrollo, en particular para las pymes y los investigadores.
- Promover la comercialización y asimilación por el mercado de las nuevas tecnologías e innovaciones en la UE.
- Favorecer las sinergias entre los programas europeos.

ESPACIO

- Proponer una legislación general de la UE para el espacio que incluya criterios medioambientales y de sostenibilidad espacial, así como normas de seguridad espacial.
- Aumentar el presupuesto espacial de la Unión Europea, en particular para garantizar el acceso de la Unión Europea al espacio y el desarrollo de sus constelaciones de satélites (Galileo, Copérnico, IRIS 2).
- Proponer la creación de un Mando Espacial Europeo para proteger mejor nuestros bienes espaciales europeos y los de los Estados miembros.
- Apoyar el lanzamiento de satélites públicos y comerciales desde la Unión Europea.
- Revisar los Tratados para que otorguen un papel más importante a la regulación del espacio por parte de la Unión Europea.

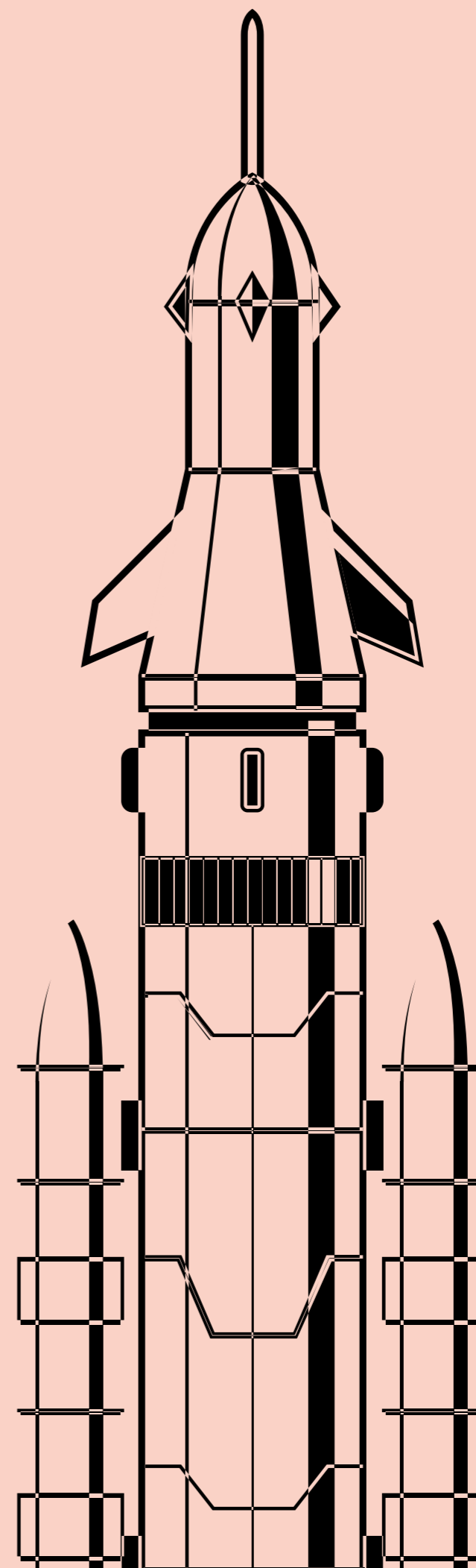

FINANCIAR LOS BIENES PÚBLICOS COMUNES

Es hora de hablar de finanzas. Se plantea una cuestión central: ¿cómo podemos dotar a la Unión Europea de nuevos recursos propios para apoyar nuestras ambiciones colectivas? Aunque en noviembre de 2022 el Parlamento dio luz verde a la propuesta de la Comisión de introducir un conjunto inicial de tres nuevos recursos propios (un régimen de comercio de derechos de emisión ampliado, un mecanismo de ajuste del carbono en frontera y una participación en los beneficios reasignados de las grandes empresas multinacionales, nosotros vamos más allá.

Estamos convencidos de que, para revitalizar la economía europea, resulta vital reforzar los medios directos de financiación, además de reducir al mismo tiempo su dependencia de las contribuciones nacionales o de los impuestos que gravan a los ciudadanos. Europa no debe imponerse a los ciudadanos. Por el contrario, son las grandes empresas contaminantes y los gigantes digitales que se benefician del mercado único mientras externalizan sus actividades los que deben ser llamados a alcanzar estos objetivos.

Este planteamiento nos permitirá financiar nuevas infraestructuras y proyectos de investigación, así como las transiciones ecológica y digital, sin imponer una carga excesiva a ningún Estado miembro.

La importancia de este planteamiento radica en que ningún Estado miembro puede recaudar fondos de forma aislada. Ante los retos que nos esperan, no se trata simplemente de transferir recursos de un país a otro, sino de conseguir una respuesta colectiva de la Unión. Queremos actuar a escala europea allí donde los Estados individuales no pueden hacerlo eficazmente. Eso es lo que entendemos por subsidiariedad.

Estos nuevos recursos se asignarán específicamente a proyectos en los que la puesta en común de recursos tenga más sentido. Por tanto, nuestra prioridad será apoyar la inteligencia artificial, invertir en la economía del mañana (sobre todo en la digitalización de la industria) y fomentar la investigación sobre las energías renovables y las tecnologías del futuro.

(*) Recursos generados por las contribuciones del Régimen de Comercio de Derechos de Emisión (RCDE), el Mecanismo de Ajuste en la Frontera del Carbono (CBAM) y una parte de los beneficios residuales de las grandes empresas multinacionales.



10/300

ACCIONES PRIORITARIAS

RECURSOS PROPIOS

- Desarrollar la fiscalidad de las empresas para armonizar las bases imponibles del impuesto de sociedades en toda la UE.
- Introducir la fiscalidad de las criptomonedas, un sector poco regulado que juega con los diferentes regímenes fiscales aplicables entre los Estados miembros.
- Adoptar un impuesto sobre los gigantes digitales para que todos los actores paguen lo que les corresponde, puesto que en Europa tributan a la mitad que las empresas tradicionales.
- Garantizar que las grandes empresas multinacionales, especialmente las que tienen un impacto medioambiental significativo, contribuyan proporcionalmente a su huella.
- Garantizar que estos nuevos recursos se generen de forma justa y transparente.

ACELERACIÓN

- Prestar apoyo a nuevas infraestructuras y proyectos de investigación, crear puestos de trabajo y reforzar nuestra competitividad global.

TRANSICIÓN VERDE, DIGITAL Y CONOCIMIENTO

- Destinar una parte importante de los nuevos recursos propios a proyectos relacionados con las energías renovables, la investigación sobre las tecnologías del futuro y la digitalización de la industria, la cultura y Erasmus.

COMPETITIVIDAD

- Garantizar que la Unión Europea no se encuentre en desventaja competitiva.
- Fomentar la participación pública en la definición de los proyectos financiados con estos recursos, lo que garantizará un enfoque democrático y transparente.

UNIÓN DE VALORES

- Reforzar la capacidad de la Unión Europea para financiar directamente a la sociedad civil o a las autoridades locales cuando adopte sanciones financieras por violaciones del Estado de Derecho contra un gobierno de la Unión Europea, promoviendo una condicionalidad presupuestaria inteligente y dando a la Unión Europea la posibilidad de financiación, como propone Renew Europe.



COHESIÓN Y EQUIDAD

Estamos plenamente comprometidos con el fomento de la igualdad entre hombres y mujeres, garantizando a todos el mismo acceso a la educación y a las oportunidades de empleo en sectores clave. Al invertir en el desarrollo de competencias y conocimientos para todos, estimularemos la innovación y reforzaremos la competitividad. Asimismo, promovemos el bienestar, la salud y la seguridad de las familias y de sus miembros en nuestra sociedad en mutación demográfica.

La intergeneracionalidad es también una de nuestras prioridades, con un compromiso con los jóvenes y las personas mayores. Nuestro objetivo es construir una sociedad equilibrada y resistente en la que todos, sea cual sea su edad, puedan afrontar los retos del futuro. Creemos firmemente que la clave de la prosperidad colectiva sostenible reside en proporcionar a todas las personas los medios y oportunidades necesarios.

Para lograr este objetivo, pondremos en marcha políticas que fomenten la inversión en los jóvenes. Los consideramos la base de nuestro futuro, por lo que nos comprometemos a apoyar su adquisición de competencias, su movilidad y su acceso a prácticas de alta calidad. Al invertir en la formación y el desarrollo de los jóvenes, estaremos dando forma a una generación dinámica y cualificada, preparada para contribuir activamente a la prosperidad y la sostenibilidad de nuestra sociedad.

Paralelamente, en el caso de las personas mayores, desarrollaremos políticas e iniciativas que garanticen su bienestar, su participación

activa en la sociedad y su acceso a oportunidades continuas.

Si garantizamos el acceso equitativo a una formación de calidad, permitiremos que todas las personas desarrollen su potencial y contribuyan plenamente a la economía y la sociedad. Asimismo, queremos crear un Observatorio Europeo del Talento, cuyo objetivo será fomentar la colaboración entre los Estados miembros para identificar las mejores prácticas en educación, formación y desarrollo de capacidades.

Estamos convencidos de que, fomentando la innovación educativa, garantizaremos que nuestro continente siga estando a la vanguardia de la educación y la formación.

Creemos profundamente en una Europa que celebra la diversidad. Creemos que se trata de un punto fuerte que hay que poner en valor. Reforzar el Estado del bienestar y los sistemas de protección social para que puedan responder a las transiciones demográficas, digitales y ecológicas en curso estará siempre en el centro de nuestro compromiso.

En la Unión Europea de mañana, el individuo estará en el centro de la ciudad. Crearemos ciudades totalmente accesibles, sin obstáculos para las personas con movilidad reducida. Las familias serán reconocidas y respetadas en toda Europa, con leyes nacionales que garanticen la igualdad y la dignidad de todos.

Estaremos a la vanguardia del fomento de la igualdad y el respeto para todos y velaremos por que nuestras normas europeas, que ya figuran entre las más avanzadas del mundo, sean cada vez más coherentes en toda la Unión.



25/300

ACCIONES PRIORITARIAS

LUCHAR POR LA IGUALDAD DE GÉNERO

- Garantizar la igualdad salarial entre hombres y mujeres.
- Considerar la igualdad como factor de competitividad permitiendo la integración de todos los talentos disponibles en el sistema productivo.
- Luchar contra el acoso en el lugar de trabajo y promover de forma constante e implacable la igualdad de género en todos los aspectos de la vida.
- Garantizar los derechos sexuales y reproductivos en toda la Unión Europea.
- Erradicar todas las formas de violencia contra las mujeres y los niños y la violencia de género.

INTERGENERACIONALIDAD

- Ampliar la protección jurídica europea contra la discriminación por edad más allá del ámbito laboral.
- Permitir que las personas mayores se beneficien de los cuidados de larga duración reforzando su independencia, su integración y su papel en la sociedad.
- Garantizar la participación de las personas mayores en todos los ámbitos promoviendo una estrategia europea para el envejecimiento activo.
- Proporcionar un acceso pleno, asequible e igualitario a servicios públicos como el transporte público y la vivienda.
- Facilitar los periodos de transición entre el aprendizaje, el trabajo, el cuidado de la familia, los periodos de desempleo y la jubilación, que podrán realizarse a distintas edades.
- Promover los derechos humanos a lo largo de la vida ante las Naciones Unidas.

FORMACIÓN DE CALIDAD

- Crear un Observatorio Europeo del Talento.
- Permitir la exportación de los derechos de seguridad social para fomentar la movilidad.
- Fomentar salarios mínimos adecuados.
- Proteger la seguridad en el trabajo y garantizar la salud y la seguridad física y mental.



IGUALDAD PARA TODOS

- Luchar contra la pobreza, desarrollar programas de apoyo específicos y abordar la pobreza infantil en particular.
- Abordar la cuestión de la vivienda digna y asequible, erradicando al mismo tiempo el «sinhogarismo».
- Apoyar a los hogares y empresas que se enfrentan a la pobreza energética y proporcionar ayuda para la renovación de edificios.
- Garantizar la igualdad de derechos de las personas con discapacidad, facilitar su libre circulación e introducir una tarjeta europea de discapacidad.

NUEVO MUNDO DEL TRABAJO

- Proteger a los trabajadores con estatuto atípico y proporcionarles protección social independientemente de su situación laboral.
- Reconocer el derecho a la desconexión y regular la práctica del teletrabajo.
- Promover la mejora de los trabajadores de primera línea y definir más claramente los sectores esenciales de la economía.

REDUCIR EL DESEMPLEO Y PROPORCIONAR HABILIDADES PERTINENTES.

- Invertir en empleos de calidad, competencias y reconversión.
- Reducir considerablemente el número de «ninis» (jóvenes que no trabajan, no estudian y no están cursando ninguna formación).
- Fomentar medidas europeas de apoyo anti-crisis para hacer frente a los choques asimétricos.



DIVERSIDAD E INCLUSIÓN

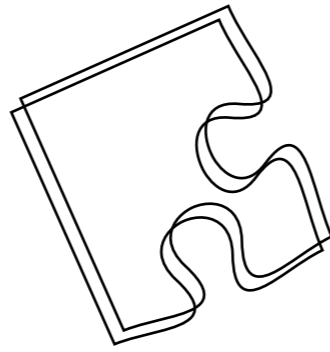

Creemos en una Europa unida, equitativa e integradora, donde cada individuo sea respetado y pueda vivir su vida plena y libremente. Por tanto, defenderemos vigorosamente los derechos humanos universales, arraigados en nuestra rica cultura europea. Nuestra lucha eliminará todos los obstáculos a una sociedad inclusiva, que acoga la diversidad transgénero, intergeneracional y transnacional.

Apoyaremos activamente la diversidad y la inclusión, defenderemos los derechos de las minorías y trabajaremos por la adopción de la directiva horizontal contra la discriminación. Garantizaremos la igualdad asegurando los mismos derechos a todas las familias en todos los países de la Unión.

Además, suprimiremos las barreras estructurales en todo el continente, garantizando el acceso sin trabas a las personas con movilidad reducida. Para reforzar nuestro compromiso con los derechos fundamentales, duplicaremos el presupuesto y el personal de la Agencia Europea de Derechos Fundamentales, ampliando su mandato y sus funciones.

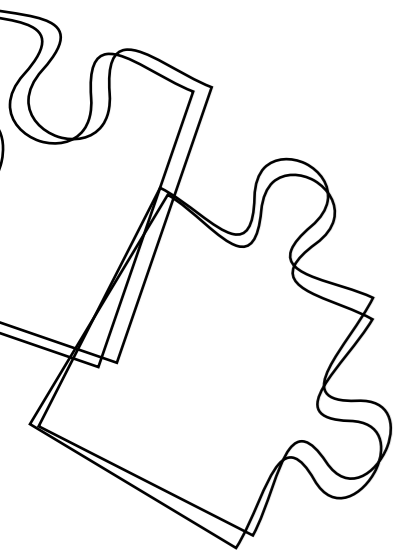

5/300

ACCIONES PRIORITARIAS

- Reconocer y defender los derechos humanos universales es parte integrante de nuestra cultura europea, y trabajaremos para eliminar todos los obstáculos que impidan construir una sociedad plenamente integradora: transgénero, transgeneracional y transnacional.
- Promover la diversidad y la inclusión y defender el respeto por las minorías y apoyar la adopción de la directiva horizontal contra la discriminación, esperada desde 2008.
- Garantizar que las familias disfruten en todos los países de la UE de los mismos derechos que en su país de origen.
- Promover un ambicioso plan para eliminar las barreras estructurales en toda la Unión, permitiendo así el acceso de las personas con movilidad reducida.
- Reforzar la Agencia Europea de Derechos Fundamentales duplicando su presupuesto y personal, y ampliando su mandato y funciones.

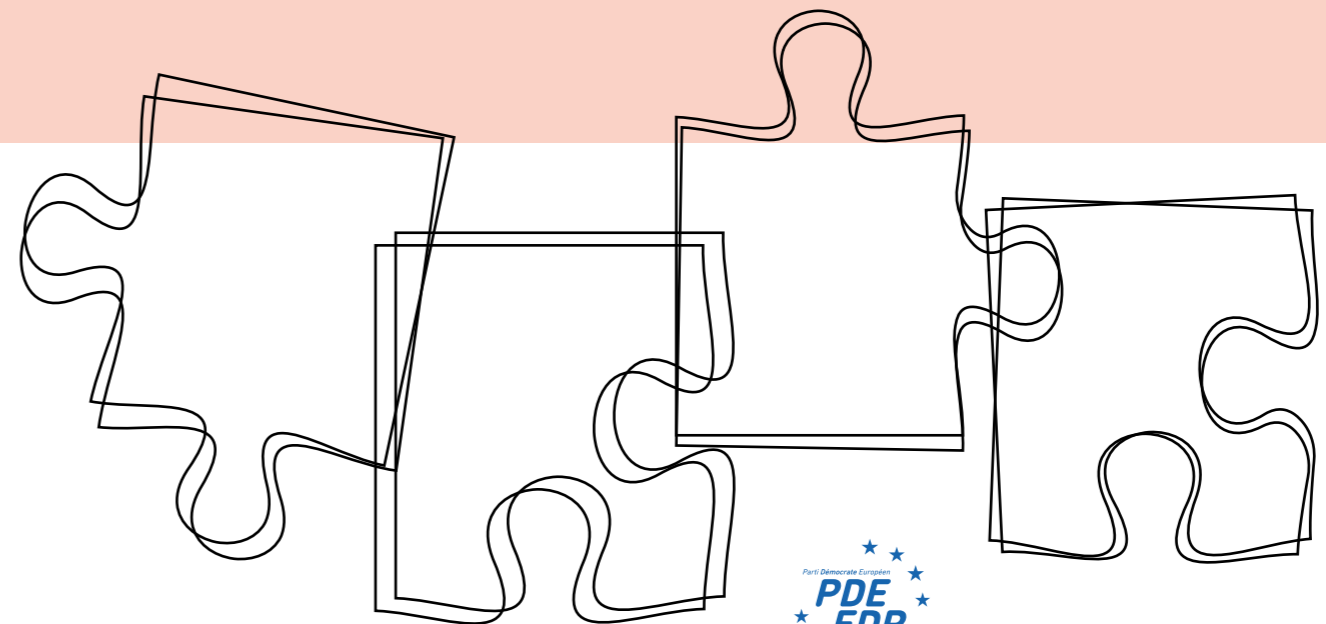

REFORMAR LA EUROZONA

En un mundo en constante movimiento, la reforma de la eurozona es un tema complejo que requiere una iniciativa ambiciosa y una acción colectiva.

Nuestra propuesta es clara: una reforma valiente de la eurozona. Estamos decididos a crear una unión económica que no solo resista las crisis, sino que sea aún más fuerte y próspera. Ante la amenaza del retorno de la inflación y de un crecimiento débil en nuestro continente, tenemos la responsabilidad de construir una zona euro más fuerte, una zona que se caracterice por el crecimiento y la convergencia entre todos los países miembros y cuyo funcionamiento se logre optimizar.

La unidad de la Unión Europea sigue siendo nuestro activo más valioso, pero reconociendo que cada Estado miembro tiene características y necesidades económicas únicas, proponemos un enfoque equilibrado que fomente el desarrollo de normas comunes, al tiempo que tiene en cuenta las particularidades nacionales. Este enfoque será la clave para aplicar reformas estructurales eficaces, ya que reforzará la capacidad de nuestras economías para crecer juntas y resistir las turbulencias procedentes del exterior.

Reformar también significa modernizar la eurozona. Queremos crear el euro digital teniendo cuidado de no eliminar la liquidez. Esta innovación ofrecerá a los ciudadanos una nueva herramienta de pago, aprovechando la capacidad transformadora de las monedas digitales. Este euro digital no será un sustituto del dinero en efectivo, sino un nuevo método de pago.

Al respetar los principios fundamentales de confidencialidad y comodidad de los pagos, la creación del euro digital impulsará nuestra moneda común a la vanguardia del siglo XXI y nos permitirá conservar nuestra soberanía monetaria frente a otras grandes potencias que también están desarrollando sus monedas digitales.

10/300

ACCIONES PRIORITARIAS



CONVERGENCIA PARA UNA MAYOR RESISTENCIA

- Reconocer la importancia de los enfoques específicos de cada país.
- Facilitar un crecimiento armonioso en toda la eurozona y reforzar la estabilidad financiera.
- Fomentar la inversión para lograr objetivos clave como la doble transición ecológica y digital y la autonomía estratégica de la UE.



REFORMAS ESTRUCTURALES

- Trabajar por una eurozona en la que los retos económicos se aborden de forma colectiva y alinear nuestras políticas presupuestarias.
- Proponer una adhesión más estricta y transparente a las normas presupuestarias existentes.
- Garantizar una gestión presupuestaria responsable para hacer frente a las disparidades en materia de empleo, crecimiento y productividad y tener más en cuenta los riesgos relacionados con el medioambiente.
- Promover un desarrollo económico equitativo en toda la eurozona que fomente al mismo tiempo la inversión pública necesaria para una transición justa hacia una economía sin carbono.



CUMPLIMIENTO DE LAS NORMAS PRESUPUESTARIAS Y COOPERACIÓN

- Promover la cooperación económica y nuevas inversiones conjuntas (especialmente en los ámbitos digital, ecológico y de seguridad).



EURO DIGITAL

- Introducir nuestra moneda digital para preservar nuestra soberanía monetaria y consolidar la eurozona como líder mundial.



MEDIOS DE PAGO DEL MAÑANA

- Desarrollar la identificación financiera digital en toda la UE, permitiendo a los clientes, bancos e inversores reconocer fácilmente la identificación de otros Estados miembros de la UE.
- Instar al Banco Central Europeo (BCE) a que controle mejor las grandes transacciones líquidas y digitales para luchar contra el blanqueo de capitales, la evasión fiscal y la financiación del terrorismo y la delincuencia organizada.



b)

**Renacimiento
Global**

Renacimiento Global

FLUJOS MIGRATORIOS

50

Europa debe abordar los flujos migratorios con humanidad, garantizando al mismo tiempo la seguridad y la integración. Proponemos un enfoque global basado en la cooperación internacional, que incluya la creación de canales legales para la migración económica, la protección de los refugiados y la lucha contra las causas profundas de la migración forzada.

LIDERAZGO VERDE Y AZUL

54

Nos comprometemos a liderar la transición a una economía verde y circular. Europa debe ser líder mundial en la lucha contra el cambio climático invirtiendo en energías renovables, fomentando la movilidad sostenible y apoyando la investigación medioambiental.

SALUD REFORZADA

58

La pandemia ha puesto de manifiesto la importancia del sector. Proponemos reforzar los sistemas sanitarios europeos mejorando la coordinación y la respuesta a las crisis sanitarias. Europa debe invertir en investigación médica, garantizar un acceso equitativo a los tratamientos y promover estilos de vida saludables para todos.

SOBERANÍA ALIMENTARIA

60

Apoyamos una agricultura sostenible que preserve la biodiversidad, promueva la salud de la tierra y garantice alimentos de alta calidad. La soberanía alimentaria es esencial para reducir la dependencia exterior y promover una producción local respetuosa con el medioambiente. Asimismo, fomentaremos la pesca responsable para preservar nuestros ecosistemas marinos.

REVOLUCIÓN DIGITAL

64

Europa debe abrazar la revolución digital al tiempo que protege los derechos individuales y la privacidad. Abogamos por la creación de un mercado único digital que fomente la innovación tecnológica y la inclusión digital de todos los ciudadanos. La ciberseguridad y la regulación ética serán el núcleo de nuestro enfoque.

450 MILLONES DE CONSUMIDORES

66

Los derechos de los consumidores deben protegerse mediante un mercado europeo competitivo y sostenible. Promovemos la transparencia de los productos, la seguridad de los consumidores y el acceso a una información clara. Nuestro compromiso con los derechos de los consumidores contribuirá a generar confianza y a fomentar prácticas comerciales más justas.



ACCIONES PRIORITARIAS

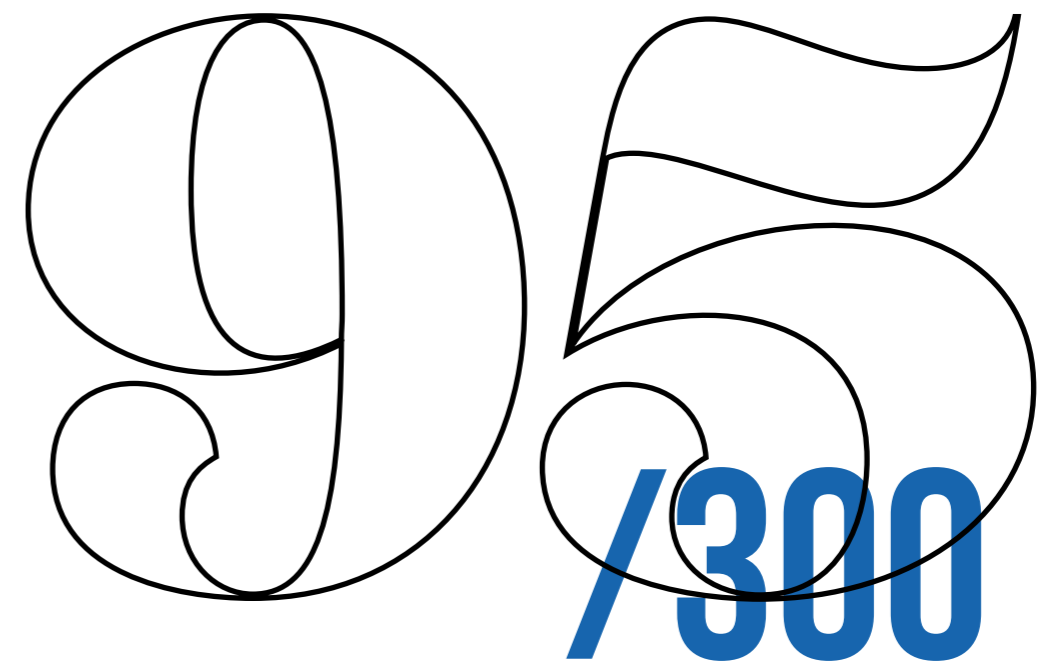

FLUJOS MIGRATORIOS

Mientras Europa se prepara para afrontar el reto del declive demográfico, abogamos por un enfoque estratégico y concertado de las políticas de asilo y migración entre los Estados miembros.

Así pues, al tiempo que tenemos presente y reconocemos la necesidad de abordar el reto migratorio invirtiendo sabiamente en las economías locales, nuestro compromiso de proteger eficazmente nuestras fronteras terrestres y marítimas sigue siendo una prioridad inquebrantable.

En colaboración con las autoridades locales, regionales y las fuerzas nacionales y europeas, afirmaremos nuestro compromiso con una gestión informada de la migración económica. Esto dará lugar a la introducción de «cuotas europeas» para controlar los flujos económicos, garantizando así la llegada ordenada de personas a nuestro continente. Al mismo tiempo, desplegaremos una sólida estrategia para dismantlar las redes delictivas, sin dejar de salvar las vidas humanas que corren peligro en el mar.

Los derechos humanos y la igualdad son el eje central de nuestras iniciativas. Para cada inmigrante, siempre daremos prioridad a la integración social, económica y cultural. Se prestará especial atención a los menores no acompañados y a los jóvenes recién llegados a nuestro continente. Para ello, movilizaremos los recursos necesarios para catalizar proyectos de integración que les impliquen activamente y les orienten hacia una transición con éxito al mundo laboral.

A través de estos valores fundamentales, pretendemos dar forma a una Europa integradora, arraigada en la seguridad y profundamente respetuosa con los derechos humanos. Al abrazar la dinámica de la migración, aprovechamos las oportunidades para crear una Europa fuerte y diversa.

10/300

ACCIONES PRIORITARIAS



DÉVELOPPEMENT IN SITU

- Desarrollar programas de inversión económica en los países de origen de los inmigrantes.
- Estimular el desarrollo económico y la creación de empleo.
- Garantizar el acceso a la educación, la formación profesional y el empleo.



POLITIKES DE MIGRATION ÉCONOMIQUE ÉQUILIBRÉES

- Implementar medidas de seguridad reforzadas para prevenir y combatir la inmigración ilegal.
- Legislar sobre «cuotas europeas» para regular los flujos económicos y garantizar una inmigración ordenada y beneficiosa.
- Acelerar la tramitación de las solicitudes de retorno para aliviar la carga de los emigrantes y de los países de acogida.
- Poner en marcha mecanismos eficaces de retorno asistido y voluntario que permitan a los migrantes regresar a sus países de origen con seguridad y dignidad.



INTÉGRATION SOCIALE ET ÉCONOMIQUE

- Aplicar políticas que promuevan una sólida integración social, económica y cultural implicando a las ciudades y regiones en los procesos previos y posteriores a la toma de decisiones sobre políticas migratorias y estableciendo mecanismos de ayuda financiera para hacer frente a las emergencias humanitarias. Aquí es donde tiene lugar la integración y donde se prestan la mayoría de los servicios.



VISAS ET LA COOPÉRATION AU DÉVELOPPEMENT

- Utilizar los visados para favorecer la migración regular y cooperar mejor con el país de origen.
- Fomentar la cooperación y el desarrollo de las relaciones en el ámbito de la migración.



Al tiempo que tenemos presente y reconocemos la necesidad de abordar el reto migratorio invirtiendo en las economías locales, nuestro compromiso de proteger eficazmente nuestras fronteras sigue siendo una prioridad inquebrantable

 **CUOTAS EUROPEAS**

 **FLUJOS ECONÓMICOS**

 **DESMANTELAMIENTO DE REDES DELICTIVAS**

 **INTEGRACIÓN**

A través de estos valores fundamentales, pretendemos dar forma a una Europa anclada en la seguridad y profundamente respetuosa con los

**derechos
humanos**

LIDERAZGO VERDE Y AZUL

Para combatir eficazmente el cambio climático, nuestro movimiento adoptará un enfoque pragmático, guiado por datos fidedignos y no por ideologías, mientras garantiza que los contribuyentes no tengan que cargar con el coste de la financiación de la acción.

Una de nuestras prioridades es reducir la dependencia energética de la UE desarrollando la producción de energía limpia y respetando la neutralidad tecnológica. Fomentaremos el uso de energías renovables y energía nuclear según las opciones nacionales, reconociendo su papel crucial en la reducción de las emisiones de CO₂. Al aprovechar todas las soluciones disponibles, garantizaremos una transición energética eficiente y sostenible.

Nuestro compromiso se basará en los pilares de la solidaridad, la estabilidad, la sostenibilidad y la soberanía. Nuestro objetivo es forjar una nueva dinámica proactiva que armonice los campos de la ecología y la economía. Con este espíritu, adoptaremos una perspectiva global mientras actuamos localmente.

En primer lugar, implementaremos una estrategia claramente definida para la gestión juiciosa de nuestros recursos, empezando por los preciosos recursos del agua y nuestros océanos. En segundo lugar, pondremos en marcha ambiciosas políticas de descarbonización, marcando nuestro compromiso con la transición energética.

Apoyaremos activamente a las autoridades regionales y fomentaremos el despliegue generalizado de fuentes de energía limpias. Esto no solo ayudará a reducir nuestra dependencia de los combustibles fósiles, sino que también reducirá significativamente las emisiones de gases de efecto invernadero.

Nos esforzaremos por fomentar la producción cooperativa de energía en zonas de alta densidad residencial, poniendo de relieve la equidad energética y promoviendo la adopción de soluciones renovables. Con ese mismo objetivo, transformaremos nuestras ciudades en espacios más acogedores promoviendo una movilidad suave y facilitando la transición hacia una economía circular. Asimismo, fomentaremos activamente la clasificación de los residuos y la reparación de los productos.

Mediante el refuerzo de la cooperación regional y el fomento de la participación ciudadana, aprovecharemos las nuevas tecnologías para impulsar la democracia, al tiempo que celebremos la diversidad y promovemos la inclusión. De este modo, aspiramos a una transformación positiva, tanto medioambiental como social.

De igual manera, impulsaremos la investigación y el desarrollo de tecnologías energéticas innovadoras, como la energía osmótica y la energía de fusión. Entre las propuestas principales, creemos que la cooperación reforzada entre los Estados miembros de la UE en el ámbito de la energía reviste una importancia fundamental para garantizar la seguridad energética de todo el continente.

Apoyaremos sin reservas la mejora de las interconexiones entre las redes energéticas nacionales, lo que promoverá que se compartan los recursos, aumentará la flexibilidad y fomentará la solidaridad en caso de interrupciones del suministro energético.

15/300

ACCIONES PRIORITARIAS



TRANSICIÓN

- Evitar que la carga de los pagos recaiga sobre los ciudadanos y las pequeñas empresas.
- Acelerar la renovación de los edificios (aislamiento, bombas de calor, iluminación inteligente...).
- Acelerar las energías renovables y nucleares (principal fuente de electricidad en Europa que no produce CO₂).
- Invertir en tecnologías energéticas innovadoras, como la energía azul o la energía de fusión (especialmente el ITER).

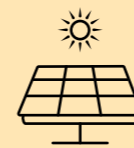

NUEVAS ENERGÍAS

- Mejorar las interconexiones y la cooperación entre las redes energéticas nacionales para aumentar la seguridad energética.
- Consolidar las regiones ultraperiféricas como laboratorios de innovación energética aprovechando su tamaño, sus características y la necesidad de alcanzar la resiliencia energética mediante la autosuficiencia.
- Fomentar iniciativas participativas de producción cooperativa de energía, sobre todo en zonas residenciales de alta densidad.
- Implicar a las comunidades locales en la transición energética.



CLIMA Y MEDIOAMBIENTE

- Promover una nueva alianza marítima europea con fondos específicos y soluciones tecnológicas ad hoc.
- Reforzar la diplomacia marítima europea sobre la base de la Cumbre Oceánica de Brest en 2022.
- Implicar a los gobiernos regionales en los tratados internacionales sobre el clima y la biodiversidad para garantizar su aplicación efectiva.
- Hacer hincapié en la economía circular a través de medidas como la clasificación de residuos.
- Reducir el desperdicio de agua mejorando y reparando las infraestructuras.



INFRAESTRUCTURAS

- Ampliar y mejorar las redes de transporte público y hacer del transporte público la opción preferente.
- Ayudar a las autoridades regionales y locales a ser más atractivas para las empresas.

Medio ambiente

AI



SALUD REFORZADA



15/300 ACCIONES PRIORITARIAS

Ante posibles retos o amenazas para la salud, y aunque los ciudadanos europeos generalmente tienen un acceso bastante fácil a una gama completa de servicios médicos, queremos insistir en la necesidad de una cooperación más estrecha dentro de la Unión. El futuro no radica en la independencia, sino en la unidad.

Esta visión debe reflejarse en la coordinación sin fisuras de las políticas sanitarias, el intercambio constante de información crucial y la aplicación de mecanismos de anticipación y reacción instantánea. La pandemia de la COVID-19 ha puesto de relieve la importancia crucial de que los Estados miembros de la UE trabajen juntos para afrontar con éxito una crisis sanitaria mundial.

Al proponer la deslocalización estratégica de la producción de medicamentos y equipos médicos dentro de la Unión Europea, aseguraremos toda la cadena de suministro de productos esenciales, reduciendo así nuestra dependencia de fuentes externas.

Al promover parámetros comunes, comparables e interoperables, catalizaremos la recogida y el análisis eficaces de datos sanitarios en toda Europa. De este modo, podremos controlar las epidemias en tiempo real y ajustar nuestras estrategias de salud pública en consecuencia.

Queremos reforzar los centros europeos de prevención y control de enfermedades, en particular dotándolos de una nueva capacidad de análisis de datos digitales (big data). Queremos dedicar este centro a nuestra difunta compañera Véronique Trillet-Lenoir, destacada médica y respetada política.

Sin embargo, siempre equilibraremos esta búsqueda de eficacia con una vigilancia inquebrantable en materia de confidencialidad y seguridad de los datos. Guiados por las normas más exigentes, fomentaremos la cooperación entre los Estados miembros.

- Reforzar el Centro Europeo de Prevención y Control con una nueva capacidad digital de análisis de datos y tratamiento.
- Reubicar la producción de medicamentos y equipos médicos dentro de la UE.
- Crear el Instituto Europeo de la Salud para coordinar la investigación médica y del comportamiento en los diferentes Estados miembros. Su misión también debería cubrir el lanzamiento de tales actividades con fondos de la UE.
- Animar a los Estados miembros a recurrir a la colaboración público-privada en el sector sanitario y a facilitar la asistencia sanitaria transfronteriza para que sus residentes puedan acceder a la asistencia sanitaria prevista en el extranjero, en particular mediante la expedición de una Tarjeta Sanitaria Europea (TSE).
- Aumentar la financiación y la asignación de recursos para apoyar los servicios, la investigación y las iniciativas en materia de salud mental.
- Fomentar el uso de datos masivos en la asistencia sanitaria al impulsar parámetros comunes, comparables e interoperables.
- Garantizar el máximo nivel de protección de los datos personales.
- Fomentar hábitos saludables mediante campañas e iniciativas de salud pública.
- Promover la atención centrada en el paciente haciendo hincapié en la importancia del consentimiento informado, la toma de decisiones compartida y la autonomía del paciente.
- Animar a los profesionales sanitarios a implicar a los pacientes en sus planes de tratamiento.
- Garantizar que las personas tengan acceso a información sanitaria precisa.
- Defender la igualdad de acceso a los servicios sanitarios para las personas LGBTQ+.
- Mejorar los resultados de la salud mental en los Estados miembros.
- Dar prioridad a la salud mental en la planificación presupuestaria de la UE y distribuir los fondos equitativamente.
- Introducir la prevención en los programas escolares.
- Trabajar con profesionales sanitarios, ONGs y grupos de presión para conseguir apoyo.

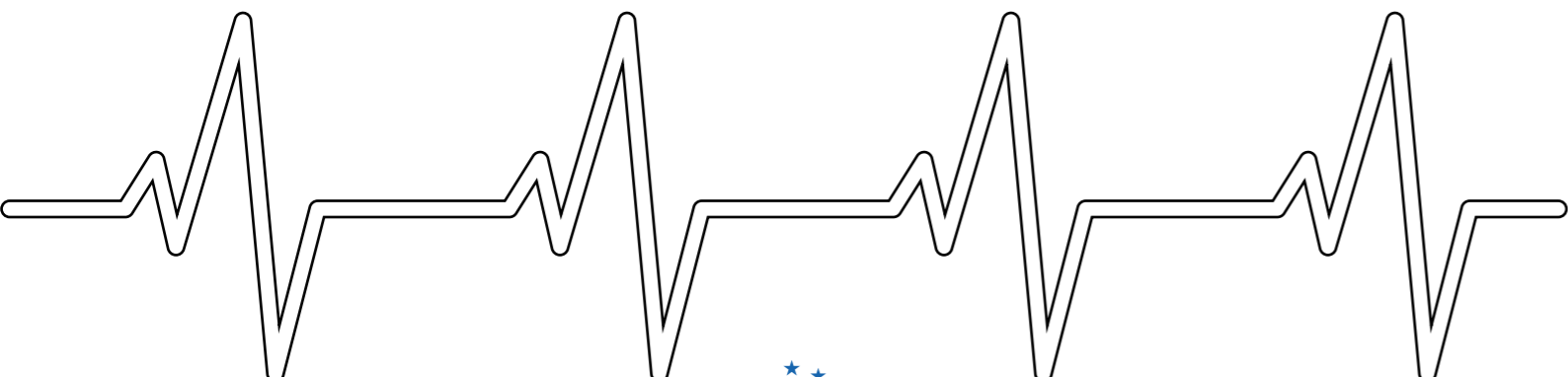

SOBERANÍA ALIMENTARIA

AGRICULTURA SOSTENIBLE Y PESCA RESPONSABLE

Encontrar el equilibrio adecuado entre la producción de alimentos y la conservación de nuestro entorno natural, tanto en la tierra como en el mar. Estamos convencidos de que estos dos objetivos son interdependientes y que, si armonizamos la producción sostenible de alimentos con la conservación de la naturaleza, podremos responder eficazmente a las apremiantes necesidades económicas y medioambientales.

Queremos que se adopte un modelo agrícola eficiente y respetuoso con el medioambiente, capaz de hacer frente a los retos del cambio climático y la pérdida de biodiversidad. A su vez, garantizaremos los intereses de los agricultores, los consumidores y las comunidades rurales.

Para lograr este objetivo, abogamos por grandes inversiones, tanto públicas como privadas, en ámbitos como la innovación, la digitalización, la educación y la formación. Nos aseguraremos de que estas inversiones, que son piedras angulares para reforzar la competitividad y la sostenibilidad del sector, prosperen y garanticen unas condiciones de vida dignas para los profesionales de la agricultura y la pesca, así como un futuro para las generaciones venideras. Sin embargo, para preservar nuestro recurso más preciado, el agua, reforzaremos las políticas de la Unión introduciendo una gestión sostenible y eficaz. Promoveremos prácticas agrícolas eficientes en el uso del agua, la inversión en infraestructuras de riego modernas y la introducción de mecanismos reguladores para evitar cualquier despilfarro o agotamiento de los recursos hídricos. Esta gestión adecuada del agua será un activo importante para la seguridad alimentaria en Europa.

Estamos decididos a adoptar la digitalización y la innovación como pilares de una agricultura moderna y sostenible. Mediante el apoyo al desarrollo de tecnologías agrícolas avanzadas, como la agricultura de precisión, el uso de sensores, la inteligencia artificial y la robótica, pretendemos aumentar la eficiencia de las explotaciones y reducir su huella de carbono. Este enfoque ayudará a optimizar los recursos y a mejorar la productividad, al tiempo que refuerza la posición de los agricultores en la cadena de valor.

Prestaremos especial atención a la pesca y la acuicultura, en reconocimiento de su papel fundamental en la seguridad alimentaria. Creemos firmemente que la Política Pesquera Común desempeña un papel clave para garantizar la sostenibilidad de este sector. Al tiempo que destacamos los esfuerzos de conservación realizados en la última década, insistiremos en la necesidad de restablecer el equilibrio entre los imperativos medioambientales y las necesidades económicas y sociales del sector.

Por último, la trazabilidad, la transparencia y la garantía del origen y los métodos de producción de los alimentos serán pilares esenciales de nuestro planteamiento. Nos comprometemos a garantizar que los consumidores puedan estar correctamente informados sobre cómo se producen los alimentos, respetando el medioambiente y el bienestar de los animales.



30/300

ACCIONES PRIORITARIAS

AGUA

- Reforzar las políticas hídricas de la UE para una gestión sostenible y eficaz.
- Promover prácticas agrícolas que ahorren agua.
- Invertir en infraestructuras de riego modernas.
- Implementar mecanismos reglamentarios para prevenir el desperdicio y el agotamiento del agua.
- Contribuir a la seguridad alimentaria.
- Garantizar un suministro suficiente para la agricultura.
- Preservar el medioambiente y la calidad del agua.

AGRICULTURA

- Apoyar tecnologías agrícolas avanzadas como la agricultura de precisión, los sensores, la inteligencia artificial y la robótica.
- Mejorar la eficiencia de las explotaciones.
- Reducir la huella de carbono.
- Optimizar el uso de los recursos mediante la digitalización y la innovación.
- Crear nuevas oportunidades para los agricultores y fomentar el relevo generacional considerando el suelo rural como un activo estratégico y promoviendo el acceso a la tierra de nuevos agricultores.
- Reforzar la posición de los agricultores en la cadena de valor.
- Garantizar la resiliencia del sistema alimentario europeo.
- Tener en cuenta las necesidades locales y regionales.
- Proteger los suelos, la vida animal y la biodiversidad.
- Reducir el desperdicio de alimentos.
- Apoyar las cadenas de suministro resilientes y las pymes competitivas en las zonas rurales.

PESCA

- Abogar por una mayor digitalización y trazabilidad de los productos de la pesca.
- Proteger la calidad de los productos.
- Garantizar una competencia leal.
- Reforzar los acuerdos de asociación para una pesca sostenible con terceros países.
- Impulsar la dimensión exterior de la Política Pesquera Común.
- Promover el liderazgo de la flota europea en sostenibilidad, mediante un apoyo técnico y financiero para la descarbonización, la digitalización, la mejora de las condiciones de vida y el cumplimiento de la normativa.
- Alinear los objetivos de descarbonización del Pacto Verde con el Fondo para la Pesca y la Acuicultura.
- Adaptar la Política Pesquera Común mediante la regionalización y la cogestión.
- Priorizar la promoción de la acuicultura sostenible y de fuentes alimentarias alternativas, como el cultivo de algas.
- Aplicar controles estrictos para impedir la importación de productos del mar no sostenibles.
- Reconocer la importancia de las comunidades costeras.
- Promover la diversificación de los ingresos mediante actividades respetuosas con el medioambiente.
- Abogar por el nombramiento de un(a) comisario(a) específico de Pesca, de acuerdo con la importancia de la Política Pesquera Común.



Soberanía Alimentaria



REVOLUCIÓN DIGITAL

La tecnología digital es la base fundamental sobre la que descansa el futuro de Europa. En esta era de cambios rápidos, resulta crucial que aprovechemos al máximo las oportunidades sin precedentes que ofrece la revolución digital.

Invertiremos en investigación, desarrollo y aplicación de la inteligencia artificial. Más bien al contrario, la digitalización nos brinda la oportunidad de desarrollar un potencial extraordinario para estimular la innovación, optimizar la eficiencia industrial y dar forma a nuevos sectores económicos.

Ante esta transformación digital, nos comprometemos a hacer todo lo posible para salvar la brecha generacional. Estamos convencidos de que, para construir un futuro digital inclusivo, es esencial proporcionar una educación digital integral que sea adecuada para todos. La formación en competencias digitales resulta fundamental. Permitiremos que todos los ciudadanos, sea cual sea su edad, aprendan y aprovechen las oportunidades que ofrece el ecosistema digital. Para fomentar la eficacia y la innovación, nos comprometemos a simplificar los procedimientos administrativos.

Además, el refuerzo de la ciberseguridad no será negociable. De hecho, a medida que construyamos nuestro futuro digital, protegeremos aún más nuestras infraestructuras, datos y servicios en línea.

Garantizar la confidencialidad y seguridad de los datos de nuestros ciudadanos y empresas es la piedra angular de un entorno digital fiable. Seguimos y seguiremos firmemente comprometidos con la preservación del máximo respeto por los derechos y libertades fundamentales. Nos comprometemos a garantizar que los principios de privacidad y libertad de expresión nunca se vean comprometidos.

También debemos reforzar nuestra capacidad para garantizar suministros fiables a nuestras industrias y reducir nuestra dependencia de proveedores externos. Esto reforzará nuestra soberanía económica al tiempo que asegurará nuestra posición en la escena mundial.



15/300

ACCIONES PRIORITARIAS

INTELIGENCIA ARTIFICIAL

- Asignar recursos significativos a la investigación, el desarrollo y al uso de la inteligencia artificial (IA).
- Desarrollar un marco regulador claro para la inteligencia artificial, que incluya la transparencia y el control de los algoritmos, así como impulsar una nueva gobernanza de la inteligencia artificial en las Naciones Unidas.

INCLUSIÓN DIGITAL

- Invertir en programas integrales de educación digital adaptados a todos los ciudadanos.
- Reforzar la conectividad de las zonas rurales.
- Reducir la brecha entre el mundo urbano y rural y facilitar nuevas formas de participación democrática.
- Prestar más atención a las regiones ultraperiféricas.
- Defender plenamente los derechos y necesidades de las personas mayores.

SIMPLIFICAR LOS PROCEDIMIENTOS ADMINISTRATIVOS.

- Promover la eficacia y fomentar la innovación.
- Eliminar los obstáculos burocráticos para facilitar el acceso a lo digital para todos.

CIBERSEGURIDAD

- Aplicar medidas de protección sólidas para nuestras infraestructuras, datos y servicios en línea.
- Garantizar la confidencialidad y seguridad de los datos de nuestros ciudadanos y empresas.

SOBERANÍA

- Promover una preferencia europea por los productos y soluciones digitales europeos para la administración pública.
- Aumentar la producción de semiconductores y chips en la UE mediante una estrategia común.
- Apoyar el almacenamiento y tratamiento de datos en la UE, en particular para protegerlos de las leyes extraterritoriales.
- Garantizar un suministro fiable.



450 MILLONES DE CONSUMIDORES

En el corazón del mercado único europeo, eres tú, el consumidor, el que guía nuestro compromiso. Queremos crear un entorno en el que se protejan tus derechos y se valoren tus intereses.

Nos comprometemos firmemente a poner en práctica las leyes aprobadas y las iniciativas lanzadas desde 2019, que pretenden lograr un equilibrio sensato entre las responsabilidades de las empresas y la salvaguarda efectiva de los derechos de los consumidores.

Estamos convencidos de que el rápido desarrollo de la tecnología no debe ir en detrimento de la seguridad y el bienestar de los consumidores. Por eso nos empeñamos tanto en defender la idea de que todo lo que se considera ilegal en el mundo «offline» debería serlo también «online». Las violaciones de los derechos de los consumidores, las prácticas comerciales desleales y las violaciones de la confidencialidad no deben encontrar refugio en nuestro continente.

Así pues, dado que el mercado único europeo no puede considerarse completo sin una regulación en línea equilibrada y coherente, nos comprometemos a aplicar estas leyes con diligencia y a colaborar estrechamente con las empresas para garantizar que comprenden y respetan las responsabilidades que se derivan de sus actividades digitales.

Nuestro objetivo es crear un entorno digital en el que los consumidores puedan comprar, vender y hacer reparaciones con total confianza, sabiendo que sus derechos y su seguridad están protegidos.

Queremos promover nuestro modelo económico a escala mundial colaborando con otras economías, especialmente Estados Unidos e India, al tiempo que fomentamos la creación de un nuevo pacto digital mundial en apoyo de las Naciones Unidas.



10/300

ACCIONES PRIORITARIAS

PROMOVER UN NUEVO PACTO DIGITAL MUNDIAL.

- Garantir le respect des réglementations numériques.
- Créer un organe indépendant chargé de surveiller et de vérifier l'interopérabilité des services publics numérisés tout en préservant la protection des données et la subsidiarité.
- Encourager la durabilité et la réparabilité et interdire les pratiques d'obsolescence programmée.
- Informer les consommateurs sur les droits relatifs aux produits durables et aux pratiques commerciales responsables.

DESARROLLAR UN MARCO CLARO PARA LA PUBLICIDAD POLÍTICA EN LÍNEA

- Exiger la divulgation des sources de financement et des méthodes de ciblage.
- Introduire des sanctions sévères pour les tentatives d'ingérence étrangère dans les processus démocratiques, tout en protégeant la vie privée des citoyens.

EVALUAR CADA SECTOR DEL MERCADO ÚNICO PARA LA LEGISLACIÓN SECTORIAL

- Mettre en place des mécanismes de consultation avec les acteurs industriels et les parties prenantes pour élaborer des règles adaptées à chaque secteur.

MEDIR LA CIBERSEGURIDAD

- Reforzar la Directiva SRI (Directiva sobre la seguridad de los sistemas de redes y de información) mediante la organización de evaluaciones periódicas de los sistemas de información críticos.
- Trabajar con los proveedores de servicios digitales para garantizar la seguridad y confidencialidad de los datos de los consumidores.
- Establecer una plataforma de notificación de incidentes de ciberseguridad para garantizar una respuesta rápida y coordinada en caso de amenaza.



Consumidores



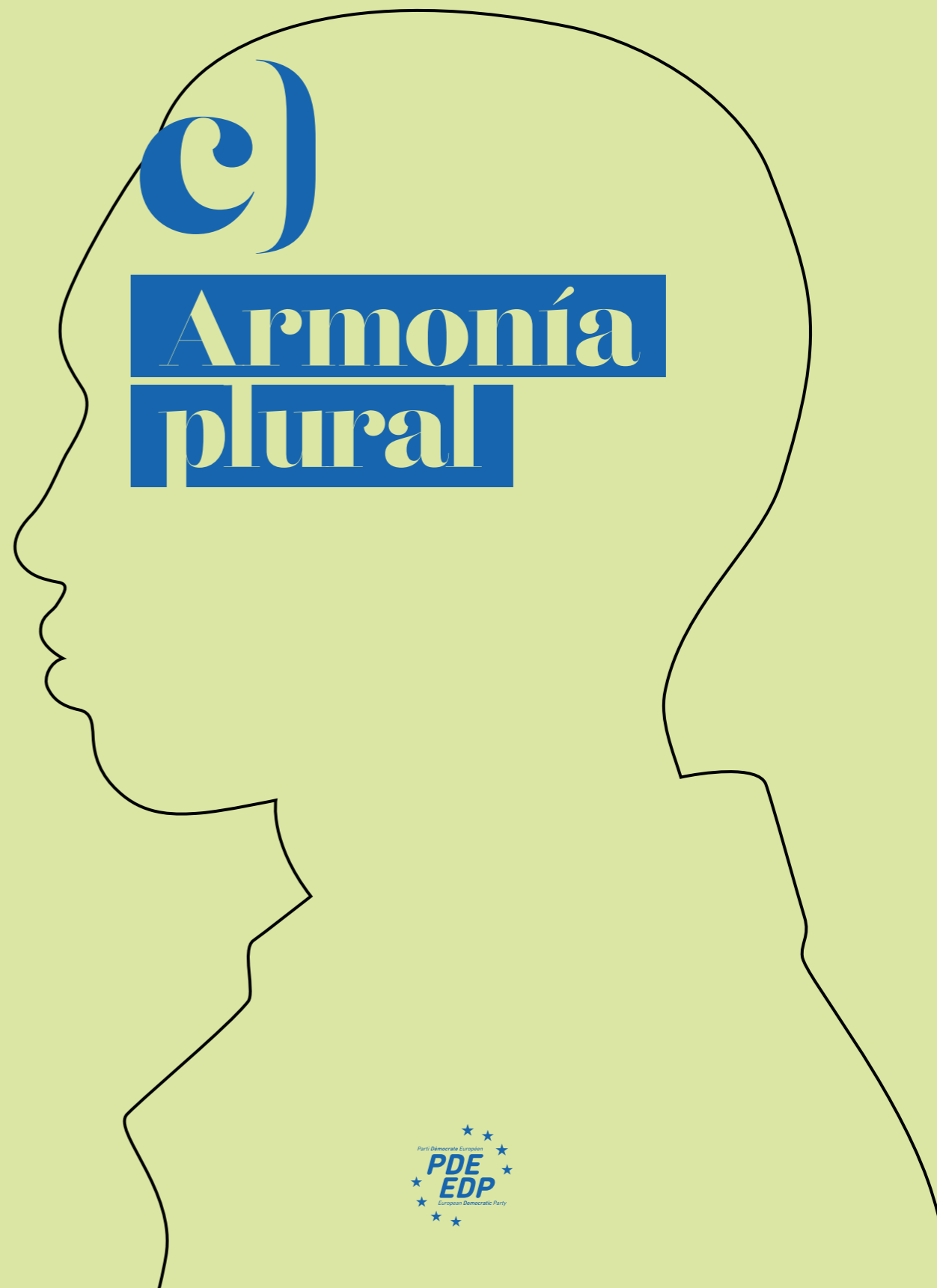
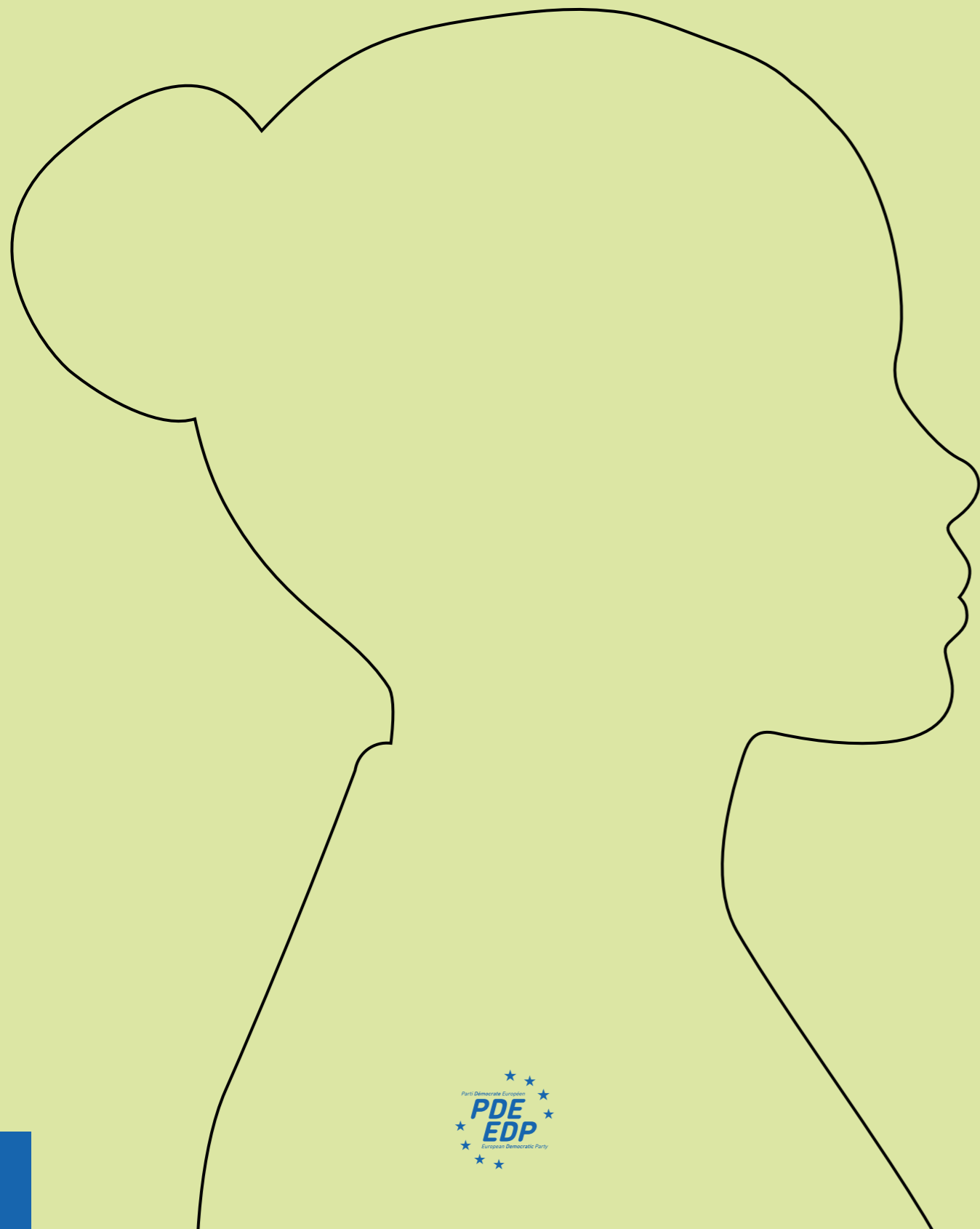

e)
Armonía
plural



Armonía plural

CRECIMIENTO EQUITATIVO

74

Nuestro objetivo es un crecimiento económico que no deje a nadie atrás. Invertiremos en proyectos sostenibles e innovadores, con el objetivo de reducir las desigualdades sociales y económicas y preservar el medioambiente.

FUTURO DE LA JUVENTUD

76

Nos comprometemos a ofrecer oportunidades de desarrollo a los jóvenes invirtiendo en programas educativos innovadores y facilitando su participación activa en la toma de decisiones.

EDUCACIÓN DE CALIDAD PARA TODOS

80

La educación es un pilar esencial de una sociedad informada y próspera. El movimiento pretende garantizar un acceso equitativo a una educación de alta calidad en toda Europa, mejorando los sistemas educativos y apoyando el aprendizaje permanente.

RIQUEZA CULTURAL Y DIVERSIDAD

82

Se celebra y preserva la diversidad cultural en tanto que representa una fortaleza. El movimiento fomentará los intercambios culturales y apoyará las iniciativas artísticas para promover un entorno en el que todas las personas puedan prosperar contribuyendo a la riqueza colectiva.

MEDIOS DE COMUNICACIÓN Y PLURALISMO

84

La democracia se basa en medios de comunicación libres y diversificados. Defenderemos la independencia de los medios de comunicación y seguiremos luchando contra la desinformación, apoyando el periodismo de calidad y garantizando el acceso de todos a una información equilibrada.

DEPORTE Y ÉTICA

86

Reconocemos el valor del deporte como catalizador de la unidad, la salud y la inspiración. Fomentaremos el acceso al deporte para todos, invertiremos en instalaciones deportivas de calidad y apoyaremos a los atletas, creando un espacio en el que todos puedan participar y celebrar los valores del juego limpio.



65 / 300
ACCIONES PRIORITARIAS



CRECIMIENTO EQUITATIVO

Reconocemos la importancia de las pequeñas y medianas empresas (pymes) en la economía europea, por lo que nuestro movimiento desea apoyarlas en su crecimiento y desarrollo. Asimismo, pondremos en marcha políticas para fomentar la innovación, simplificar los procedimientos administrativos y facilitar el acceso a la financiación. Las pymes deben recibir apoyo mediante oportunidades de financiación para estimular el crecimiento económico y fomentar la innovación, y las economías locales y regionales se verán reforzadas. La protección de los trabajadores y la garantía de la estabilidad económica son también prioridades, en particular con la armonización de los sistemas de seguridad social para facilitar la movilidad de los trabajadores y un mercado laboral más flexible.

Asimismo, queremos hacer hincapié en la diversificación de las cadenas de producción, la responsabilidad social de las empresas, la digitalización de la economía y un mercado europeo de bienes y servicios verdaderamente unificado.

Fomentaremos una política fiscal responsable al tiempo que apoyamos la inversión en sectores clave, la creación de empleos de calidad y la construcción de una economía sostenible a largo plazo.

10/300 ACCIONES PRIORITARIAS

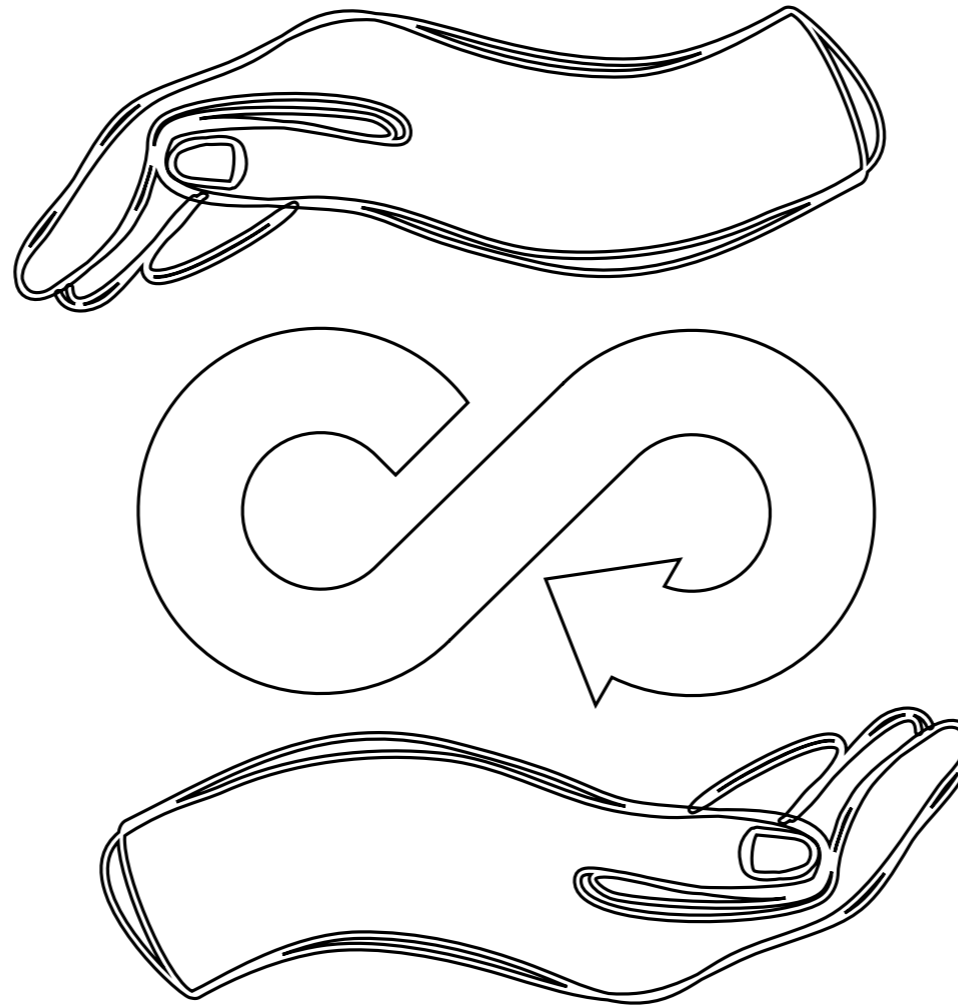

FOMENTAR LA ECONOMÍA CIRCULAR Y VIRTUOSA

- Poner en marcha políticas que fomenten la innovación, mejoren los mercados de venta, simplifiquen los procedimientos administrativos, apoyen la participación de las pymes en licitaciones y proyectos y promuevan el acceso a la financiación.
- Apoyar la diversificación de las cadenas de producción y la responsabilidad social de las empresas.
- Fomentar prácticas empresariales justas y sostenibles.
- Crear un mercado europeo de bienes y servicios verdaderamente unificado.
- Garantizar la protección de los trabajadores y la equidad fiscal.

SECTOR BANCARIO RESILIENTE Y SOSTENIBLE

- Apoyar a las pequeñas y medianas empresas, que son el centro de la economía europea.
- Ofrecer oportunidades de financiación para estimular el crecimiento económico y fomentar la innovación.
- Fortalecer las economías locales y regionales apoyando a los bancos regionales.
- Evitar las estructuras monopolísticas en el sector bancario.

FUTURO DE LA JUVENTUD

10/300 ACCIONES PRIORITARIAS

Convencidos de que todos los jóvenes deben tener los medios para alcanzar sus metas y desarrollar su potencial sin verse frenados por obstáculos sociales, económicos o geográficos, estamos decididos a proponer una política de juventud concreta y eficaz para la Unión Europea, que les proporcione una base sólida, sobre todo en materia de educación, creación de empresas y vivienda.

Estamos convencidos de que los jóvenes deben tener acceso a una educación de alto nivel abierta al mundo, que rivalice con las mejores universidades estadounidenses y asiáticas, y que les prepare para los puestos de trabajo del mercado laboral. Nos comprometemos a ofrecer a los jóvenes una educación cívica europea, que les permita sentirse plenamente ciudadanos europeos y participar en el proceso democrático.

Creemos que se debe escuchar a los jóvenes en el proceso democrático y que deben poder presentar sus visiones e ideas.

Por último, creemos que la movilidad de los jóvenes debe ser parte integrante de todos los programas de estudio, desde la enseñanza secundaria hasta la superior, y que sus diplomas y cualificaciones deben ser reconocidos automáticamente.

Nuestro movimiento también se preocupa por la salud mental de los jóvenes, sobre todo ante la omnipresencia de las redes sociales, y tiene previsto introducir medidas concretas para protegerlos. Por ello, para preservar y desarrollar la salud mental, proponemos crear

un programa «StartEU» que les proporcione los recursos financieros y logísticos que necesitan para llevar a cabo sus proyectos.

Asimismo, creemos que el compromiso cívico es importante para los jóvenes, y proponemos la creación de un servicio cívico europeo que les permita contribuir a proyectos de interés público en distintos países europeos y reforzar su sentimiento de pertenencia a Europa.

Por último, para reforzar su sentimiento de pertenencia a Europa y fomentar el entendimiento mutuo, ofreceremos a los jóvenes la posibilidad de viajar en tren por Europa, fomentando la movilidad en general y facilitando el acceso a las ofertas culturales.

Naturalmente, nuestro movimiento seguirá facilitando el acceso de los jóvenes a las prácticas y a las oportunidades de empleo en las instituciones europeas. Esto contribuirá a desarrollar sus competencias profesionales y su comprensión del funcionamiento de la Unión Europea.

DERIVADAS DEL ÁMBITO DIGITAL

- Aumentar la prevención de la protección de la salud mental entre los jóvenes, sobre todo en relación con las redes sociales.
- Definir una edad legal y establecer un número europeo de urgencias de salud mental para garantizar una atención rápida.
- Introducir controles parentales automáticos para proteger a los jóvenes de contenidos inapropiados en internet.

HERRAMIENTAS PARA LOS JÓVENES

- Crear un programa «StartEU» para dar a los jóvenes un buen comienzo en la vida (profesional).
- Proporcionar los recursos financieros y logísticos que necesitan para realizar sus estudios, crear una empresa o buscar alojamiento

SERVICIO CÍVICO EUROPEO

- Permitir que los jóvenes adquieran experiencia y desarrollen habilidades al tiempo que contribuyen a proyectos que benefician a la sociedad.
- Fomentar el voluntariado europeo, haciendo hincapié en el Cuerpo Europeo de Solidaridad, que fomenta los intercambios y promueve el modelo social y los valores de la Unión.

DESPLAZAMIENTOS EN TREN POR EUROPA

- Ayudar a los jóvenes a descubrir otras culturas y a relacionarse con personas de distintos países, reforzar el sentimiento de pertenencia europea y fomentar el entendimiento mutuo..

ACCESO A LAS PRÁCTICAS Y A LAS OPORTUNIDADES DE EMPLEO

- Dar a los jóvenes la oportunidad de desarrollar competencias profesionales en un entorno internacional y comprender mejor cómo funciona la UE.
- Prohibir las prácticas no remuneradas y garantizar prácticas de calidad para los jóvenes, prestando especial atención a las personas procedentes de entornos desfavorecidos.
- Considerar la posibilidad de recaudar el impuesto sobre la renta para los empleados menores de 25 años.



Juventud

EDUCACIÓN DE CALIDAD PARA TODOS

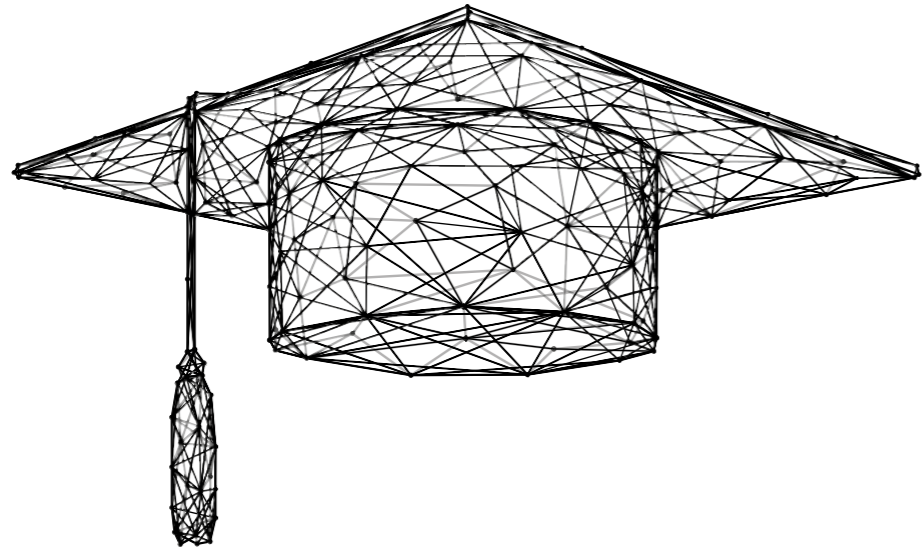

La educación de calidad para todos ocupa un lugar central en nuestras prioridades. En este sentido, tenemos previsto aumentar significativamente la financiación del programa Erasmus+ dedicado a los jóvenes en aprendizaje y formación profesional, multiplicándola por diez. Esta iniciativa tiene como objetivo cultivar un sentimiento de pertenencia a Europa al tiempo que ayuda a los jóvenes a desarrollar sus habilidades, adquirir experiencias enriquecedoras y ampliar sus horizontes.

Asimismo, estamos convencidos de que tenemos que aumentar la representación de niñas y mujeres en los estudios y carreras científicas. Desarrollaremos programas de tutoría y sensibilización y crearemos auténticas redes profesionales.

Al mismo tiempo, dadas las exigencias de la transición ecológica, creemos que es vital invertir en formación permanente, reciclaje y reorientación profesional a lo largo de la vida. Resulta vital que ayudemos a reciclarse a todos los que trabajan en sectores que experimentan cambios rápidos, como la industria automovilística o la de los combustibles fó-

siles. Confiamos en que esto pueda lograrse colaborando estrechamente con empresarios, organizaciones de trabajadores y gobiernos.

Por supuesto, haremos todo lo posible para que los títulos y cualificaciones sean reconocidos en los países de la Unión Europea y para facilitar la movilidad de estudiantes y trabajadores.

Por último, desarrollaremos la cooperación transfronteriza en materia de educación y formación para satisfacer las necesidades de mano de obra en sectores críticos (sanidad, turismo, industria, etc.). Contribuyendo de este modo, podemos hacer frente a los retos del mercado laboral y garantizar que tenemos suficientes trabajadores cualificados para apoyar el futuro de Europa.

10/300 ACCIONES PRIORITARIAS



- Multiplicar por 10 los recursos de Erasmus+.
- Desarrollar una estrategia de excelencia e innovación para las alianzas universitarias europeas.
- Luchar contra la fuga de cerebros.
- Transformar determinadas profesiones para responder a las exigencias de la transición ecológica.
- Introducir competencias compartidas para la educación para la ciudadanía europea.
- Reforzar el sentimiento de pertenencia a Europa.
- Crear un mecanismo de reconocimiento de títulos y cualificaciones común a los países de la Unión Europea.
- Facilitar la movilidad de estudiantes y trabajadores y fomentar la circulación de competencias y talentos por toda la Unión Europea.
- Desarrollar la cooperación transfronteriza en educación y formación.
- Promover una estrategia europea para la formación profesional que incluya los principios de productividad y de conexión con los sectores productivos con el fin de preparar a los especialistas para los nuevos empleos asociados a las transiciones digital y climática.

RIQUEZA CULTURAL Y DIVERSIDAD

Frente al auge del extremismo y del aislamiento identitario, fenómenos que amenazan la cohesión social de la Unión Europea, invertiremos en la promoción de la diversidad cultural y artística, apoyaremos a los artistas europeos, preservaremos el patrimonio cultural de Europa y fomentaremos el talento.

El multilingüismo estará en el centro de nuestro proyecto (*). Trabajaremos duro para conseguir apoyo financiero para esta iniciativa. Promoveremos la diversidad cultural y lingüística para garantizar una sociedad inclusiva. Esto implicará apoyar las lenguas minoritarias y estimular la cooperación cultural y artística entre las naciones de la Unión Europea.

Así, aunque el presupuesto dedicado a la cultura representa actualmente únicamente el 0,2 % del presupuesto europeo, esperamos multiplicar esta cifra por 10.

Asimismo, crearemos un estatuto europeo de los artistas que les garantice el reconocimiento, la movilidad y el acceso a los derechos sociales. Estamos convencidos de que una estrategia europea para la protección de los

bienes culturales estratégicos puede preservar el patrimonio cultural de Europa para las generaciones futuras.

Introduciremos un pasaporte cultural europeo diseñado para dar a todos los jóvenes europeos acceso a bienes culturales gratuitos o a precio reducido en toda Europa. Al desarrollar una estrategia para proteger y mejorar el patrimonio de la región, pretendemos preservar las tradiciones locales y reforzar la cohesión social.

Por último, desarrollaremos una estrategia dinámica para los videojuegos europeos y consolidaremos el reconocimiento del deporte tanto a escala profesional como de nivel aficionado. Este enfoque debe nutrir y estimular el talento europeo, al tiempo que promueve valores colectivos como la cohesión de los equipos y la ética deportiva.

15/300

ACCIONES PRIORITARIAS

- Multiplicar por 10 el presupuesto asignado a la cultura.
- Normalizar el multilingüismo en la comunicación de las instituciones europeas.
- Garantizar que todos los contenidos digitales oficiales cumplan la obligación reglamentaria de respetar el multilingüismo.
- Promover acuerdos con las grandes empresas tecnológicas para que los motores de búsqueda, algoritmos y navegadores no discriminen por idioma cuando las consultas provengan de usuarios que las formulen en lenguas minoritarias.
- Promover la diversidad lingüística, en particular las lenguas regionales.
- Apoyar las lenguas minoritarias.
- Incluir en las acciones subvencionables del programa Europa Creativa y en las iniciativas para impulsar la digitalización del plan de reactivación y resiliencia, el apoyo al desarrollo de todo tipo de plataformas de producción, agrupación y difusión de contenidos en lenguas minoritarias o regionales que contribuyan al fortalecimiento y al desarrollo de una identidad digital de estas culturas. Garantizar su presencia en las grandes plataformas de contenidos.
- Garantizar una financiación adecuada para las traducciones a las lenguas regionales como parte de Europa Creativa.
- Crear un marco para un estatuto europeo de los artistas y garantizar el reconocimiento, la movilidad y el acceso a los derechos sociales.
- Preservar la sostenibilidad de toda expresión artística y cultural.
- Proteger nuestros patrimonios y activos culturales estratégicos.
- Fortalecer la identidad cultural europea.
- Ofrecer un pasaporte europeo y dar acceso a bienes y espectáculos culturales gratuitos o a precio reducido en toda Europa.
- Promover la movilidad cultural de los jóvenes europeos.

(*) Informe de Christian Lequesne titulado «La diversidad lingüística y la lengua francesa en las instituciones europeas» (2021).

MEDIOS DE COMUNICACIÓN Y PLURALISMO

En un contexto de creciente presión política y económica, creemos que todos los ciudadanos deben tener acceso a una información libre e independiente. La libertad de prensa reviste especial importancia para cualquier sociedad democrática.

Para garantizar un entorno mediático más equilibrado y democrático, nos comprometemos a vigilar las fusiones y adquisiciones de medios de comunicación, a proteger la diversidad de los medios de comunicación y a aumentar su transparencia, de acuerdo con la Ley Europea de Libertad de los Medios de Comunicación.

Con la llegada de las redes sociales y los medios de comunicación en línea, reforzaremos la educación cívica y las habilidades mediáticas de los ciudadanos para ayudarles a desarrollar un espíritu crítico.

Conscientes de que la transición digital puede dar lugar a abusos y discriminaciones, nos comprometemos a adaptar la normativa para proteger mejor los datos personales, luchar contra la ciberdelincuencia y garantizar la igualdad de acceso de todos a las tecnologías digitales.

Queremos continuar nuestra lucha contra la propagación de la desinformación y la información falsa en línea para garantizar la protección de los valores europeos y los sistemas democráticos.

10/300 ACCIONES PRIORITARIAS



GARANTIZAR LA LIBERTAD Y EL PLURALISMO

- Proteger a los periodistas contra cualquier forma de intimidación o violencia. Además, denunciar y combatir la precariedad en el sector, una de las principales herramientas para limitar la libertad de expresión.
- Fomentar la diversidad y la libertad de los medios de comunicación, así como abogar por el respeto de la libertad de prensa, que son elementos clave de cualquier sociedad democrática.
- Evitar las concentraciones excesivas y las prácticas monopolísticas, de acuerdo con la ley europea sobre la libertad de los medios de comunicación.
- Garantizar el acceso de los ciudadanos a una información libre e independiente. Proteger la independencia de los servicios públicos de medios de comunicación.
- Aplicar el código de práctica reforzado sobre la desinformación: una amplia gama de actores ha firmado para luchar contra la desinformación.



EDUCACIÓN CÍVICA Y HABILIDADES MEDIÁTICAS

- Permitir a los ciudadanos comprender los problemas relacionados con los medios de comunicación y desarrollar un espíritu crítico.
- Educar a los ciudadanos para que puedan discernir los hechos de la ficción y las noticias falsas en las redes sociales.
- Garantizar la igualdad de acceso de todos a las tecnologías digitales.



APOYO A LA PRENSA LOCAL, REGIONAL Y EUROPEA

- Fomentar la digitalización de los títulos y una mayor cobertura de las cuestiones europeas.
- Promover los medios de comunicación europeos y transfronterizos, como ARTE.

DEPORTE Y ETICA

Desarrollar el futuro de Europa es fundamental para nuestra visión, pero reconocemos plenamente la importancia del deporte de base en la sociedad europea. Consideramos el desarrollo del deporte para los jóvenes como una pieza central de sus vidas, y también prestaremos especial atención a las personas mayores. Estas perspectivas guiarán nuestros compromisos. De hecho, nuestro objetivo es crear un entorno respetuoso, integrador y saludable para todos nuestros conciudadanos, independientemente de su origen, edad o condición física. Esto no solo ayudará a promover la salud física y mental de todas las personas, sino que también fortalecerá el tejido social de nuestras comunidades.

Nuestro proyecto se centrará en crear espacios de integración y equidad. ¿Cómo lograrlo de forma concreta? Garantizando el acceso a instalaciones adecuadas y desarrollando programas específicos para satisfacer las necesidades individuales. Este enfoque se basará en nuestra convicción de que la igualdad de oportunidades debe ser una realidad concreta e innegociable en la Europa que estamos construyendo.

La vitalidad y el bienestar de los jóvenes están en el centro de nuestras preocupaciones. Nos comprometemos a promover estilos de vida saludables. Nuestra variada oferta de actividades físicas y nuestra amplia difusión de conocimientos sobre el impacto de la nutrición, el sueño y la higiene serán pasos concretos para

despertar una conciencia temprana de la importancia del bienestar físico y mental. Nuestras acciones también se inspirarán en los valores éticos fundamentales que guían nuestro camino. Mediante programas educativos enriquecedores e iniciativas de sensibilización, fomentaremos la lealtad, el respeto, la honradez y la solidaridad. Estos valores no son meros conceptos, sino elementos concretos que guiarán nuestros esfuerzos para que nuestros jóvenes se sientan realizados y comprometidos.

Por último, la cooperación y el respeto mutuo serán los pilares centrales de la Europa unida que queremos construir juntos. Trabajaremos colectivamente para perfeccionar las habilidades sociales de los jóvenes mediante actividades de grupo, concursos y eventos. Esto reforzará los vínculos entre los pueblos y, a nuestro juicio, esbozará los contornos de una Europa unida y armoniosa.

Uniendo nuestros esfuerzos, abrazando este viaje colectivo, trazaremos el nuevo rostro de Europa. Este rostro reflejará nuestro compromiso con la juventud, la equidad, la vitalidad y los valores.

10/300

ACCIONES PRIORITARIAS

- Fomentar la participación en el deporte de todos los jóvenes, independientemente de su origen o capacidad física.
- Aumentar las oportunidades para todos y reforzar la integración social.
- Ofrecer equipos adaptados con programas específicos para necesidades especiales.
- Integrar programas educativos para promover valores éticos como la lealtad, el respeto, la honradez y la solidaridad.
- Sensibilización sobre cuestiones sociales y medioambientales mediante iniciativas educativas.
- Definir y promover un modelo europeo de deporte e incluir las banderas europeas además de las banderas nacionales en las competiciones internacionales en Europa, incluidos los Juegos Olímpicos en Francia.
- Garantizar el respeto de los principios y libertades fundamentales de la UE, en particular la igualdad, en el ámbito del deporte profesional y promover el desarrollo de las competiciones femeninas.
- Desarrollar una estrategia para los videojuegos europeos.
- Contribuir al desarrollo de una economía creativa europea y a la promoción del deporte en línea.
- Promover una nueva gobernanza del fútbol europeo y una reforma de la UEFA.

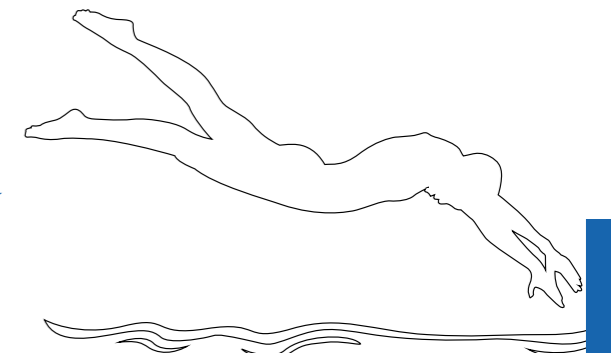
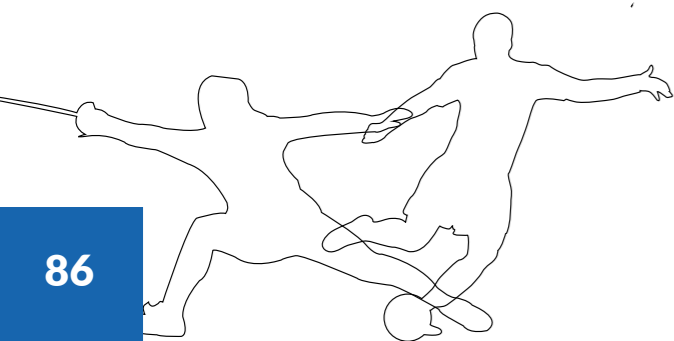



d)

Territorios Dinámicos

Territorios Dinámicos

REGIONES EN EL SENO DEL DESARROLLO 92

A través de nuestras inversiones regionales, reforzaremos la cohesión económica, social y territorial en Europa. Daremos prioridad a los objetivos fundamentales de esta política: reducir las diferencias entre regiones, promover un crecimiento económico equilibrado y eliminar los obstáculos a la cooperación regional transfronteriza.

DESARROLLO ULTRAPERIFÉRICO 91

Apoyaremos la innovación, el espíritu empresarial y la sostenibilidad en las regiones de ultramar, al tiempo que simplificamos los procedimientos administrativos y mejoramos la conectividad, para reforzar su desarrollo económico y mejorar la calidad de vida de sus habitantes.



ACCIONES PRIORITARIAS



REGIONES COMO VECTOR DE DESARROLLO

La política de cohesión de la Unión Europea es una herramienta poderosa y fundamental para combatir las disparidades entre regiones. A través de nuestra estrategia de inversión regional, buscamos reforzar la cohesión económica, social y territorial en toda Europa.

Nuestro compromiso ya se ha reflejado en la creación de una red de alcaldes democráticos en toda Europa. Además, gracias a la red «EU Councillors» que nuestro grupo Renew Europe apoya en el Comité de las Regiones, seguiremos movilizando nuestros esfuerzos para acercar Europa a los ciudadanos

Para acelerar esta política de cohesión, nos centraremos en tres objetivos fundamentales:

- Eliminar los obstáculos a la cooperación transfronteriza.
- Reducir las diferencias entre regiones.
- Promover un crecimiento económico armonioso.

La realidad es que 150 millones de ciudadanos residen dentro de las fronteras de la Unión Europea y se enfrentan a diario a obstáculos burocráticos que limitan su capacidad para aprovechar plenamente las oportunidades de desarrollo y cooperación que ofrece la Unión Europea. Por eso defenderemos el programa BRIDGE-UE («Border Regency Initiative for Development and Growth in Europe»).

Con esto en mente, nuestro enfoque consistirá en apoyar iniciativas regionales concretas destinadas a combatir el cambio climático y preservar nuestro medioambiente. Proporcionaremos a los concejales locales los medios para crear espacios accesibles en ciudades y pueblos. Nuestro planteamiento incluirá, por ejemplo, la promoción de zonas peatonales, el aumento del uso compartido de la bicicleta y el desarrollo de carriles bici que interconecten las localidades.

También será esencial ampliar y mejorar las redes de transporte público en las zonas urbanas, rurales y ultraperiféricas. Trabajaremos para mejorar la intermodalidad a fin de facilitar los desplazamientos transfronterizos. Desarrollando infraestructuras de transporte eficientes y bien conectadas, simplificaremos los desplazamientos de las personas y fomentaremos la integración económica. Este enfoque facilitará el comercio, reforzará las relaciones comerciales y apoyará el desarrollo del turismo.

Asimismo, nos comprometemos a dotar al Comité de las Regiones de los medios necesarios para que pase de ser un mero órgano consultivo a un actor comunicativo, capaz de evaluar el impacto territorial de la legislación europea en las regiones y de apoyar a los legisladores de la UE en la aplicación del principio de «no perjudicar la cohesión».

Nuestro compromiso incluirá también la simplificación del proceso de financiación de la UE mediante la reducción de la burocracia para permitir a las autoridades regionales y locales poner en marcha rápidamente proyectos sostenibles como infraestructuras digitales, espacios públicos e iniciativas de desarrollo económico.



10/300

ACCIONES PRIORITARIAS

OPORTUNIDADES

- Poner en marcha el programa BRIDGE-UE («Border Regency Initiative for Development and Growth in Europe») y promover las macrorregiones.
- Fomentar el intercambio de buenas prácticas locales a nivel de la Unión Europea, proporcionar pruebas concretas a los responsables de la toma de decisiones de la Unión Europea y utilizar la inteligencia artificial para facilitar el acceso a los fondos europeos.
- Apoyar el desarrollo de la red de «EU Councillors» del Comité de las Regiones de Europa, que puede contribuir a reforzar la conexión entre la Unión y sus ciudadanos.

INFRAESTRUCTURA

- Mejorar la intermodalidad para facilitar los desplazamientos transfronterizos e introducir en la revisión del Código de fronteras Schengen la obligación de que los Estados realicen y examinen estudios de impacto sobre el comercio y las relaciones en las zonas transfronterizas antes de tomar cualquier decisión sobre la reintroducción de controles.
- Defender la misión de la política de cohesión para que no se vea comprometida por la reorientación de fondos a la gestión de crisis.
- Facilitar el acceso de las autoridades regionales y locales a la financiación de la Unión Europea, por ejemplo, reduciendo o eliminando la burocracia nacional del proceso de financiación de la Unión Europea.

ENERGÍA

- Apoyar a las autoridades regionales en la expansión de las energías renovables.
- Fomentar iniciativas participativas para la producción cooperativa de energía.

CLIMA Y MEDIOAMBIENTE

- Aumentar el número de calles sin coches y adoptar otras medidas para que las ciudades y pueblos resulten más acogedores para las personas, como el uso compartido de bicicletas, más aceras y carriles bici, y límites de velocidad más bajos.

DIGITALIZACIÓN

- Invertir en la transformación digital de las administraciones públicas regionales y locales, lo que permitiría además mantener los servicios públicos en las zonas rurales.



DESARROLLO ULTRAPERIFERICO

La transición ecológica ofrece una oportunidad de desarrollo sin precedentes para las regiones de ultramar, y estamos convencidos de que tienen un inmenso potencial para convertirse en centros de innovación.

Consideramos que resulta crucial desarrollar una sólida dinámica empresarial mediante la creación de empresas, el apoyo a los empresarios locales y el fomento de la innovación. Por ejemplo, en Mayotte, donde la tasa de desempleo es del 30 %, una de las más altas de Europa, colocaremos a la región en la senda del desarrollo endógeno y haremos todo lo posible para estimular la economía.

Además, invertiremos en la producción local para desarrollar prácticas agrícolas respetuosas con el medioambiente. De este modo, las regiones de ultramar reforzarán su seguridad alimentaria y reducirán su dependencia de las importaciones.

Por supuesto, el turismo es un sector importante para las regiones ultraperiféricas. Apoyaremos su desarrollo con inversiones innovadoras, sostenibles y resilientes.

Naturalmente, nos comprometemos a apoyar el desarrollo económico de las regiones ultraperiféricas maximizando el impacto de los fondos y programas europeos, al tiempo que respondemos a las necesidades específicas de cada territorio.

Queremos reforzar las economías de las regiones de ultramar y mejorar la calidad de vida

de sus habitantes. Para lograrlo, proponemos simplificar los procedimientos administrativos, reforzar las competencias de las autoridades de gestión y fomentar una mejor coordinación entre los distintos agentes implicados. Además, propondremos medidas para hacer realidad la ciudadanía europea, reforzando la educación y fomentando la integración regional.

Porque el futuro de la Unión Europea está en sus jóvenes, movilizaremos todos los medios disponibles para favorecer la formación, la movilidad y, por tanto, la emancipación de las regiones ultraperiféricas. Aplicando la estrategia europea de lucha contra la fuga de cerebros, estos jóvenes estarán preparados para afrontar los retos del futuro y contribuir al desarrollo de ultramar. Por supuesto, para fomentar la conectividad y el desarrollo digital, impulsaremos la construcción de una red de internet de alta velocidad. Por último, propondremos soluciones para una representación equitativa de las regiones ultraperiféricas en el Comité de las Regiones, con el objetivo de garantizar que sus intereses y preocupaciones se tengan plenamente en cuenta en la toma de decisiones europea.



25/300

ACCIONES PRIORITARIAS

ECONOMIE

- Desarrollar la dinámica empresarial en ultramar movilizando los fondos y programas europeos disponibles, en particular el Fondo Social Europeo (FSE+).
- Lograr una autonomía de autosuficiencia alimentaria.
- Creación de zonas sociales libres de impuestos en todos los territorios franceses de ultramar para reforzar el poder adquisitivo, luchar contra el desempleo, fomentar la contratación y desarrollar las competencias.
- Regular el transporte aéreo con acuerdos sobre tasas aeroportuarias intracomunitarias para las compañías europeas con el fin de reducir las tarifas para los consumidores y reforzar la continuidad territorial europea con enlaces directos con otros países europeos.
- Dar a conocer y desarrollar programas que proporcionen financiación a los jóvenes europeos para establecer nuevas empresas en sectores específicos del desarrollo local.)
- Introducir regímenes de ayudas estatales más flexibles para las regiones de ultramar, en particular en los ámbitos de la agricultura, la continuidad territorial y la transición energética.
- Desarrollar el turismo con inversiones innovadoras, sostenibles y resilientes para apoyar el desarrollo sostenible de este sector estratégico para las regiones de ultramar.

TRANSITION ÉCOLOGIQUE

- Convertir a los territorios franceses de ultramar en laboratorios de soluciones climáticas, aprovechando sus conocimientos sobre el cambio climático, su rica biodiversidad y los recursos que poseen.
- Creación de un Diagnóstico de Rendimiento Energético adaptado a las regiones de ultramar y desarrollo de soluciones de energías renovables adaptadas a cada región de ultramar (solar, geotérmica, biomasa, mareomotriz, eólica, etc.).
- Proteger con patentes la investigación basada en los componentes del suelo. Las especies son endémicas y las patentes generarán beneficios económicos locales, que se traducirán en nuevas inversiones y darán a los laboratorios europeos acceso prioritario a sus patentes.
- Tener en cuenta a las regiones de ultramar a la hora de aplicar el Fondo de Solidaridad de la Unión Europea, con el fin de financiar medidas de prevención de riesgos ante catástrofes naturales y fomentar el intercambio de conocimientos entre las regiones de ultramar y sus vecinos regionales.
- Dar a conocer la misión «EU Cities» para fomentar la colaboración, mediante el intercambio de buenas prácticas y el hermanamiento, entre ciudades de regiones de ultramar para desarrollar la red de «Smart cities» de aquí a 2033.
- Promover cursos de formación de la Unión Europea sobre competencias ecológicas para concienciar sobre el valor y el impacto de las opciones sostenibles para el desarrollo económico de las regiones y ciudades.



CONSUMO DE FONDOS EUROPEOS

- Garantizar la plena utilización de los fondos europeos, reforzar la relación entre los promotores de los proyectos y los gestores de los fondos y simplificar los procedimientos de los fondos y programas europeos, lo que va en detrimento de su correcta aplicación.
- Hacer todo lo posible para formar a las autoridades de gestión de las regiones de ultramar.
- Lanzar programas de hermanamiento entre administraciones, especialmente las responsables de los fondos europeos, y desarrollar la movilidad de funcionarios y ciudadanos para dar a conocer la UE.
- Poner en marcha programas de hermanamiento sobre la administración de la UE, la elaboración de políticas y la gestión de los fondos europeos.

POTENCIAR LA CIUDADANÍA EUROPEA

- Desplegar oficinas de enlace de la Comisión Europea y «Maisons de l'Europe» en las regiones de ultramar para crear puntos de intercambio y contacto en los territorios.
- Desarrollar los hermanamientos para fomentar la movilidad y dar a conocer la Unión Europea.
- Introducir un documento de identidad y un pasaporte europeos. Garantizar la libertad de circulación de fondos —con salvaguardias, por supuesto— y facilidades para vivir y trabajar en Europa.

EDUCACIÓN

- Mantener el nivel de inversión en infraestructuras escolares, construyendo y renovando los centros, para mejorar las condiciones de los alumnos, acabar con la rotación escolar en la enseñanza primaria y acoger a todos los niños en edad escolar, además de mejorar las instalaciones para la práctica de la educación física.
- Fomentar el desarrollo de proyectos docentes y educativos de alta calidad mediante Erasmus+.
- Crear una Universidad Europea del Caribe para hacer brillar a Europa en las Antillas y la Guayana y favorecer la emergencia de un polo de excelencia de investigación, especialmente contra los efectos del cambio climático, para preservar la biodiversidad, especialmente los manglares, y para la lucha contra los sargazos.
- Desarrollar una verdadera política de idiomas, poniendo en valor el multilingüismo desde la escuela primaria mediante intercambios lingüísticos en cada zona regional y hacia Europa.

TRANSICIÓN DIGITAL

- Desarrollar la red de internet de muy alta velocidad, renovar los cables submarinos y desplegar satélites.
- Definir un plan de acción para ofrecer una red de calidad para todos imponiendo un precio máximo.

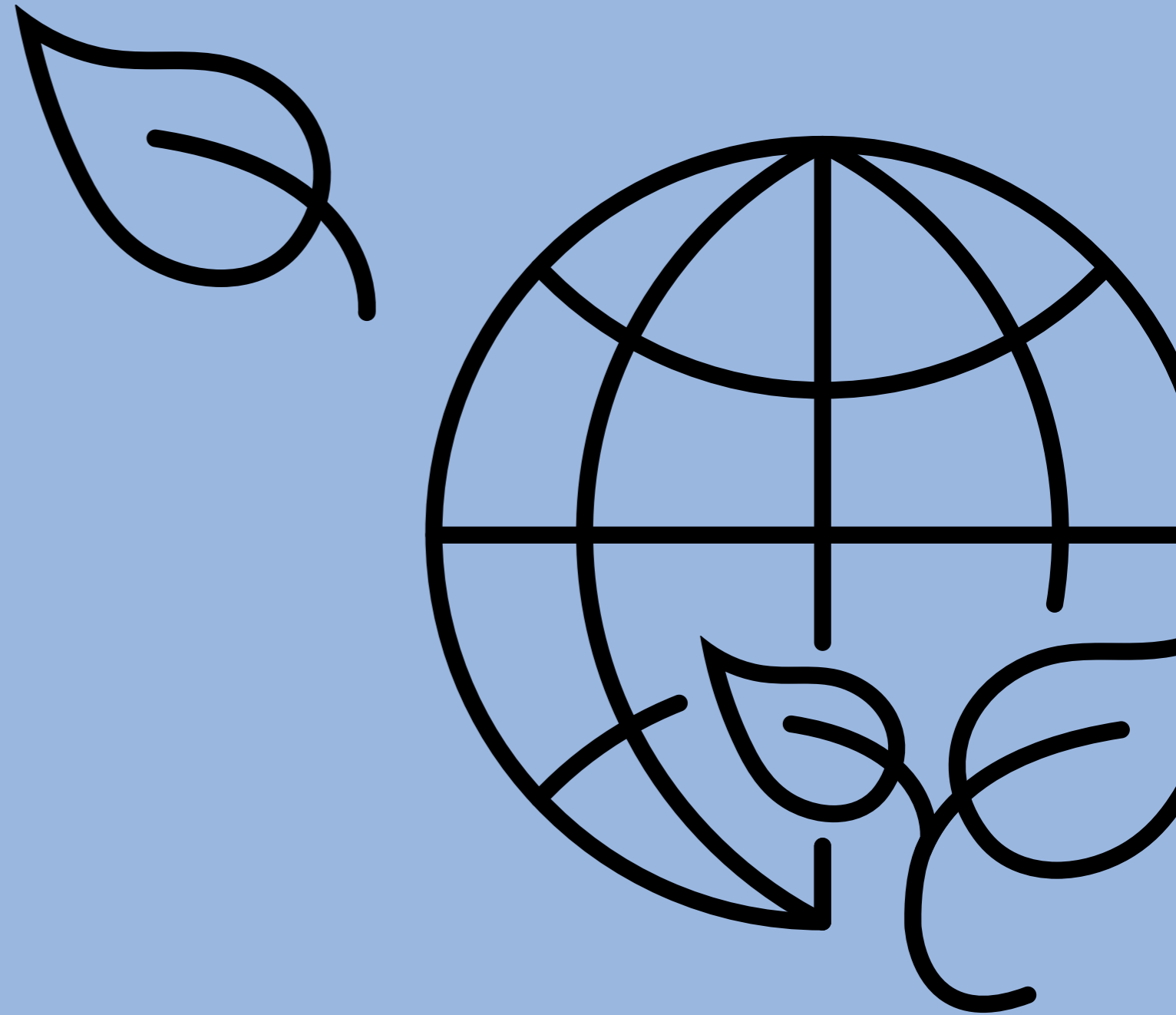

AI



Gracias !!





democrats.eu

 facebook.democrats.eu

 twitter.democrats.eu

 instagram.democrats.eu

Producido con el apoyo financiero del Parlamento Europeo. Las opiniones expresadas son las de los autores y no reflejan necesariamente la posición del Parlamento Europeo.