

ODKRYWANIE
Europy
NA NOWO

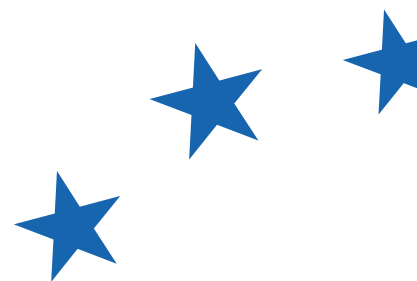

2024 MANIFESTO





2024 MANIFESTO

Spis treści

List od Prezesa	6
List Sekretarza Generalnego	8
Manifest	11
Les Działań Priorytetowych	19
a) Konwergencja i wzmocnienie DEMOKRACJA I RZĄDY - EUROPA GLOBALNĄ POTĘGĄ - KONSOLIDACJA I AUTONOMIA - FINANSOWANIE WSPÓLNYCH DÓBR PUBLICZNYCH - SPÓJNOŚĆ I SPRAWIEDLIWOŚĆ - RÓŻNORODNOŚĆ I INTEGRACJA - REFORMOWANIE STREFY EURO	23
b) Globalny renesans REGIONY W CENTRUM ROZWOJU - WSPARCIE ZAGRANICZNE	47
c) Harmonia w liczbie mnogiej SPRAWIEDLIWY WZROST - PRZYSZŁOŚĆ MŁODZIEŻY - WYSOKIEJ JAKOŚCI EDUKACJA DLA WSZYSTKICH - BOGACTWO I RÓŻNORODNOŚĆ KULTUROWA - MEDIA I PLURALIZM - SPORT I ETYKA	71
d) Dynamiczne regiony REGIONY W CENTRUM ROZWOJU - POBUDZANIE REGIONÓW NAJBARDZIEJ ODDALONYCH	89

François Bayrou



Świat znajduje się w punkcie zwrotnym. Być może od czasu zakończenia konfrontacji Wschód-Zachód przyszłość nie rysowała się w ciemniejszych i bardziej niebezpiecznych barwach. Stoimy w obliczu powrotu wojny na naszą ziemię, woli państw kontynentu do kontrolowania technologii i gospodarek, wstrząsów klimatycznych, kwestionowania równowagi sił i ryzyka rozprzestrzenienia się najgorszego. Organizacja polityczna naszego kontynentu, ścisły sojusz naszych państw jest jedynym możliwym ubezpieczeniem dla naszych współobywateli i przyszłych pokoleń.

Unia Europejska została zbudowana krok po kroku z gruzów II wojny światowej, katastrofy bez precedensu w poprzednich stuleciach i tysiącletniach, z której nasz kontynent prawie nigdy się nie podniósł.

Przekonani, że wzajemna pomoc, solidarność i wspólne interesy są silniejsze niż dawne antagonizmy, pionierzy i zdobywcy połączyli narody Europy. Ich nazwiska to Jean Monnet, Robert Schuman, Alcide De Gasperi, Konrad Adenauer, Paul-Henri Spaak, a ostatnio Altiero Spinelli, Jacques Delors i Bronisław Geremek. Jesteśmy spadkobiercami i promotorami tego dziedzictwa, a naszym obowiązkiem jest wykazanie się takim samym wyczuciem historii, jak nasi pionierzy w projektowaniu Europy jutra.

Stoimy w obliczu serii gwałtownych wstrząsów, które podważają samą zasadę naszych demokracji. Wojna Rosji przeciwko Ukrainie jest zbrodnią przeciwko historii. Dotykając podstawowej zasady prawa międzynarodowego, jednej z zasad założycielskich Unii Europejskiej, nienaruszalności granic, Władimir Putin, chcąc podporządkować sobie Ukrainę, złamał tabu i podjął szalone ryzyko rozprzestrzenienia się najgorszego. Jednocześnie wdraża w swoim kraju wszystkie elementy dyktatury otwarcie zbudowanej na cynicznym zabijaniu swoich przeciwników. Od cynicznego ataku terrorystycznego z 7 października Hamas osiągnął swój cel podpalenia Bliskiego Wschodu, a reperkusje w postaci ogólnego braku bezpieczeństwa i strat w ludziach są znaczące. Na wschodzie, demograficzny upadek Chin stanowi tło dla polityki nadmiernych zbrojeń gospodarczych, technologicznych i handlowych, a także dla imperialistycznych planów otwarcie zagrażających Tajwanowi. Stany Zjednoczone, będące ofiarą wewnętrznego podziału opinii publicznej, grożą powrotem do polityki brutalnej dominacji technologicznej i braku zainteresowania sytuacją swoich



sojuszników, zwłaszcza w Europie. Na całym świecie demokracja jest atakowana, podkopywana przez autorytaryzm i populizm.

Ta nowa era ma wpływ na nasze europejskie społeczeństwa. Kryzys inflacyjny wynikający z tych zaburzeń podważa i tak już osłabioną równowagę społeczną. Podsycając najgorsze fantazje, skrajna prawica ociera się o udział we władzy w wielu krajach. Tradycyjne partie rozpadają się, a złe wiatry populizmu zalewają nasze demokracje, które stoją w obliczu kryzysu reprezentatywności.

Od czasu powstania naszego ruchu dwadzieścia lat temu nagromadziło się wiele wyzwań. Zawsze byliśmy na tyle pragmatyczni, by kwestionować niektóre z naszych nawyków myślowych. Wyciągnęliśmy wnioski z globalnego kryzysu finansowego, który bezpośrednio dotknął wielu obywateli Europy i uwypuklił rosnące dysproporcje gospodarcze. Podobnie wyciągnęliśmy wnioski z pandemii i konfliktów na naszych granicach, które ujawniły naszą podatność na zagrożenia w niektórych sytuacjach, w szczególności naszą niebezpieczną zależność od ośrodków produkcyjnych pozostających poza naszą kontrolą.

Rok 2024 będzie więc kluczowy. Po raz pierwszy zbliżamy się do wyborów europejskich nie w defensywie, ale z pewnością, że nikt nie może stanąć przed narodami Europy bez uznania pilności i konieczności Unii Europejskiej w celu obrony najcenniejszej części tego, kim jesteśmy.

W przededniu wyborów europejskich w 2024 r. konieczne jest potwierdzenie centralnego znaczenia europejskiego projektu politycznego. Wymyślenie Europy na nowo to żmudne zadanie, które wymaga niezachwianej woli. Mamy tę wolę. I musimy zbudować europejską przyszłość, w której sprawiedliwość, jedność i wspólne wartości będą błyszczeć.

My, Demokraci, jesteśmy zdeterminowani promować integrację, solidarność, dobrobyt i wymianę ze wszystkimi obywatelami Europy, umieszczając ich w centrum naszych działań, szanując ich jako partnerów u władzy. Nasz humanistyczny, głęboko proeuropejski głos musi zostać usłyszany przez wszystkich, którzy są zjednoczeni i podzielają nasze wartości demokracji, praworządności, poszanowania praw podstawowych, tożsamości i różnorodności, promowania postępu społecznego, integracji i solidarności między terytoriami, narodami i pokoleniami.

Jesteśmy rodziną. Od Rzymu po Rotterdam, od Brna po Bilbao, od Lublany po Larnakę, od Wenecji po Wilno, od Madery po Monachium i od Strasburga po Santa Cruz de Tenerife, kierujemy się rozumem i wiarą w budowanie Europy, której istnienie i wartości są tak poważnie zagrożone. Wiemy, że Europa może przetrwać i rozwijać się tylko wtedy, gdy jest «zjednoczona w różnorodności». W ten sposób może i musi reprezentować, nawet poza swoimi granicami, pokojowy i zdecydowany przykład dla tego udręczonego świata.



Sandro Gozi

Oto kilka słów wprowadzenia do metodologii niniejszego Manifestu. Jedną z jego propozycji dotyczących zdrowia dedykujemy naszej zmarłej 9 sierpnia 2023 r. koleżance Véronique Trillet-Lenoir, wybitnej lekarce i szanowanej działaczce politycznej.

Chcemy, aby nasz Manifest miał możliwie najbardziej dydaktyczny wydźwięk i żeby czytelnicy mogli dostosować nasze pomysły do swoich obszarów zainteresowań i przechodząc przez kolejne strony, lepiej nas poznali i zrozumieli naszą filozofię.

Zanim jednak przejdę dalej, chcę podziękować wszystkim naszym kolegom, grupom roboczym i partiom członkowskim za ich zaangażowanie i oddanie dla tej inicjatywy. Bez ich nieocenionego wkładu stworzenie tego Manifestu nie byłoby możliwe.

Jak wyobrażaliśmy sobie nasz Manifest?

Dla zapewnienia większej przejrzystości podzieliliśmy go na dwie części. Są nimi:

- **MANIFEST POLITYCZNY, który nakreśla zasady i wartości naszego ruchu;**
- **DZIAŁANIA PRIORYTETOWE (konkretne), dla których wyszczególniono odpowiednie środki, jakie należy podjąć.**

Na kolejnych stronach przedstawiliśmy (w formie podwójnej rozkładówki) każdy z 20 tematów, o których powiem za chwilę.

- **Po stronie lewej podsumowane jest ogólne przesłanie polityczne danej kwestii.**

- **Po stronie prawej przedstawione są działania priorytetowe.**

Jak widać, wszystkie proponowane działania (po prawej stronie) rozpoczynają się od czasownika akcji, w celu zaszczepienia w umyśle czytelnika idei, że działamy i mamy wolę podążania naprzód.

W jaki sposób wyłoniliśmy 300 priorytetowych propozycji?

Liczba 300 może wydawać się oszałamiająca, ale aby osiągnąć ten rezultat, opracowaliśmy rygorystyczny proces mający na celu uporządkowanie naszego dyskursu i zadbanie o to, żeby wszyscy posługiwali się tym samym językiem.

Każda grupa robocza pod przewodnictwem jednego lub większej liczby wybranych przedstawicieli przeprowadziła dogłębną analizę problemów i możliwości specyficznych dla danego obszaru i sformułowała konkretne propozycje ich rozwiązania.

Po skrupulatnym przeglądzie wszystkich prac utworzyliśmy 4 rozdziały:

Konwergencja I Wzmocnienie; Globalny Renesans; Harmonia W Wielości; Terytoria Dynamiczne

Zidentyfikowaliśmy też 20 głównych tematów:

Demokracja I Sprawowanie Rządów; Europa – Światową Potęgą; Konsolidacja I Autonomia; Finansowanie Wspólnych Zasobów Publicznych; Spójność I Równość; Różnorodność I Integracja; Reforma Strefy Euro; Migracje; Zielone I Niebieskie Przywództwo; Poprawa Opieki Zdrowotnej; Suwerenność Żywnościowa; Rewolucja Cyfrowa; 450 Milionów Konsumentów; Zrównoważony Wzrost; Wysokiej Jakości Edukacja Dla Wszystkich; Bogactwo I Różnorodność Kulturowa; Media I Pluralizm; Sport I Etyka; Regiony W Centrum Rozwoju; Rozwój Terytoriów Zamorskich;

Kategorie te pozwoliły nam posortować i pogrupować wszystkie propozycje z uwzględnieniem ich znaczenia, wykonalności i wpływu. Powielające się i podobne propozycje zostały zidentyfikowane i pogrupowane w ramach najbardziej odpowiednich tematów. Następnie poddaliśmy je wszystkim procesowi priorytetyzacji, w wyniku którego wybraliśmy spośród nich 300.



/300 NASZYCH DZIAŁAŃ
PRIORYTETOWYCH
NA 2024 R.

Manifest



Na rzecz Europy silnej i zjednoczonej w działaniu

Fundamentem naszych systemów demokratycznych są wybory. W związku z wyborami europejskimi, które będą odbywać się w dniach od 6 do 9 czerwca 2024 r., mamy bezprecedensową okazję do wypełnienia tego obywatelskiego obowiązku: oddania swojego głosu.

Dlaczego jest to tak ważne?

Po pierwsze dlatego, że możliwość wyboru naszych posłów do Parlamentu Europejskiego odróżnia nas od reszty świata. Dzięki powszechnym, bezpośrednim wyborom możemy aktywnie uczestniczyć w tworzeniu zgromadzenia reprezentującego cały kontynent.

Po drugie, głosowanie w wyborach do ponadnarodowego parlamentu daje władzę każdemu obywatelowi Europy.

Ze świadomością znaczenia oraz istotnego wpływu Twojego głosu nasz ruch przedstawia przejrzysty manifest zawierający pomysły, priorytety i działania w celu obrony i promowania demokratycznego wyrażania opinii, reprezentacji obywateli i rozpowszechniania idei politycznych na szczeblu europejskim.

Pragniemy stworzyć Europę bardziej zaangażowaną, sprzyjającą integracji społecznej i dobrobytowi, Europę, w której obywatele zajmują centralne miejsce w procesie podejmowania decyzji. W tej fazie poważnych zmian społecznych nasza demokracja musi przyjąć swoją logikę. Dlatego chcemy zbudować Europę, w której obywatele aktywnie uczestniczą w życiu politycznym. Naszym celem jest przybliżyć instytucje europejskie do obywateli. Walczymy o to, by mogli oni wybierać prawdziwego prezydenta Unii Europejskiej, tak jak wybierają włodarzy swoich miast i gmin; by mogli





bezpośrednio głosować na europejskie ugrupowania polityczne w taki sam sposób, jak czynią to na szczeblu lokalnym i krajowym. Dlatego dyskusja dotycząca polityki ponadnarodowej jest nieunikniona. Uważamy, że przy wyborze naszych przedstawicieli do Parlamentu Europejskiego koniecznie musimy patrzeć ponad podziałami. Zamiast 27 debat krajowych w wyborach europejskich potrzebujemy prawdziwie europejskiej debaty i polityki. Dzięki temu będziemy mogli wspólnie stawiać czoła największym wyzwaniom, wspólnie podejmować decyzje i kształtować naszą przyszłość z mocniejszą legitymacją i większą skutecznością. Jesteśmy głęboko przekonani o wewnętrznej wartości każdej jednostki, niezależnie od tego, gdzie się znajduje. Z naszym przesłaniem pragniemy trafić do wszystkich zwolenników humanistycznej, silniejszej, bardziej suwerennej i demokratycznej Europy, chcących przewyciężyć podziały, fragmentacje i szczeliny, w które populisci i nacjonaliści próbują się wślizgnąć, by podważyć nasze europejskie wartości. Unia Europejska naszych wyobrażeń to przestrzeń, w której każdy i bez jakichkolwiek ograniczeń może rozwijać swój potencjał, może w pełni korzystać ze swojego europejskiego obywatelstwa, bez względu na płeć, orientację seksualną, tożsamość lub ekspresję płciową, wiek i różnice pokoleniowe, pochodzenie społeczne, etniczne i narodowe, religię lub wyznanie, czy też zdolności fizyczne i umysłowe. Równość kobiet i mężczyzn w Unii Europejskiej poczyniła znaczne postępy na przestrzeni dziesięcioleci, ale nie została jeszcze w pełni osiągnięta – w tej kwestii jest wciąż dużo do zrobienia. Musimy zapewnić, że kobiety i mężczyźni osiągną całkowitą i znaczącą równość

we wszystkich aspektach życia – tak szybko, jak tylko to możliwe. Musimy również wykorzystać przemoc ze względu na płeć. Jest to nadal poważny problem w Europie.

Nasza wizja różnorodności nie ogranicza się do walki z dyskryminacją: walczymy o stworzenie społeczeństwa, w którym odmienność jest nie tylko akceptowana, ale również doceniana. Uznanie i poszanowanie powszechnych praw człowieka są integralną częścią naszej europejskiej kultury. Będziemy dążyć do usunięcia wszelkich przeszkód w budowaniu w pełni integracyjnego społeczeństwa.

Jak widać, nasz ruch pragnie wzmocnić Europę rozwiązań, która zapewni konkretne odpowiedzi oraz stworzy liczne możliwości dla naszych regionów i ich obywateli.

Ruch Renew Europe nie czekał jednak na ten termin, aby podjąć działania. Od roku 2019 nasza grupa polityczna jest jednym z kluczowych graczy w Parlamencie Europejskim. Dzięki zbiorowej inteligencji i naszym sojuszom pod przewodnictwem Emmanuela Macrona wcieliliśmy nasze obietnice w życie, ożywiając fundamenty dynamicznej i silnej Europy, jednocześnie nadając priorytet konkretnym i pragmatycznym działaniom.

Jesteśmy dumni z wymiernych rezultatów osiągniętych podczas tej kadencji. Chociaż niektóre fundamenty, na których zbudowano nasze społeczeństwo, ujawniły pewne słabości i uwypukliły ograniczenia starych założeń dotyczących wolnego handlu, otwartości bez wzajemności i pewnej naiwności w odniesieniu do głównych kwestii handlowych, możemy pochwalić się kilkoma znaczącymi sukcesami. Należą do nich nowe warunki dotyczące praworządności,



Chcemy bardziej zaangażowanej, inkluzywnej i dostatniej Europy, w której obywatele są w centrum procesu decyzyjnego. Od gminy do Unii Europejskiej.

“

Razem kształtujemy lepszą przyszłość, w której wartości wolności, demokracji, równości i solidarności będą w pełni realizowane.

które zapobiegają przyznawaniu funduszy państwu nieprzestrzegającym europejskich wartości. Wspieraliśmy również kluczowe inicjatywy, na przykład Zielony Ład, nowe przepisy dotyczące usług cyfrowych i rynku cyfrowego, szczepienia przeciwko COVID-19, plan odbudowy, porozumienie w sprawie azylu i migracji, wprowadzenie list ponadnarodowych oraz zorganizowanie konferencji w sprawie przyszłości Europy. Konferencja ta była pierwszym tego typu wydarzeniem w historii Europy, umożliwiającym bezpośredni udział obywateli z całego kontynentu.

Głęboko wierzymy, że europejska suwerenność i strategiczna autonomia są niezbędne do zachowania naszych swobód. Nadszedł czas, aby jasno określić naszą wizję Europy.

Naszym celem jest walka o strategię kontynentalną dostosowaną do nowych wyzwań i wymagań. Musimy kierować się zasadą wspólnego życia jako Europejczycy, przy jednoczesnym zapewnieniu bezpieczeństwa, rozwoju i współpracy na naszym kontynencie.

Mając to na względzie, popieramy propozycję utworzenia europejskiej wspólnoty politycznej. Jej misją będzie wzmocnienie więzi między państwami członkowskimi Unii Europejskiej, krajami kandydującymi w procesie akcesji oraz krajami europejskimi, które postanowiły pozostać poza Unią. W ramach tej nowej architektury współpracy kontynentalnej i bezpieczeństwa zasadnicze znaczenie ma zapewnienie spójno-

ści działań i promowanie poczucia przynależności do jednej wspólnoty.

W takim kontekście zrozumiałe jest, że Unia Europejska, w obecnym kształcie swojej struktury instytucjonalnej, nie jest gotowa do odgrywania tej nowej geopolitycznej roli, ani do przyjmowania nowych członków. Aby sprostać wyzwaniom, musimy przeprowadzić reformy, nie traktując żadnej kwestii jako nienaruszalnej. Musimy zreorganizować Europę i – wymieniając główne reformy – ustanowić unię obronną i unię energetyczną, eliminując prawo weta, ułatwiając inicjatywy narodów i państw pragnących przyspieszyć ich unię polityczną, tworząc nowe zasoby własne, wzmacniając Parlament Europejski przy jednoczesnym zmniejszeniu liczby komisarzy. Konieczna jest rewizja traktatów w celu wprowadzenia tych zasadniczych zmian i kontynuowania zjednoczenia kontynentu. Musimy dążyć do suwerennej Europy, która pozwoli nam odzyskać prawdziwą kontrolę nad naszą przyszłością.

Unia Europejska została stworzona z myślą o wzmocnieniu różnych szczebli zarządzania, zarówno lokalnych, krajowych, jak i ponadnarodowych, zamiast ich osłabiania. Nasz ruch przyjmie podejście, w którym miasto wzmacnia region, który z kolei wzmacnia naród, a co za tym idzie, Parlament Europejski, i odwrotnie. Celem jest stymulowanie współpracy – zarówno w górę, jak i w dół – między różnymi szczeblami rządu i demokracji, tworząc bardziej solidną i skuteczną strukturę. Zamierzamy też promować nową strategię współpracy między różnymi pokoleniami, na rzecz prawdziwej solidarności między najmłodszymi i najstarszymi. Gdy mówimy o Europie, nasze zaangażowanie naturalnie rozciąga się od kontynentu po oceany i regiony najbardziej oddalone. Zależy nam na tym, aby najbardziej oddalone regiony znalazły się w centrum naszego zainteresowania, by mogły cieszyć się uznaniem jako terytoria zapewniające rozwiązania i mające strategiczne znaczenie geopolityczne. Są one integralną częścią Unii Europejskiej i chcemy, aby poczuły swoją wartość jak najszybciej i jak najsilniej.

Naszą ambicją jest sprawienie, aby Europa stała się liderem innowacyjności i doskonałości, koncentrującym się na dobrobycie obywateli i budowaniu obiecującej przyszłości dla następnych pokoleń. Dlatego chcemy wzmocnić ochronę naszych obywateli, odzyskać kontrolę nad naszym losem, w pełni wykorzystać poten-

cjał sztucznej inteligencji, skonsolidować naszą wspólną obronę, odpowiedzialnie zarządzać wyzwaniem związanym z migracją i zadbać o przemyślaną ochronę klimatu.

Transformacja ekologiczna musi być pragmatyczna i inkluzywna, kierowana technologią, a zarazem daleka od ideologicznego dogmatyzmu i w żaden sposób nie może karać rodzin, przedsiębiorstw czy specjalistów z sektora produkcji podstawowej, rolników i rybaków. To sama Unia Europejska musi przejąć kontrolę nad tą transformacją. Oznacza to reformę europejskich budżetów i stworzenie nowych zasobów finansowych na wzór granicznego podatku węglowego. Naszym celem jest promowanie rozwoju odnawialnych źródeł energii poprzez oferowanie zachęt finansowych promujących przechodzenie na „zieloną” i „niebieską” gospodarkę. Będziemy aktywnie wspierać firmy, które angażują się w rozwój czystych technologii. Będziemy kontynuować wszystkie nasze wysiłki na rzecz małych i średnich przedsiębiorstw.

Transformację cyfrową, ekologiczną i morską postrzegamy jako podstawowe filary Europy w XXI wieku, podobnie jak w przeszłości były nimi węgiel i stal. Nasze proaktywne podejście motywuje nas do budowania prężnej, dostatniej Europy, która funkcjonuje w harmonii ze środowiskiem naturalnym. Będziemy wspierać zrównoważoną i pragmatyczną politykę redukcji emisji dwutlenku węgla, promować odnawialne źródła energii i zachęcać do korzystania z bardziej ekologicznych środków transportu.

Kierując się przekonaniem, że innowacje i badania naukowe odegrają kluczową rolę we wzroście i konkurencyjności Europy, będziemy masowo inwestować w najnowocześniejsze technologie, uwzględniając potrzeby wszystkich pokoleń.

“

Zasada wspólnego życia Europejczyków musi nam przyświecać, zapewniając jednocześnie bezpieczeństwo, rozwój i współpracę na naszym kontynencie.

Naszym zdaniem sztuczna inteligencja jest szansą dla ludzkości i pokładamy wielką nadzieję w rozwoju jej systemów. Będziemy również działać na rzecz wolności biznesu i wspierać kreatywność w tym obszarze, gdyż przyczyni się to do powstania większej liczby miejsc pracy i sprawi, że życie dzieci, studentów, a także rodziców i dziadków stanie się łatwiejsze. Za sprawą sztucznej inteligencji chcemy promować nową strategię międzypokoleniową. Sztuczna inteligencja będzie kluczem do przyszłości i ważne jest, abyśmy nadrobili zaległości, jakie mamy w tej dziedzinie względem Chin i Stanów Zjednoczonych. Rozwój ten będzie odbywał się z pełnym poszanowaniem zasad i wolności, które leżą u podstaw naszego modelu społeczeństwa. Na poziomie międzynarodowym, we współpracy z Organizacją Narodów Zjednoczonych jesteśmy zaangażowani w budowanie nowego systemu nadzoru nad sztuczną inteligencją. Innowacje nie mogą jednak spychać kultury na drugi plan. Wręcz przeciwnie, kultura musi korzystać z tych samych zasobów, które są przeznaczone na nasze bezpieczeństwo. Jesteśmy zdecydowanie przekonani, że zagrożona demokracja to demokracja zubożona pod względem kulturowym. Dlatego naszym celem jest zapewnienie, że na każde 1 euro wydane na bezpieczeństwo, kolejne 1 euro zostanie zainwestowane w kulturę.

Kultura była, jest i zawsze będzie najlepszym atutem dla przyszłości naszej młodzieży, jak również prawdziwą barierą przeciwko nacjonalistycznym oraz populistycznym ideom. Uznajemy jej zasadniczą rolę w zachowaniu naszych wartości i tożsamości społecznej.

Nasze działania w centrum uwagi stawiają naszych współobywateli. Jesteśmy mocno zaangażowani w kontynuację i intensyfikację naszych inicjatyw mających na celu zagwarantowanie i poprawę poziomu życia obywateli. Dotyczy to m.in. wzmocnienia ich ochrony jako konsumentów oraz zmniejszenia różnic społecznych, pokoleniowych i terytorialnych. Nasz ruch prowadzi energiczną kampanię na rzecz polityk i przepisów mających na celu walkę z celowym skracaniem żywotności produktów oraz wspieranie bardziej sprawiedliwego, zrównoważonego, jednolitego rynku dla producentów i konsumentów.

U podstaw naszego przekonania leży imperatyw angażowania ludzi i integracji regionów. Zmniejszymy przepaść między rzeczywistością instytucji europejskich a ich wizerunkiem w



Różnorodność to nie tylko walka z dyskryminacją: walczymy o społeczeństwo, w którym odmiennosc jest nie tylko akceptowana, ale i celebrowana.

oczach obywateli. Mając to na uwadze, będziemy zwracać szczególną uwagę na dynamikę obszarów miejskich i wiejskich, z uwzględnieniem nawet najbardziej specyficznych szczegółów.

W ten sposób rola władz samorządowych najniższego szczebla zostanie nareszcie uznana za istotną w polityce europejskiej. Ich bliskie relacje ze społeczeństwem i znajomość lokalnych potrzeb sprawiają, iż mają one nieoceniony wpływ na wdrażanie naszej wizji. Angażując obywateli, podkreślając szczególne cechy terytorialne i zwiększając możliwości działania samorządowców, uda nam się zbudować Europę, która będzie bardziej demokratyczna, oparta na partycypacji i mocniej związana z realiami obywateli.

Pragniemy Europy, która promuje harmonijne współistnienie w całej swojej różnorodności. Nawracające kryzysy migracyjne wyraźnie uwidocznily potrzebę jednolitego podejścia. Zatem wdrożymy politykę azylową i imigracyjną humanitarną, sprawiedliwą, gwarantującą poszanowanie podstawowych praw każdej osoby, przy jednoczesnym zapewnieniu bezpieczeństwa i skutecznej integracji migrantów. Nasze wysiłki będą ukierunkowane na realizację polityki migracyjnej opartej na solidarności między państwami członkowskimi i wspieraniu inicjatyw mających na celu zajęcie się podstawowymi przyczynami przymusowej migracji. Będziemy też dążyć do ustanowienia wspólnych zasad radzenia sobie z wyzwaniem migracji z przyczyn ekonomicznych i klimatycznych. Uznając pilną potrzebę zapewnienia, aby państwa członkowskie na południu nie były już pozostawione same sobie w zakresie nadzorowania rozległych obszarów granic morskich, będziemy aktywnie wspierać wdrażanie nowego partnerstwa między państwami europejskimi i afrykańskimi, zainicjowanego w lutym 2022 r. podczas francuskiej prezydencji w Radzie, które ma zasadnicze znaczenie dla rozwoju kontynentu doświadczającego gwałtownego wzrostu demograficznego.

Wspierając Afrykę jako przyjaciela i partnera, chcemy lepiej kontrolować odpływ jej obywateli do Europy. Aby urzeczywistnić tę wizję, będziemy mobilizować społeczeństwo obywatelskie i młodych ludzi na obu kontynentach. Migranci są aktywnymi aktorami pozytywnych działań klimatycznych, pogłębiają wiedzę i działania w zakresie migracji w kontekście zmian klimatycznych w krajach najbardziej narażonych na te zmiany.

Skuteczna integracja wymaga polityki europejskiej, która uwzględnia miasta i regiony zarówno wyższego, jak i niższego szczebla. Integracja obywateli odbywa się na poziomie lokalnym, a większość potrzebnych im usług, takich jak opieka zdrowotna i edukacja, świadczona jest przez regiony. Najlepsza wiedza na temat możliwości zatrudnienia i integracji również dostępna jest na poziomie regionalnym, podobnie jak połączenie tych potrzeb z aktywną polityką zatrudnienia. Wiele regionów prowadzi również aktywną współpracę. Nieumiejętność wykorzystania tej wiedzy de-



Zmiana traktatów musi umożliwić nam dążenie do suwerennej Europy, abyśmy mogli odzyskać kontrolę nad naszym przeznaczeniem.

humanizuje europejską politykę imigracyjną.

Zależy nam na budowaniu silnej Europy, ponieważ wiemy, że silna to również zjednoczona i wpływowa Europa na arenie światowej. W erze naznaczonej pojawieniem się nowych imperiów, takich jak Chiny i Rosja, naszym zobowiązaniem jest wzmocnienie integracji między państwami członkowskimi w dziedzinie bezpieczeństwa, obrony i spraw zagranicznych.

Będziemy promować inicjatywy grup krajów, które chcą oraz są w stanie pójść dalej i

szybciej w zakresie integracji obronności i bezpieczeństwa. Obejmuje to wsparcie dla stworzenia prawdziwych europejskich sił zbrojnych, zdolnych do skutecznego radzenia sobie z kryzysami i zagrożeniami bezpieczeństwa oraz nowymi zagrożeniami hybrydowymi.

Strategiczna autonomia jest niezbędna, jeśli chcemy zbudować liczący się europejski komponent NATO i wzmocnić nasz sojusz ze Stanami Zjednoczonymi. My, Europejczycy, wspólnie z Amerykanami chcemy promować nowy sojusz na rzecz demokracji w skali globalnej.

W przeciwieństwie do partii nacjonalistycznych, które na pierwszym miejscu stawiają swoje partykularne i wyborcze interesy, zawierając sojusze z mocarstwami spoza Europy, manipulując mediami i ingerując w sprawy gospodarcze państw demokratycznych, my zobowiązujemy się do podjęcia konkretnych działań w celu zapewnienia naszej zbiorowej autonomii i bezpieczeństwa we współpracy ze wszystkimi innymi demokracjami na świecie.

Istotną częścią naszego projektu jest oczywiście zdrowie. Dlatego nasz ruch uznaje kluczowe znaczenie autonomii w zakresie ochrony zdrowia i postuluje wzmocnienie zdolności Europy do podejmowania działań oraz relokację produkcji leków i sprzętu medycznego na terytorium Unii. Zabezpieczenie całego łańcucha dostaw produktów strategicznych wzmocni naszą zdolność do zaspokajania potrzeb naszych obywateli w zakresie opieki zdrowotnej, jednocześnie zmniejszając naszą zależność od źródeł zewnętrznych. W ten sposób zagwarantowana zostanie odpowiednia dostępność leków i sprzętu medycznego, co zwiększy naszą gotowość do działania w przypadku kryzysów zdrowotnych. Jednocześnie, dzięki zastosowaniu nowych wspólnych standardów i udostępnianiu danych lekarzom i pracownikom służby zdrowia, będziemy w stanie wykorzystać postęp technologiczny z korzyścią dla naszych obywateli, rozwijając zarazem główne europejskie ośrodki badawcze.

Chcemy zapewnić naszej młodzieży wszelkie możliwości osiągnięcia sukcesów i wykorzystania własnego potencjału bez barier społecznych, ekonomicznych czy geograficznych. Będzie to wymagało wprowadzenia konkretnej i skutecznej „polityki młodzieżowej” Unii Europejskiej, zdolnej do zapewnienia potrzebnych narzędzi.

Na kilka miesięcy przed tym ważnym momentem, jakim są wybory europejskie, jesteśmy gotowi powiedzieć głośno i wyraźnie, że chcemy Europy, w której ludzie mają prawo do debaty. Energetycznie bronimy i zawsze będziemy bronić projektu prawdziwie humanistycznego społeczeństwa europejskiego.

Europa jest miejscem, w którym pomnaża się możliwości, prawa i ochronę ludzi, zwłaszcza tych najstarszych.

Nadszedł więc czas, aby zainicjować nową dynamikę polityczną i określić siebie na nowo.

Aby zbudować lepszą, stabilniejszą przyszłość, przedstawiamy innowacyjne rozwiązania mające na celu kontynuację europejskiej transformacji rozpoczętej w roku 2019 i wyeliminowanie wad, które mogłyby naruszyć nasze fundamenty.

Jesteśmy przekonani, że to właśnie siły dośrodkowe o nastawieniu proeuropejskim będą w coraz większym stopniu motorem napędowym europejskiego ożywienia gospodarczego.

Wzywamy wszystkich Europejczyków, by przyłączyli się do nas w wysiłkach na rzecz silnej i zjednoczonej Europy.

Razem możemy kształtować lepszą przyszłość, w której wartości wolności, demokracji, równości i solidarności będą w pełni urzeczywistnione.

Świat się zmienia. Granice się chwieją. Krajami targają napięcia i podziały. Ścierają się ze sobą niczym płyty tektoniczne. Ale łącząc nasze siły, możemy na nowo stworzyć silniejszą, bardziej demokratyczną i postępową Europę, gotową sprostać wyzwaniom XXI wieku.

Globalne wyzwania są przytłaczające, jednak nie pozwolimy, aby nienawiść przystoniła naszą wizję. Dlatego z głębokim smutkiem mówimy o „izraelskim jedenastym wrześniu”.

To, co wydarzyło się w Izraelu 7 października 2023 roku, nie było strasliwym aktem wojny ani demonstracją roszczeń terytorialnych czy narodowościowych. To była czysta nienawiść do odrażającego potwora, który eksplodował ze Strefy Gazy. Na imię mu Hamas.

Niektórzy szukają słów, aby opisać to, co niewypowiedziane, ale milczenie, jak wiemy, w

Europejskiej Partii Demokratycznej oznacza opowiedzenie się po stronie zła. Milczenie przestania prawdę, zaciemnia rzeczywistość. W rzeczywistości nie ma mowy o trwałym pokoju bez uznania uzasadnionego prawa narodu palestyńskiego do posiadania terytorium i państwa. Nie będzie też stabilnego pokoju, jeśli naród palestyński i Autonomia Palestyńska nie uznają prawa państwa Izrael do bezpiecznego istnienia.

Pokój to wyjątkowa więź między ludźmi. Pokój jest niezbędnym spoiwem, które pozwala nam wszystkim wspólnie stawić czoła globalnym wyzwaniom.

Będziemy wciąż nieustraszenie walczyć o pokój. To jest nasze zobowiązanie, to jest nasza powinność wobec ludzi.

Stoją przed nami kolejne wyzwania. Podejmą je Europejscy Demokraci. *planétaires.*

Nous continuerons à lutter, sans relâche, pour la paix. C'est notre engagement, c'est notre devoir envers l'humanité.

Les défis sont devant nous.

Les Démocrates européens vont relever ces défis.



Działanie...





A close-up photograph of a person's arm raised in a fist, wearing a brown jacket. The background is a blurred crowd of people, suggesting a public gathering or protest. The text 'Dołącz do nas.' is overlaid in the center in a white, serif font.

**Dołącz
do nas.**

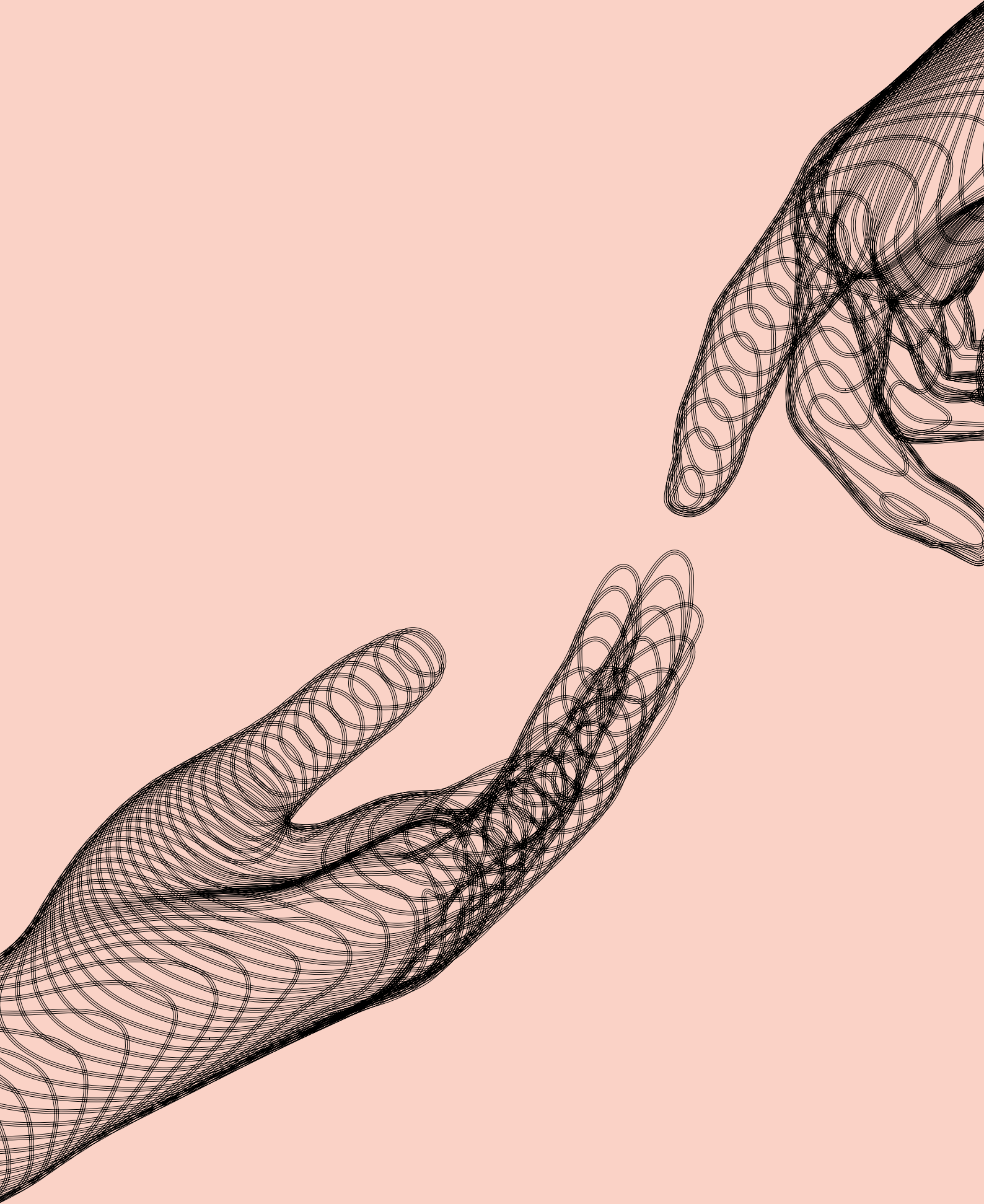

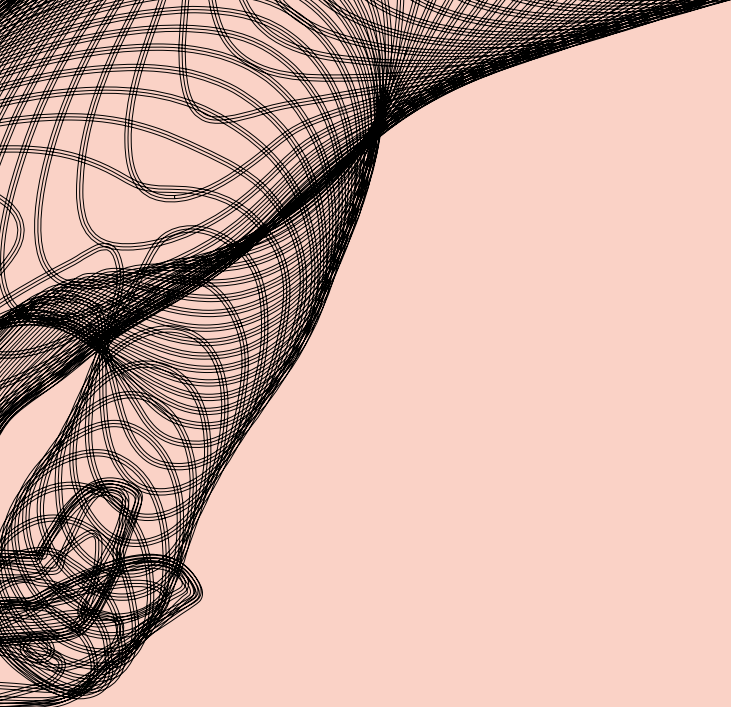

a)

Konwergencja I Wzmocnienie

Konwergencja I Wzmocnienie

DEMOKRACJA I SPRAWOWANIE RZĄDÓW **26**

Demokracja i sprawowanie rządów są podstawowymi filarami każdego prosperującego społeczeństwa. To oznacza dla nas przejrzystość, partycypację obywatelską i odpowiedzialność instytucji europejskich.

EUROPA - ŚWIATOWA POTĘGA **30**

Aby sprostać rosnącym globalnym wyzwaniom, Europa musi odgrywać rolę światowej potęgi. Zaangażujemy się w prowadzenie bardziej solidnej wspólnej polityki zagranicznej i bezpieczeństwa, ściślejszą współpracę w dziedzinie obronności i będziemy mówić jednolitym głosem na arenie międzynarodowej.

KONSOLIDACJA I AUTONOMIA **32**

Silniejsza konsolidacja i autonomia Europy w kluczowych obszarach, takich jak technologia, innowacje, energia i bezpieczeństwo, mają zasadnicze znaczenie. Chcemy inwestować w badania i rozwój, tworząc strategiczne partnerstwa między firmami i promując przedsiębiorczość.

FINANSOWANIE WSPÓLNYCH ZASOBÓW PUBLICZNYCH **36**

Wspólne zasoby publiczne, w tym ochrona środowiska, ochrona zdrowia i badania naukowe, mają podstawowe znaczenie dla dobrobytu wszystkich obywateli Europy. Naszym celem jest wprowadzenie odpowiedniego finansowania dla tych sektorów, aby zagwarantować poprawę jakości życia w sposób zrównoważony.

SPÓJNOŚĆ I RÓWNOŚĆ **38**

Unia Europejska ma obowiązek promowania solidarności i równości wśród swoich państw członkowskich. Zobowiązujemy się do niwelowania różnic gospodarczych i społecznych poprzez inwestowanie w regiony słabiej rozwinięte, ułatwianie dostępu do edukacji, szkoleń i możliwości zatrudnienia na wysokim szczeblu, przy jednoczesnym zagwarantowaniu równych szans wszystkim obywatelom.

RÓŻNORODNOŚĆ I INTEGRACJA **42**

Chcemy Europy zjednoczonej, sprawiedliwej, zintegrowanej, w której każda osoba jest szanowana i może żyć swobodnie, pełnią życia. Musimy bronić uniwersalnych praw człowieka i likwidować wszelkie bariery dla dobra społeczeństwa zintegrowanego, uwzględniającego różnorodność międzypłciową, międzypokoleniową i ponadnarodową.

REFORMA STREFY EURO **44**

Zdając sobie sprawę z kluczowego znaczenia strefy euro, proponujemy ustanowienie specjalnego budżetu mającego na celu pobudzenie wzrostu gospodarczego przy jednoczesnym udzielaniu realnego wsparcia krajom znajdującym się w trudnej sytuacji. Dążymy do ścisłej koordynacji polityki fiskalnej i budżetowej w strefie euro, co pozwoli uniknąć poważnych zaburzeń równowagi gospodarczej.



DZIAŁAŃ PRIORYTETOWYCH

11 / 300

DEMOKRACJA I SPRAWOWANIE RZĄDÓW

Obowiązujące dziś traktaty europejskie wyznaczają drogę postępu Europy od ponad 15 lat. Jednak Unia Europejska stoi teraz przed wyjątkową szansą wzmocnienia swojej struktury instytucjonalnej i stania się przestrzenią suwerenności oraz demokracji. Aby uczynić krok naprzód, możemy pracować nad stworzeniem prawdziwej unii politycznej opartej na solidarności.

My, Europejscy Demokraci, wzywamy Europę do odzyskania kontroli nad jej losem poprzez wzmocnienie suwerenności i autonomii kontynentu. Budując solidarną wspólnotę polityczną, zapewnimy Europie pozytywną przyszłość. Stawimy w ten sposób czoła wyzwaniom wynikającym z populizmu i łamania prawa międzynarodowego, stosując konstruktywne i integracyjne rozwiązania. Aby sprostać wyzwaniom przyszłości – społecznym, klimatycznym, środowiskowym czy też związanym z bezpieczeństwem – Unia Europejska musi działać szybciej i skuteczniej. Chcemy tworzyć dostatnią i stabilną przyszłość naszego kontynentu. Razem możemy zadbać o to, by Europa była źródłem pozytywnej siły dla swoich obywateli i dla świata.

Aby wzmocnić mechanizmy demokratyczne, konieczne jest zatem wprowadzenie możliwości wyboru Prezydenta Unii Europejskiej z list wyborczych wspólnych dla wszystkich krajów europejskich.

Jeśli chcemy odnowić więzi obywateli z Eu-

ropą i jej instytucjami, musimy włączyć ich bezpośrednio w życie polityczne Unii. Oczekiwanie na wybory do Parlamentu Europejskiego co pięć lat nie jest już wystarczające, aby zachęcić obywateli do rzeczywistego zaangażowania. Proponujemy nowatorskie rozwiązanie: ustanowienie mechanizmu agory obywatelskiej.

Każdej wiosny krajowe i europejskie agory obywatelskie będą się spotykać, aby debatować i przedstawiać priorytety dla Europy. Ta wymiana poglądów została by uwzględniona w rocznym programie przedstawianym przez przewodniczącego Komisji Europejskiej we wrześniu każdego roku, podczas orędzia o stanie Unii. Udostępniając obywatelom tę platformę do aktywnego wyrażania siebie, zachęcimy ich do bezpośredniego udziału w budowaniu Europy i wzmocnimy ich zaangażowanie oraz poczucie przynależności.

Demokrację należy wzmocniać poprzez włączanie obywateli w proces podejmowania decyzji politycznych. Udostępniając przejrzyste informacje, traktując obywateli jak partnerów i angażując ich do działania, gwarantujemy demokratyczną stabilność i unikamy wielu problemów.

25/300

DZIAŁAŃ PRIORYTETOWYCH

- Powołać konwent w celu zmiany traktatów, aby znieść zasadę jednomyślności w Radzie.
- Wdrożyć propozycje konferencji w sprawie przyszłości Europy w celu przedstawienia żądań obywateli europejskich w tej dziedzinie.
- Ułatwić szybszą integrację polityczną grup krajów i ludności, które wykazują polityczną wolę zrealizowania takich działań, bez możliwości blokowania przez innych.
- Wprowadzić możliwość wyboru Prezydenta Unii Europejskiej z list wyborczych wspólnych dla wszystkich krajów europejskich (łącznie funkcję Przewodniczącego Komisji Europejskiej z funkcją Przewodniczącego Rady Europejskiej).
- Uwzględnić listy ponadnarodowe w wyborach do Parlamentu Europejskiego.
- Przyznać Parlamentowi Europejskiemu prawo do współdecydowania o charakterze ustawodawczym w sytuacji, gdy odgrywa on rolę konsultacyjną, oraz prawo do współdecydowania o budżecie, w tym o przychodach.
- Nadać Parlamentowi rzeczywiste prawo inicjatywy ustawodawczej w celu uzupełnienia europejskiej inicjatywy obywatelskiej.
- Wzmocnić rolę Unii Europejskiej w dziedzinach obejmujących ochronę zdrowia, edukację i energetykę.
- Wprowadzić klauzulę nadzwyczajną, aby uprawnnić organy Unii Europejskiej do podejmowania nadzwyczajnych działań w przypadku poważnego kryzysu.
- Wzmocnić europejskie partie i fundacje polityczne, pozwalając na zwiększenie ich rentowności.
- Zapewnić przejrzystość finansowania partii politycznych i kampanii wyborczych oraz zakazać ingerencji podmiotów międzynarodowych.
- Wzmocnić zdolność partii i ruchów politycznych do prowadzenia ponadnarodowych kampanii politycznych.
- Wprowadzić klauzule umożliwiające głosowanie większością kwalifikowaną nad niektórymi decyzjami na szczeblu europejskim. Pozwoli to uniknąć sytuacji, w których obecny system, oparty na jednomyślności, mógłby zostać zablokowany.



ZAKOŃCZENIE
WETO



BEZPOŚREDNIE
WYBORY
PREZYDENTA UE



LISTY
TRANSNARODOWE



WIĘCEJ UPRAWNIEŃ
DLA PARLAMENTU



UPROSZCZENIE
GŁOSOWANIA ZA
GRANIĄ

- Wdrożyć tymczasowe klauzule pomostowe, aby umożliwić wprowadzenie istotnych zmian prawnych i instytucjonalnych przy użyciu uproszczonych procedur.
- Wzmocnić prawa wyborcze mieszkańców innych państw członkowskich w wyborach europejskich.
- Ułatwić obywatelom europejskim mieszkającym w innych państwach członkowskich udział w wyborach poprzez umożliwienie im głosowania i kandydowania w wyborach regionalnych lub krajowych w kraju, w którym mieszkają.
- Zaproponować utworzenie europejskiej agencji w celu wzmocnienia demokracji w procesie decyzyjnym, udziału obywateli w UE i wzmocnienia roli parlamentów krajowych.
- Zapewnić równe szanse wszystkim obywatelom UE, zwracając szczególną uwagę na osoby znajdujące się w najtrudniejszej sytuacji i marginalizowane.
- Zachęcać obywateli do partycypacji poprzez wykorzystanie nowych technologii.
- Stworzyć status obywatelstwa europejskiego na podstawie istniejących traktatów.
- Ustanowić statut dla europejskich stowarzyszeń transgranicznych.
- W dalszym ciągu promować rolę władz lokalnych i regionalnych w polityce dotyczącej klimatu i różnorodności biologicznej poprzez dyplomację klimatyczną na szczeblu niższym niż krajowy.
- Opracować projekt pilotażowy dotyczący promowania wartości europejskich poprzez edukację i kulturę, w tym wskazać najlepsze praktyki na szczeblu lokalnym i regionalnym w całej Unii Europejskiej, zgodnie z decyzją Komitetu Regionów.
- Wyjaśnić, że zasada subsydiarności nie polega na uniemożliwianiu działania na szczeblu europejskim, ale na określeniu szczebla rządowego, który powinien przejąć inicjatywę, czy to poprzez kompetencje formalnie wyłączne, czy formalnie współdzielone.
- Przyznać parlamentom krajowym i regionalnym posiadającym uprawnienia ustawodawcze możliwość proponowania w przyszłości inicjatyw ustawodawczych na szczeblu UE, przewidując w tym celu specjalny mechanizm uregulowany w rozporządzeniu dotyczącym europejskiej inicjatywy obywatelskiej.
- Zmienić nazwy instytucji UE, aby lepiej wyjaśnić obywatelom ich funkcje i role w procesie decyzyjnym UE.

“

Unia Europejska
musi działać szybciej
i skuteczniej



EUROPA – ŚWIATOWA POTĘGA

Jesteśmy głęboko przekonani, że pokój jest fundamentem każdej dobrze prosperującej cywilizacji. Dotyczy to zarówno Ukrainy, Izraela, jak i całego świata.

Mając to na uwadze, będziemy niestrudzenie dążyć do pielęgnowania pokojowych relacji, zachęcania do rozwiązywania konfliktów bez użycia przemocy i promowania kultury pokoju w skali globalnej.

Dlatego w Europie jesteśmy zdecydowanie przeciwni korupcji, łamaniu praw człowieka i represjom politycznym. Będziemy wspierać międzynarodowe sądownictwo i bezpieczeństwo, szczególnie w krajach sąsiednich, jednocześnie przeciwdziałając ingerencji z zewnątrz.

Będziemy zacieśniać współpracę z naszymi partnerami, którzy podzielają idee oparte na wzajemnym szacunku i wspólnych wartościach. Naszą ambicją jest odgrywanie wiodącej roli w kwestii odnowienia zasad wielostronnej współpracy międzynarodowej i promowanie naszych wartości w ramach tej współpracy.

Chcemy skonsolidować pozycję i wpływy Unii Europejskiej na świecie poprzez promowanie jej strategicznej autonomii i mówienie jednym głosem.

Chcemy prawdziwej Wspólnej Polityki Bezpieczeństwa i Obrony. Bezpieczeństwo wewnętrzne i zewnętrzne Unii Europejskiej jest jednym z naszych priorytetów w obliczu zagrożeń hybrydowych, które stanowią poważne wyzwanie dla bezpieczeństwa. Aby to osiągnąć, proponujemy wzmocnienie europejskich agencji bezpieczeństwa i zacieśnienie współpracy transgranicznej. Będziemy wspierać konkretne działania, takie jak utworzenie wspólnych europejskich grup zadaniowych i zakup sprzętu wojskowego.

W odniesieniu do migracji i azylu (patrz rozdział „Migracje”) chcemy zharmonizować politykę europejską i poprawić ochronę granic zewnętrznych Unii Europejskiej.

Zamierzamy bezwzględnie zwalczać handel bronią, ze szczególnym uwzględnieniem okresu po zakończeniu wojny w Ukrainie.

Wierzymy w świat, w którym pokój nie jest tylko ideałem, ale rzeczywistością, w której każdy człowiek może cieszyć się bezpieczną i harmonijną przyszłością z myślą o wszystkich przyszłych pokoleniach.



15/300

DZIAŁAŃ PRIORYTETOWYCH

PRAWA CZŁOWIEKA, DEMOKRACJA I PRAWORZĄDNOŚĆ

- Wspierać działania na rzecz pokoju na świecie, sprawiedliwości międzynarodowej, bezpieczeństwa w sąsiednich krajach oraz walki z ingerencjami zewnętrznymi, korupcją, łamaniem praw człowieka, naruszaniem praworządności i represjami politycznymi.
- Chronić niezależne media oraz mniejszości etniczne i religijne.
- Stworzyć nowy globalny sojusz na rzecz demokracji, we współpracy z największymi demokracjami, takimi jak Stany Zjednoczone, Wielka Brytania i Kanada.
- Zająć zdecydowane stanowisko przeciw łamaniu praw człowieka przysługujących mniejszościom (np. osobom LGBTQ+) w krajach trzecich, przy użyciu wszelkich możliwych środków nacisku.

WSPÓŁPRACA Z PARTNERAMI

- Odgrywać przewodnią rolę w kwestii odnowienia zasad wielostronnej współpracy międzynarodowej, a w szczególności wzywać do zreformowania Rady Bezpieczeństwa Organizacji Narodów Zjednoczonych w celu stworzenia większej liczby wielostronnych sojuszy, jak również promować dialog między różnymi kulturami i cywilizacjami, umacniać pokój, prawa człowieka i demokrację na świecie oraz propagować „miękką siłę”, nasze wartości i strategiczną autonomię.

ROLA UNII EUROPEJSKIEJ JAKO PARTNERA NA ARENIE MIĘDZYNARODOWEJ

- Wzmocnić pozycję przedsiębiorstw UE w innych krajach członkowskich jako promotorów wartości UE, przy jednoczesnym uwzględnieniu potrzeb unijnych małych i średnich przedsiębiorstw.
- Uwzględniać te przedsiębiorstwa w umowach handlowych.
- Gwarantować poszanowanie unijnych standardów pracy i praw człowieka w ramach międzynarodowych umów handlowych.
- Zwalczać handel bronią ze szczególnym uwzględnieniem okresu po zakończeniu wojny w Ukrainie.

BEZPIECZEŃSTWO WEWNĘTRZNE I ZEWNĘTRZNE

- Zharmonizować europejską politykę migracyjną i azylową.
- Poprawić ochronę granic zewnętrznych Unii Europejskiej.
- Wdrożyć spójną strategię w walce z „hybrydowymi zagrożeniami i kampaniami”, aby pomóc krajom europejskim w ich skutecznym zwalczaniu.

OBRONNOŚĆ

- Budować rzeczywisty europejski potencjał militarny i wspierać strategiczną autonomię Europy przy jednoczesnym podtrzymywaniu relacji transatlantyckich w ramach NATO.
- Wzmocnić rolę Sztabu Wojskowego Unii Europejskiej (EUMS) w celu zapewnienia skutecznej koordynacji i planowania operacji wojskowych.
- Zachęcać do wspólnych zamówień sprzętu wojskowego przez kraje europejskie w celu osiągnięcia korzyści skali.



KONSOLIDACJA I AUTONOMIA

W rozległej dziedzinie przemysłu, w której wykuwa się nasza przyszłość, jesteśmy zaangażowani w kultywowanie europejskiej gospodarki, która chroni nasze zasoby, dywersyfikuje nasze dostawy, zabezpiecza nasze strategiczne przedsiębiorstwa i promuje uczciwą konkurencję na skalę międzynarodową.

Zatem w celu zmniejszenia naszej zależności od niewielkiej grupy krajów-dostawców, będziemy dywersyfikować nasze źródła dostaw i dbać o ich bezpieczeństwo. Jednocześnie wprowadzimy skuteczne mechanizmy ponownego wykorzystania i recyklingu, aby złagodzić środowiskowe i ekonomiczne konsekwencje wydobycia tych zasobów.

Będziemy również zwracać szczególną uwagę na zagrożenie szpiegostwem gospodarczym. Wdrażając zaawansowane metody nadzoru i wprowadzając odpowiednie środki ochrony, wzmocnimy naszą odporność na to rosnące zagrożenie.

Autonomia nie jest jednak możliwa bez transportu. W tym obszarze, oprócz wdrażania nowych technologii cyfrowych i energetycznych, jesteśmy zaangażowani w inwestowanie w wydajną sieć szybkich połączeń kolejowych, lotniczych oraz morskich. Jesteśmy przekonani, że poprawa infrastruktury ułatwi podróże transgraniczne i będzie promować integrację europejską. Rozwijając transport, zwłaszcza transport publiczny, zwiększymy wymianę handlową, pobudzimy turystykę wewnątrz europejską i usprawnimy mobilność obywateli.

Ponadto opracujemy uproszczone i przejrzyste procedury w celu ułatwienia dostępu do finansowania badań i rozwoju. Poprzez ułatwianie dostępu do funduszy UE będziemy stymulować kreatywność, zachęcać do rozwijania nowych pomysłów i wzmocniać konkurencyjność Europy na arenie światowej.

Chcąc tworzyć miejsca pracy, promować wzrost gospodarczy i zapewnić Europie pozycję lidera w dziedzinie innowacji technologicznych, wprowadzimy odpowiednie strategie i bodźce oraz będziemy wspierać przekładanie wyników badań naukowych na konkretne produkty i usługi. Jesteśmy również przekonani, że inwestycje w sektor kosmiczny są istotne dla konkurencyjności, bezpieczeństwa i dobrobytu Europy. Będziemy zarazem promować odpowiedzialne praktyki w zakresie eksploracji przestrzeni kosmicznej i wprowadzimy zasady bezpieczeństwa w celu ochrony interesów UE oraz jej państw członkowskich w przestrzeni kosmicznej.



20/300

DZIAŁAŃ PRIORYTETOWYCH

PRZEMYSŁ

- Wzmacniać obieg zamknięty materiałów w Unii Europejskiej poprzez rozwój ponownego wykorzystania i recyklingu rzadkich materiałów, wraz z kompleksowym monitorowaniem łańcucha dostaw i promowaniem ekologicznego projektowania.
- Rozwijać zrównoważoną eksploatację strategicznych surowców w Unii Europejskiej i nadal dywersyfikować nasz import.
- Lepiej kontrolować eksport strategicznych towarów i technologii.
- Ściślej monitorować i przeciwdziałać szpiegostwu gospodarczemu ze strony podmiotów zagranicznych.
- Stworzyć warunki uczciwej konkurencji międzynarodowej i wspierać nasze strategiczne gałęzie przemysłu poprzez rozważenie utworzenia europejskiego funduszu w celu ochrony strategicznych gałęzi przemysłu przed praktykami stosowania przymusu lub próbami przejścia przez podmioty spoza Unii.

TRANSPORT

- Domagać się przestrzegania planów inwestycyjnych określonych w ramach transeuropejskich sieci transportowych (TEN-T) w celu poprawy połączeń transgranicznych za pośrednictwem europejskiej sieci szybkich połączeń kolejowych, lotniczych i morskich.
- Przyspieszyć proces cyfryzacji i ekologicznej transformacji sektora transportu oraz opracować zintegrowany, inteligentny, europejski system mobilności.
- Wspierać produkcję akumulatorów i magazynowanie energii w Unii Europejskiej oraz budowę infrastruktury zaopatrzenia w paliwa alternatywne.
- Zaproponować ustanowienie Europejskiego Roku Jazdy na Rowerze.
- Sprawić, by Unia Europejska stała się liderem w sektorze samolotów bezemisyjnych.
- Wzmocnić rolę transportu publicznego, w szczególności poprzez uproszczenie korzystania z niego dzięki wspólnym systemom sprzedaży biletów.
- Rozwijać Jednolitą Europejską Przestrzeń Powietrzną, kluczowy element efektywności transportu lotniczego i redukcji emisji.

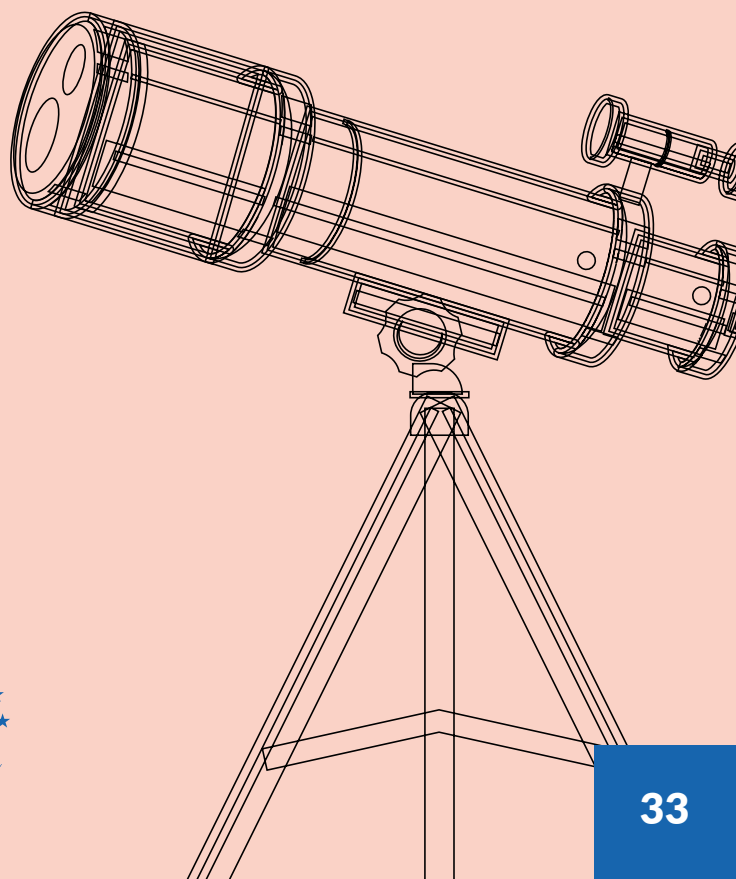

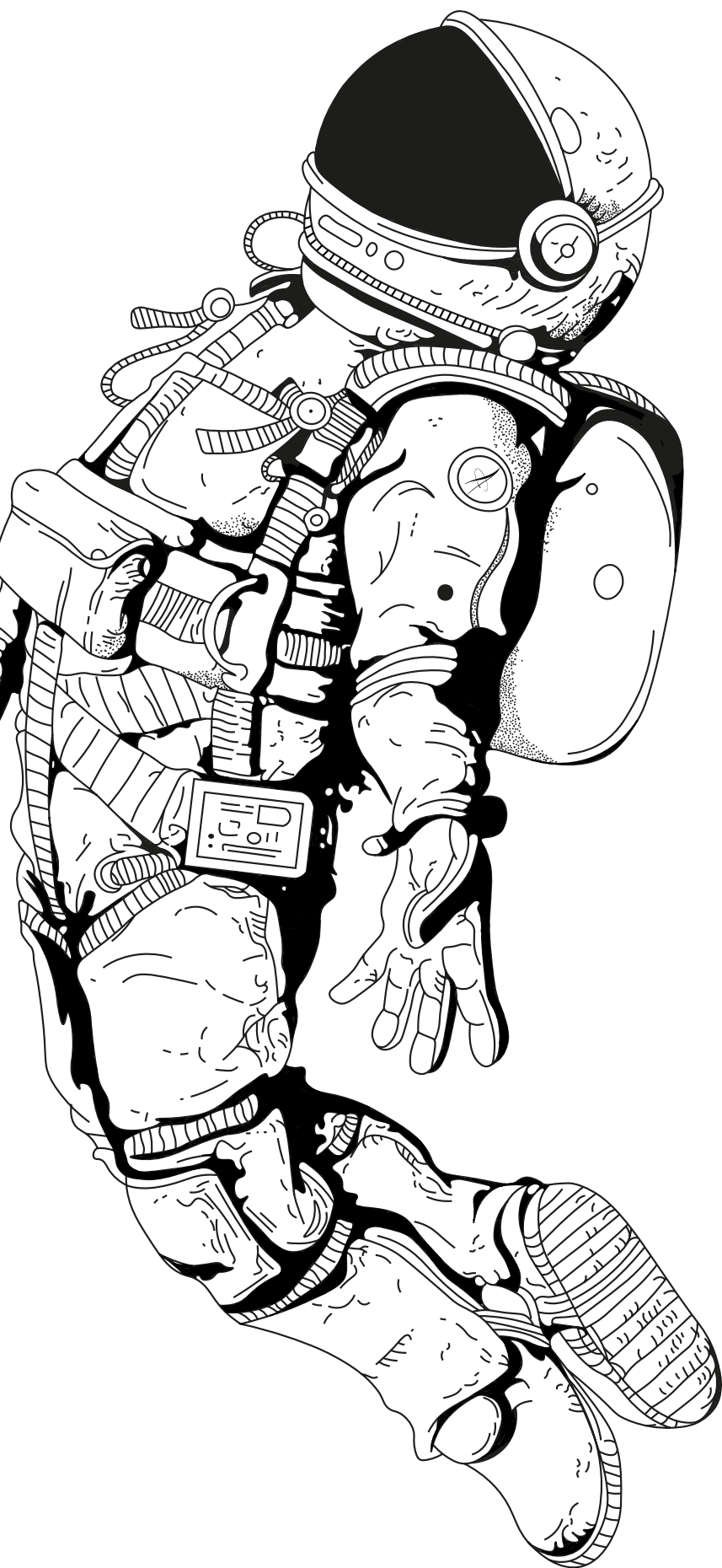

BADANIA I INNOWACJE

- Uprościć dostęp do funduszy Unii Europejskiej na badania i rozwój, w szczególności dla MŚP i naukowców.
- Promować wprowadzanie na rynek i komercjalizację nowych technologii oraz innowacji w Unii Europejskiej.
- Wspierać synergię między programami europejskimi.

KOSMOS

- Przedstawić propozycję ogólnych przepisów UE dotyczących przestrzeni kosmicznej, w tym kryteriów środowiskowych i zrównoważonego użytkowania przestrzeni kosmicznej, a także zasad dotyczących jej bezpieczeństwa.
- Zwiększyć unijny budżet przeznaczony na badania kosmiczne, w szczególności w celu zagwarantowania dostępu Unii Europejskiej do przestrzeni kosmicznej i rozwoju jej konstelacji satelitarnych (Galileo, Copernicus, IRIS 2).
- Zaproponować utworzenie Europejskiego Dowództwa Kosmicznego w celu lepszej ochrony naszych europejskich zasobów kosmicznych, jak również zasobów należących do państw członkowskich.
- Wspierać wynoszenie na orbitę publicznych i komercyjnych satelitów z terytorium Unii Europejskiej.
- Dokonać rewizji traktatów w celu zwiększenia roli regulacji działalności w przestrzeni kosmicznej przez Unię Europejską.
- europeenne.

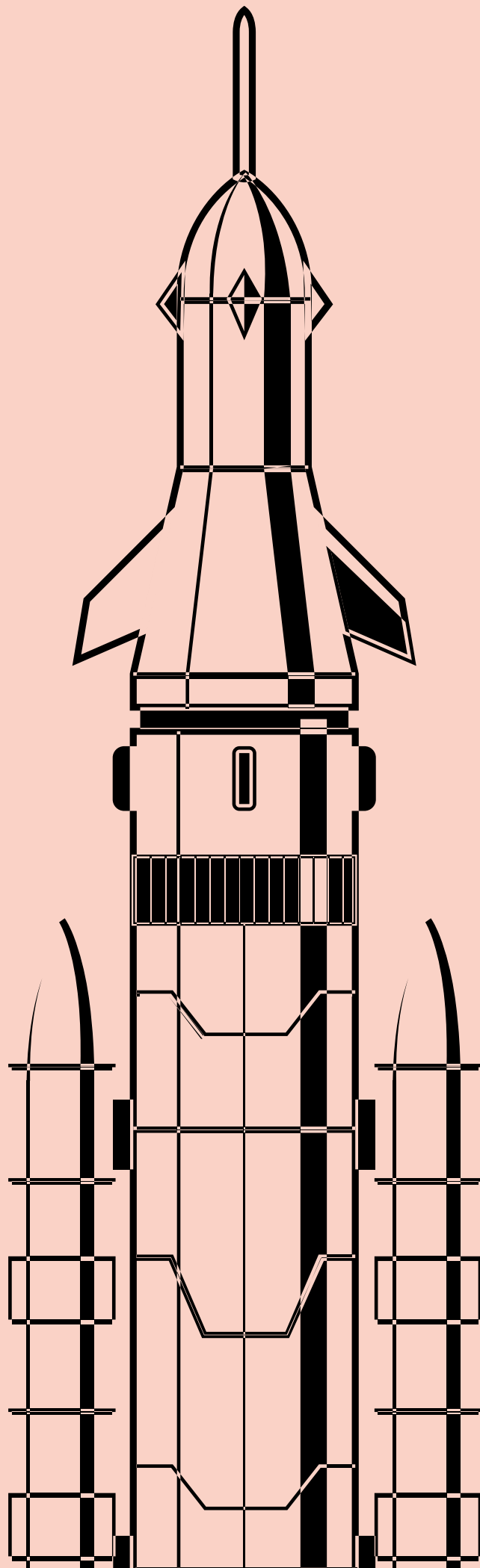

FINANSOWAĆ WSPÓLNE DOBRA PUBLICZNE

Czas porozmawiać o finansach. Pojawia się zasadnicze pytanie: w jaki sposób możemy zapewnić Unii Europejskiej nowe zasoby własne, aby wesprzeć nasze wspólne ambicje?

Mimo że w listopadzie 2022 r. Parlament dał zielone światło dla wniosku Komisji w sprawie wprowadzenia wstępnego zestawu trzech nowych zasobów własnych (rozszerzonego systemu handlu uprawnieniami do emisji, mechanizmu korekty emisji dwutlenku węgla na granicach oraz udziału w realokowanych zyskach bardzo dużych przedsiębiorstw wielonarodowych*), my wybiegamy jeszcze dalej w przyszłość.

Jesteśmy przekonani, że dla ożywienia europejskiej gospodarki konieczne jest wzmocnienie środków bezpośredniego finansowania, przy jednoczesnym zmniejszeniu jej zależności od składek krajowych lub podatków nakładanych na obywateli. Europa nie powinna opodatkowywać swoich obywateli. To wielkie firmy zanieczyszczające środowisko oraz „giganci cyfrowi”, którzy czerpią korzyści z jednolitego rynku, jednocześnie przenosząc swoją działalność poza Unię, muszą zostać wezwani do osiągnięcia tych celów.

Takie podejście pozwoli nam finansować nową infrastrukturę i projekty badawcze, a także transformację ekologiczną i cyfrową, bez nakładania na jakiekolwiek państwo członkowskie nadmiernych obciążeń.

Znaczenie tego podejścia wynika z faktu, że żadne państwo członkowskie nie jest w stanie pozyskiwać funduszy samodzielnie. W obliczu stojących przed nami wyzwań musimy myśleć nie tylko o przekazywaniu zasobów z jednego kraju do drugiego, ale raczej o zbiorowej reakcji Unii. Chcemy działać na szczeblu europejskim tam, gdzie pojedyncze państwa nie mogą zrobić tego skutecznie. To właśnie rozumiemy przez pojęcie subsydiarności.

Te nowe zasoby zostaną specjalnie alokowane do projektów, w których ich łączenie ma największy sens. Naszym priorytetem będzie zatem wspieranie sztucznej inteligencji, inwestowanie w gospodarkę jutra (zwłaszcza w cyfryzację przemysłu) oraz promowanie badań nad odnawialnymi źródłami energii i technologiami przyszłości.

(*) Środki wygenerowane ze składek z systemu handlu uprawnieniami do emisji (ETS), mechanizmu dostosowywania cen na granicach z uwzględnieniem emisji dwutlenku węgla (CBAM) oraz udziału w zyskach rezydualnych dużych przedsiębiorstw wielonarodowych.

10/300

DZIAŁAŃ PRIORYTETOWYCH

ZASOBY WŁASNE

- Rozwijać system opodatkowania osób prawnych, aby zharmonizować jego zasady w całej UE.
- Wprowadzić opodatkowanie kryptowalut, które stanowią słabo uregulowany sektor wykorzystujący różnice w systemach podatkowych obowiązujących w poszczególnych państwach członkowskich.
- Wprowadzić podatek od gigantów cyfrowych, tak aby wszyscy uczestnicy rynku płacili sprawiedliwy podatek – obecnie są oni opodatkowani w Europie na poziomie o połowę niższym niż tradycyjne firmy.
- Dopilnować, aby duże międzynarodowe przedsiębiorstwa, zwłaszcza mające znaczący wpływ na środowisko, wносиły wkład proporcjonalny do ich śladu węglowego.
- Zadbać, by te nowe zasoby były generowane w uczciwy i przejrzysty sposób.

POBUDZANIE GOSPODARKI

- Wspierać nową infrastrukturę i projekty badawcze, tworzyć miejsca pracy i wzmacniać naszą globalną konkurencyjność.

EKOLOGICZNA TRANSFORMACJA, CYFRYZACJA I WIEDZA

- Przeznaczać znaczną część nowych zasobów własnych na projekty związane
- z odnawialnymi źródłami energii, badaniami nad technologiami przyszłości
- oraz cyfryzacją przemysłu, na sektor kultury oraz program Erasmus.

KONKURENCYJNOŚĆ

- Dbać o to, ażeby Unia Europejska nie znalazła się w niekorzystnej sytuacji konkurencyjnej.
- Promować udział społeczeństwa w określaniu projektów finansowanych dotyczących tych zasobów, gwarantując w ten sposób demokratyczne i przejrzyste podejście.

UNIA WARTOŚCI

- Wzmocnić zdolności Unii Europejskiej do bezpośredniego finansowania społeczeństwa obywatelskiego lub władz lokalnych przy przyjmowaniu sankcji finansowych za naruszenie praworządności wobec rządu Unii Europejskiej, poprzez promowanie rozsądnych warunków budżetowych i umożliwienie Unii Europejskiej finansowania zgodnie z propozycją Renew Europe.

SPÓJNOŚĆ I RÓWNOŚĆ

Jesteśmy w pełni zaangażowani w działania na rzecz wspierania równości płci poprzez zapewnienie każdej osobie równego dostępu do edukacji i możliwości zatrudnienia w kluczowych sektorach. Inwestując w rozwój umiejętności i wiedzy specjalistycznej dla wszystkich, będziemy stymulować innowacje i wzmacniać konkurencyjność. Promujemy również dobrobyt, zdrowie oraz bezpieczeństwo rodzin i ich członków w warunkach zmian demograficznych zachodzących w naszym społeczeństwie.

Jednym z naszych priorytetów jest również pokoleniowość – angażujemy się w promocję działań na rzecz ludzi młodych, jak i osób starszych. Naszym celem jest zbudowanie zrównoważonego, prężnego społeczeństwa, w którym każdy, niezależnie od wieku, będzie mógł sprostać wyzwaniom przyszłości. Jesteśmy głęboko przekonani, że podstawowym warunkiem trwałego, wspólnego dobrobytu jest zapewnienie wszystkim niezbędnych środków i możliwości.

Aby osiągnąć ten cel, wdrożymy politykę zachęcającą do inwestowania w młodych ludzi. Postrzegamy ich jako fundament naszej przyszłości, aktywnie wspierając zdobywanie przez nich umiejętności, ich mobilność i dostęp do wysokiej jakości praktyk zawodowych. Inwestując w szkolenia i rozwój młodych ludzi, ukształtujemy dynamiczne i wykwalifikowane pokolenie, gotowe aktywnie przyczyniać się do dobrobytu i zrównoważonego rozwoju naszego społeczeństwa.

Jednocześnie, z myślą o seniorach, opracujemy polityki i inicjatywy mające na celu zapewnienie im dobrobytu, aktywnego uczestnictwa w życiu społecznym i stałego dostępu do

najróżniejszych aktywności.

Gwarantując równy dostęp do wysokiej jakości szkoleń, umożliwimy wszystkim osobom rozwijanie ich potencjału oraz wnoszenie pełnego wkładu w gospodarkę i dla dobra społeczeństwa.

Chcemy również stworzyć Europejskie Obserwatorium Talentów, którego celem będzie zachęcanie do współpracy między państwami członkowskimi w celu określenia najlepszych praktyk w zakresie edukacji, szkoleń i rozwoju umiejętności.

Jesteśmy przekonani, że zachęcając do innowacji edukacyjnych, zapewniamy naszemu kontynentowi pozycję lidera w dziedzinie edukacji i kształcenia.

Głęboko wierzymy w Europę, która docenia różnorodność. Uważamy, że jest to atut, który należy rozwijać. Opiekuńcze funkcje państwa i wzmocnienie systemów ochrony socjalnej mające na celu umożliwienie obywatelom reagowania na zachodzące przemiany demograficzne związane z cyfryzacją i ekologią, zawsze będą nas silnie angażować.

W Unii Europejskiej jutra w centrum zainteresowania miasta będzie jednostka ludzka. Stworzymy miasta w pełni dostępne, pozbawione barier dla osób o ograniczonej sprawności ruchowej. Rodziny będą traktowane z uznaniem i respektem w całej Europie, a przepisy krajowe zagwarantują wszystkim równość i godność.

Będziemy przodować w promowaniu równości i szacunku wobec wszystkich oraz zapewnimy, że nasze europejskie standardy, które już teraz należą do najbardziej zaawansowanych na świecie, będą coraz bardziej spójne w całej Unii.



25/300

DZIAŁAŃ PRIORYTETOWYCH

• WALKA O RÓWNOŚĆ PŁCI

- Zapewnić równe wynagrodzenia dla kobiet i mężczyzn.
- Traktować równość jako czynnik konkurencyjności, umożliwiając integrację wszystkich dostępnych talentów w systemie produkcyjnym.
- Zwalczać molestowanie w miejscu pracy oraz stale i nieustannie promować równość płci we wszystkich aspektach życia.
- Zagwarantować prawa związane z płcią i reprodukcją w całej Unii Europejskiej.
- Wyeliminować wszelkie formy przemocy wobec kobiet, dzieci oraz ze względu na płeć.

MIĘDZYPOKOLENIOWOŚĆ

- Rozszerzyć poza obszar zatrudnienia europejską ochronę prawną przed dyskryminacją ze względu na wiek.
- Umożliwić osobom starszym korzystanie z opieki długoterminowej poprzez wzmocnienie ich niezależności, integracji i roli w społeczeństwie.
- Zagwarantować osobom starszym udział we wszystkich obszarach poprzez promowanie europejskiej strategii na rzecz aktywności osób starszych.
- Zapewnić pełny, przystępny cenowo i równy dostęp do usług publicznych, takich jak transport publiczny i mieszkalnictwo.
- Wprowadzić ułatwienia w okresach przejściowych między nauką, pracą, opieką nad rodziną, okresami bezrobocia i emeryturą w różnym wieku.
- Promować prawa człowieka przez całe jego życie na forum Organizacji Narodów Zjednoczonych.

• KSZTAŁCENIE WYSOKIEJ JAKOŚCI

- Stworzyć Europejskie Obserwatorium Talentów.
- Umożliwić przenoszenie uprawnień do zabezpieczenia społecznego w celu zachęcenia do mobilności.
- Skłaniać do oferowania odpowiedniej płacy minimalnej.
- Dbać o bezpieczeństwo w miejscu pracy, zapewniać bezpieczeństwo zdrowotne, fizyczne i psychiczne.

RÓWNOŚĆ DLA WSZYSTKICH

- Zwalczać ubóstwo, rozwijać ukierunkowane programy wsparcia
- , a w szczególności walczyć z ubóstwem dzieci.
- Zająć się kwestią przyzwoitych i przystępnych cenowo mieszkań, przy jednoczesnym wyeliminowaniu bezdomności.
- Wspierać gospodarstwa domowe i przedsiębiorstwa borykające się z problemem ubóstwa energetycznego oraz zapewniać pomoc w renowacji budynków.
- Zagwarantować równe prawa osobom z niepełnosprawnościami, ułatwić im swobodne przemieszczanie się i wprowadzić europejską legitymację osoby z niepełnosprawnością.

NOWY ŚWIAT PRACY

- Chronić pracowników o niestandardowym statusie i zapewnić im ochronę socjalną niezależnie od ich statusu zatrudnienia.
- Uznać prawo do odłączenia się od sieci i uregulować zasady pracy zdalnej.
- Wspierać podnoszenie kwalifikacji pracowników pierwszej linii i precyzyjniej definiować kluczowe sektory gospodarki.

ZMNIEJSZĄC BEZROBOCIĘ I ZAPEWNIĄC MOŻLIWOŚCI ZDOBYWANIA ODPOWIEDNIH UMIEJĘTNOŚCI.

- Inwestować w wysokiej jakości miejsca pracy, podnoszenie umiejętności i przekwalifikowanie.
- Znacznie zredukować liczbę NEET (młodych ludzi, którzy nie pracują, nie kształcą się ani nie szkolą).
- Zachęcać do korzystania z europejskich środków wsparcia antykryzysowego w celu radzenia sobie z asymetrycznymi wstrząsami.



RÓŻNORODNOŚĆ I INKLUZYWNOŚĆ

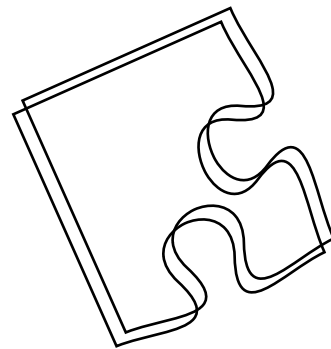

Wierzymy w Europę zjednoczoną, sprawiedliwą i inkluzywną, w której każda jednostka jest szanowana i może żyć swobodnie, pełnią życia. W związku z tym stanowczo będziemy bronić uniwersalnych praw człowieka, których korzenie tkwią w naszej bogatej europejskiej kulturze. Celem naszej walki jest wyeliminowanie wszelkich przeszkód na drodze do społeczeństwa inkluzywnego, uwzględniającego różnorodność transgenderową, międzypokoleniową i ponadnarodową.

Będziemy aktywnie wspierać różnorodność i integrację, bronić praw mniejszości i działać na rzecz przyjęcia przekrojowej dyrektywy antydyskryminacyjnej. Zapewnimy równość poprzez zagwarantowanie takich samych praw wszystkim rodzinom we wszystkich krajach UE.

Zniesiemy bariery strukturalne na całym kontynencie, zapewniając godne funkcjonowanie osobom o ograniczonej sprawności ruchowej. Aby wzmocnić nasze zaangażowanie w przestrzeganie praw podstawowych, podwoimy budżet i personel Europejskiej Agencji Praw Podstawowych, rozszerzając jej mandat i funkcje.

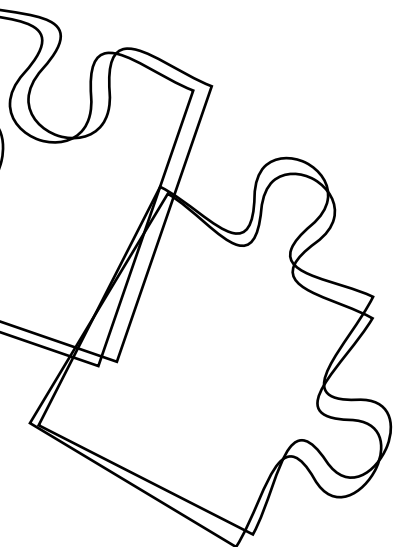

5/300

DZIAŁAŃ PRIORYTETOWYCH

- Uznawać i przestrzegać powszechnych praw człowieka, które są integralną częścią naszej europejskiej kultury oraz działać na rzecz usunięcia wszelkich przeszkód w budowaniu w pełni inkluzywnego społeczeństwa: ponad podziałami ze względu na tożsamość płciową, przynależność pokoleniową i narodową.
- Wspierać różnorodność i integrację, bronić szacunku dla mniejszości i popierać przyjęcie przekrojowej dyrektywy antydyskryminacyjnej, oczekiwanej od 2008 roku.
- Zapewnić rodzinom we wszystkich krajach UE takie same prawa jak w kraju ich pochodzenia.
- Promować ambitny plan usunięcia barier strukturalnych w całej Unii, umożliwiając tym samym funkcjonowanie osobom o ograniczonej sprawności ruchowej.
- Wzmocnić Europejską Agencję Praw Podstawowych poprzez podwojenie jej budżetu i personelu oraz rozszerzenie jej mandatu i funkcji.

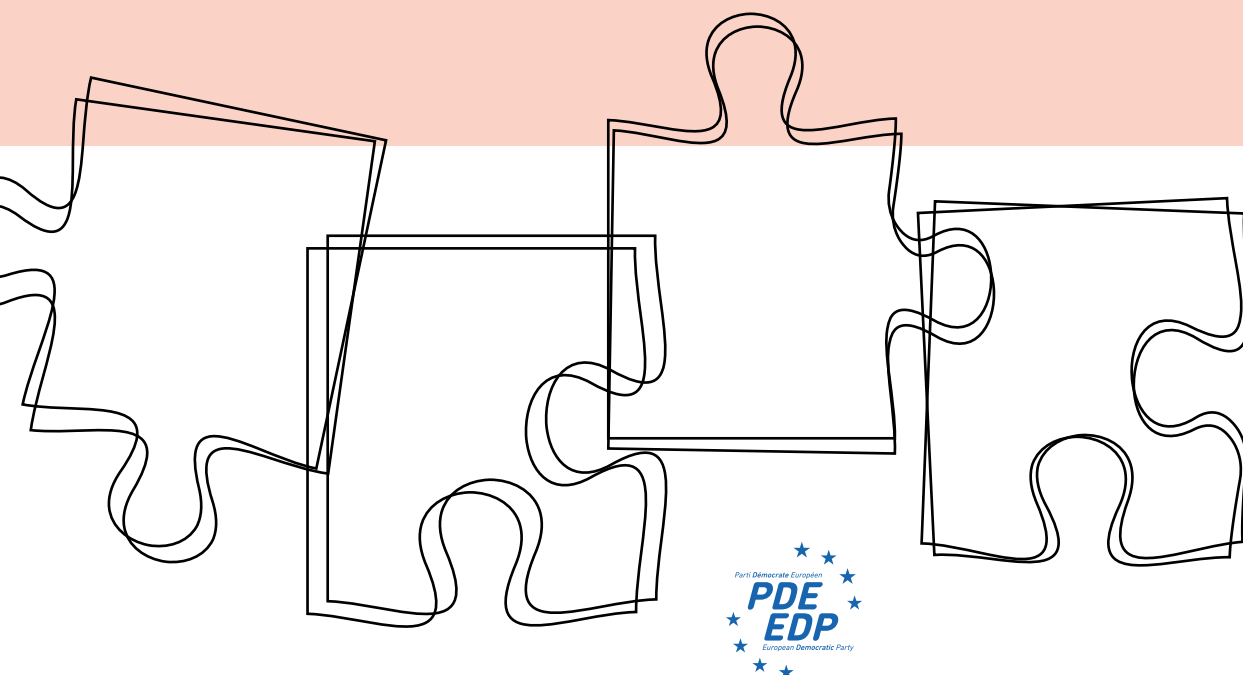

REFORMA STREFY EURO

W ciągle zmieniającym się świecie reforma strefy euro jest złożoną kwestią, która wymaga ambitnej inicjatywy i wspólnych działań.

Nasza propozycja jest jasna: odważna reforma strefy euro. Jesteśmy zdeterminowani, aby stworzyć unię gospodarczą nie tylko odporną na kryzysy, ale też umiejącą wychodzić z nich jeszcze silniejszą i bardziej zamożną.

W obliczu zagrożenia powrotem inflacji i osłabieniem wzrostu gospodarczego na naszym kontynencie mamy obowiązek zbudować silniejszą strefę euro, która będzie rezonować wzrostem i konwergencją między wszystkimi krajami członkowskimi, i której funkcjonowanie zostanie zoptymalizowane.

Jedność Unii Europejskiej pozostaje naszym najcenniejszym atutem, ale biorąc pod uwagę, że każde państwo członkowskie ma unikalne cechy i potrzeby gospodarcze, proponujemy wyważone podejście, które będzie zachęcać do opracowywania wspólnych standardów przy jednoczesnym uwzględnieniu specyfiki krajowej. Takie podejście będzie kluczem do wdrożenia skutecznych reform strukturalnych. Wzmocni to zdolność naszych gospodarek do wspólnego wzrostu i ich odporność na zewnętrzne zawirowania.

Reforma wiąże się również z modernizacją strefy euro. Chcemy stworzyć cyfrową walutę euro, jednocześnie dbając o to, aby nie wyeliminować płynności. Ta innowacja zapewni obywatelom nowe narzędzie płatnicze, wykorzystujące potencjał transformacyjny walut cyfrowych. Cyfrowe euro nie zastąpi gotówki, lecz stanie się nową metodą płatności.

Przy jednoczesnym poszanowaniu podstawowych zasad poufności i wygody płatności, stworzenie cyfrowego euro sprawi, że nasza wspólna waluta stanie się awangardą XXI wieku. To pozwoli nam zachować suwerenność monetarną w obliczu innych mocarstw, które również rozwijają swoje waluty cyfrowe.

10/300

DZIAŁAŃ PRIORYTETOWYCH



KONWERGENCJA DLA ZWIĘKSZENIA ODPORNOŚCI

- Uznać znaczenie rozwiązań specyficznych dla poszczególnych krajów.
- Ułatwiać harmonijny wzrost w całej strefie euro i wzmacniać stabilność finansową.
- Zachęcać do inwestycji, aby osiągnąć najważniejsze cele, np. podwójną transformację ekologiczną i cyfrową oraz strategiczną autonomię UE.



REFORMY STRUKTURALNE

- Działać na rzecz strefy euro, w której wyzwania gospodarcze są rozwiązywane wspólnie, i dostosowywać nasze polityki budżetowe.
- Zaproponować bardziej rygorystyczne i przejrzyste przestrzeganie istniejących zasad budżetowych.
- Zapewnić odpowiedzialne zarządzanie budżetem w celu zniwelowania różnic w zatrudnieniu, wzroście i wydajności oraz lepszego uwzględnienia zagrożeń związanych z klimatem.
- Promować sprawiedliwy rozwój gospodarczy w całej strefie euro, jednocześnie zachęcając do inwestycji publicznych niezbędnych do sprawiedliwego przejścia na gospodarkę bezemisyjną.



PRZESTRZEGANIE ZASAD BUDŻETOWYCH I WSPÓŁPRACA

- Promować współpracę gospodarczą i nowe wspólne inwestycje (w szczególności w dziedzinie technologii cyfrowych, ekologii i bezpieczeństwa).



CYFROWE EURO

- Wprowadzić na rynek cyfrową walutę, aby zachować suwerenność monetarną i umocnić strefę euro jako światowego lidera.



ŚRODKI PŁATNICZE PRZYSZŁOŚCI

- Opracować metody cyfrowej identyfikacji finansowej w całej UE, umożliwiając klientom, bankom i inwestorom łatwe rozpoznawanie metod identyfikacji stosowanych w innych państwach członkowskich UE.
- Zachęcać Europejski Bank Centralny (EBC) do lepszego monitorowania dużych transakcji gotówkowych i cyfrowych w celu zwalczania prania brudnych pieniędzy, uchylania się od opodatkowania oraz finansowania terroryzmu i przestępczości zorganizowanej.



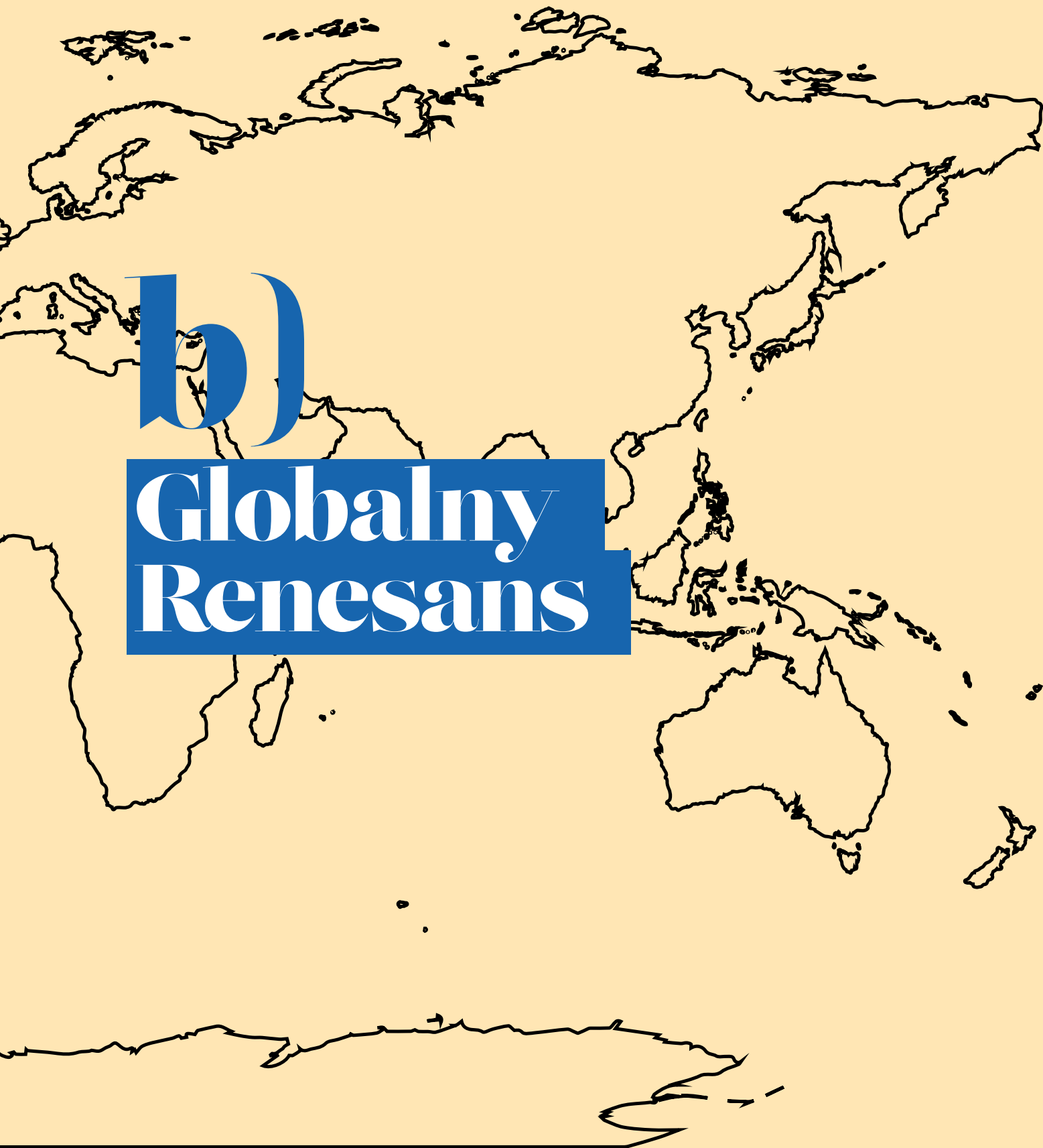

b)
**Globalny
Renesans**

Globalny Renesans

PRZEPŁYWY MIGRACYJNE

50

Europa powinna poradzić sobie z ruchami migracyjnymi w sposób humanitarny, zapewniając jednocześnie bezpieczeństwo i możliwość integracji. Proponujemy globalne podejście oparte na współpracy międzynarodowej, w tym tworzenie legalnych kanałów migracji zarobkowej, ochronę uchodźców i walkę z pierwotnymi przyczynami przymusowej migracji.

ZIELONE I NIEBIESKIE PRZYWÓDZTWO

54

Zależy nam na transformacji w kierunku gospodarki ekologicznej o obiegu zamkniętym. Europa musi być światowym liderem w walce ze zmianami klimatu, inwestując w odnawialne źródła energii, promując zrównoważoną mobilność i wspierając badania środowiskowe.

WSPARCIE DLA OCHRONY ZDROWIA

58

Pandemia podkreśliła znaczenie tego sektora. Proponujemy wzmocnienie europejskich systemów opieki zdrowotnej, poprawę koordynacji i reagowania na kryzysy zdrowotne. Europa musi inwestować w badania medyczne, zagwarantować równy dostęp do leczenia i promować zdrowy styl życia dla wszystkich.

SUWERENNOŚĆ ŻYWNOŚCIOWA

60

Wspieramy zrównoważone rolnictwo, które chroni bioróżnorodność, promuje zdrowie gleby i zapewnia żywność wysokiej jakości. Suwerenność żywnościowa ma zasadnicze znaczenie dla zmniejszenia zależności zewnętrznej i promowania lokalnej produkcji z poszanowaniem środowiska. Będziemy również zachęcać do odpowiedzialnego rybołówstwa, aby chronić nasze ekosystemy morskie.

REWOLUCJA CYFROWA

64

Europa musi zaakceptować rewolucję cyfrową, jednocześnie chroniąc prawa jednostki i jej prywatność. Opowiadamy się za stworzeniem jednolitego rynku cyfrowego, zachęcającego do innowacji technologicznych i integracji cyfrowej wszystkich obywateli. W centrum naszego podejścia znajdują się cyberbezpieczeństwo i regulacje etyczne..

450 MLN KONSUMENTÓW

66

Na konkurencyjnym i zrównoważonym rynku europejskim należy chronić prawa konsumentów. Wspieramy przejrzystość produktów, bezpieczeństwo konsumentów i dostęp do czytelnych informacji. Nasze zaangażowanie w prawa konsumentów przyczyni się do budowania zaufania i zachęci do stosowania uczciwszych praktyk handlowych.



DZIAŁAŃ PRIORYTETOWYCH

95 / 300

PRZEPLŹYWY MIGRACYJNE

Europa przygotowuje się do stawienia czoła wyzwaniom związanym z niżem demograficznym, dlatego opowiadamy się za strategicznym i uzgodnionym podejściem do polityki azylowej i migracyjnej między państwami członkowskimi.

Mając na uwadze i uznając potrzebę sprostania wyzwaniu migracyjnemu poprzez mądre inwestowanie w lokalne gospodarki, nasze zaangażowanie w skuteczne zabezpieczenie naszych granic lądowych i morskich pozostaje niezachwianym priorytetem.

We współpracy z władzami lokalnymi i regionalnymi oraz siłami krajowymi i europejskimi potwierdzimy nasze zaangażowanie w świadome zarządzanie migracją ekonomiczną. Zaowocuje to wprowadzeniem „kwot europejskich” w celu uregulowania przepływów ekonomicznych, gwarantując w ten sposób kontrolowany napływ osób na nasz kontynent. Jednocześnie będziemy wdrażać solidną strategię rozbijania siatek przestępczych, tym samym ratując ludzkie życie narażone na niebezpieczeństwo na morzu.

Prawa człowieka i równość leżą u podstaw naszej działalności. Integracja społeczna, gospodarcza i kulturowa każdego migranta będzie zawsze na pierwszym miejscu. Szczególną uwagę poświęcimy małoletnim bez opieki i młodym ludziom, którzy niedawno przybyli na nasz kontynent. W tym celu zmobilizujemy zasoby potrzebne do katalizowania projektów integracyjnych, które będą aktywnie angażować te osoby i pomagać im w udanym rozpoczęciu życia zawodowego.

Nasze fundamentalne wartości mają na celu kształtowanie Europy, która sprzyja inkluzji społecznej, zapewnia bezpieczeństwo i szanuje prawa człowieka. Przyjmując dynamikę migracji, wykorzystujemy możliwości stworzenia silnej i zróżnicowanej Europy.

10/300

DZIAŁAŃ PRIORYTETOWYCH



ROZWÓJ NA MIEJSCU

- Tworzyć programy inwestycji gospodarczych w krajach pochodzenia migrantów.
- Stymulować rozwój gospodarczy i tworzyć miejsca pracy.
- Gwarantować dostęp do edukacji, kształcenia zawodowego i zatrudnienia.



ZRÓWNOWAŻONA POLITYKA MIGRACJI EKONOMICZNEJ

- Wdrażać wzmocnione środki bezpieczeństwa w celu zapobiegania i zwalczania nielegalnej imigracji.
- Ustanowić przepisy dotyczące „kwot europejskich” w celu uregulowania przepływów gospodarczych oraz umożliwienia uporządkowanej i korzystnej migracji.
- Przyspieszyć rozpatrywanie wniosków o powrót w celu zmniejszenia obciążenia migrantów i krajów przyjmujących.
- Wprowadzić skuteczne mechanizmy wspomaganym i dobrowolnym powrotów, aby umożliwić migrantom bezpieczny i godny powrót do ich krajów pochodzenia.



INTÉGRATION SOCIALE ET ÉCONOMIQUE

- Wdrażać strategie promujące solidną integrację na poziomie społecznym, gospodarczym i kulturowym poprzez angażowanie miast i regionów w procesy decyzyjne dotyczące polityki migracyjnej oraz poprzez ustanowienie mechanizmów pomocy finansowej w celu radzenia sobie z kryzysami humanitarnymi. To tutaj odbywa się integracja i świadczona jest większość usług.



VISAS ET LA COOPÉRATION AU DÉVELOPPEMENT

- Korzystać z systemu wizowego w celu zachęcania do legalnej migracji i poprawy współpracy z krajami pochodzenia.
- Promować współpracę i rozwój relacji w dziedzinie migracji.



Pamiętając i uznając potrzebę sprostania wyzwaniu migracyjnemu poprzez inwestowanie w lokalne gospodarki, nasze zaangażowanie w skuteczne zabezpieczenie naszych granic pozostaje niezachwianym priorytetem.



KWOTY EUROPEJSKIE



PRZEPIŁYWY GOSPODARCZE



ROZBIJANIE SIATEK PRZESTĘPCZYCH



INTEGRACJA



**Poprzez te podstawowe wartości
chcemy kształtować Europę, która jest
zakorzeniona w bezpieczeństwie i
głęboko szanuje**

**prawa
człowieka.**

ZIELONĘ I NIEBIESKIE PRZYWÓDZTWO

Aby skutecznie walczyć ze zmianami klimatu, nasz ruch przyjmie pragmatyczne podejście, kierując się twardymi danymi, a nie ideologią, jednocześnie zapewniając, że podatnicy nie zostaną obciążeni kosztami finansowania działań.

Jednym z naszych priorytetów jest zmniejszenie zależności energetycznej UE poprzez rozwój produkcji czystej energii, przy jednoczesnym poszanowaniu neutralności technologicznej. Będziemy zachęcać do korzystania ze źródeł energii odnawialnej i jądrowej zgodnie z wyborami poczynionymi przez poszczególne kraje, uznając kluczową rolę tych źródeł energii w redukcji emisji CO₂. Poprzez wykorzystanie wszystkich dostępnych rozwiązań zapewnimy wydajną i zrównoważoną transformację energetyczną.

Nasze zaangażowanie będzie opierać się na filarach solidarności, stabilności, zrównoważonego rozwoju i suwerenności. Naszym celem jest stworzenie nowej proaktywnej dynamiki, która harmonijnie połączy obszary ekologii i gospodarki. Mając to na uwadze, przyjmujemy globalną perspektywę, działając lokalnie.

Nasze działania będą podążać w dwóch głównych kierunkach: po pierwsze, jasno określimy strategię rozsądnego zarządzania naszymi zasobami, począwszy od cennych zasobów wody i oceanów. Po drugie, wdrożymy ambitną politykę dekarbonizacji, zaznaczając nasze zaangażowanie w transformację energetyczną.

Będziemy aktywnie wspierać władze regionalne i zachęcać do powszechnego wdrażania czystych źródeł energii. To pomoże nie tylko zmniejszyć naszą zależność od paliw kopalnych, ale także znacznie obniżyć emisję gazów

cieplarnianych.

Będziemy dążyć do zachęcania do współpracy w zakresie produkcji energii na obszarach o dużej gęstości zaludnienia, podkreślając sprawiedliwość energetyczną i promując stosowanie rozwiązań odnawialnych. Tym samym przekształcimy nasze miasta w bardziej przyjazne przestrzenie, faworyzując miękkie tryby mobilności i ułatwiając przejście na gospodarkę o obiegu zamkniętym. Będziemy również aktywnie zachęcać do sortowania odpadów i naprawy produktów.

Wzmacniając współpracę regionalną i promując zaangażowanie obywateli, będziemy wykorzystywać nowe technologie w celu wzmocnienia demokracji, jednocześnie doceniając różnorodność i promując integrację społeczną. W ten sposób chcemy doprowadzić do pozytywnej transformacji zarówno pod względem ochrony środowiska, jak i życia społecznego.

Będziemy również wspierać badania i rozwój innowacyjnych technologii energetycznych, takich jak energia osmotyczna i energia termojądrowa. Uważamy, że wzmocniona współpraca między państwami członkowskimi UE w dziedzinie energii ma fundamentalne znaczenie dla zapewnienia bezpieczeństwa energetycznego dla całego kontynentu.

Będziemy w pełni wspierać poprawę połączeń międzysystemowych między krajowymi sieciami energetycznymi, wspierając współdzielenie zasobów, zwiększając elastyczność i zachęcając do solidarności w przypadku zakłóceń w dostawach energii.

15/300

DZIAŁAŃ PRIORYTETOWYCH



TRANSFORMACJA

- Unikać obciążania kosztami obywateli i małych przedsiębiorstw.
- Przyspieszyć renowację budynków (izolacja, pompy ciepła, inteligentne oświetlenie itp.)
- Przyspieszyć rozwój energii odnawialnej i jądrowej (główne źródło energii elektrycznej w Europie, które nie wytwarza CO2).
- Inwestować w innowacyjne technologie energetyczne, takie jak energia osmotyczna lub energia termojądrowa (zwłaszcza ITER).

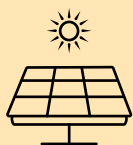

NOWE ŹRÓDŁA ENERGII

- Usprawnić połączenia międzysystemowe i współpracę między krajowymi sieciami energetycznymi w celu zwiększenia bezpieczeństwa energetycznego.
- Skonsolidować regiony najbardziej oddalone jako laboratoria innowacji energetycznych poprzez wykorzystanie ich wielkości, cech i konieczności osiągnięcia niezależności energetycznej dzięki samowystarczalności.
- Zachęcać do inicjatyw partycypacyjnych na rzecz wspólnej produkcji energii, szczególnie w obszarach mieszkalnych o dużej gęstości zaludnienia.
- Angażować społeczności lokalne w transformację energetyczną.



KLIMAT I ŚRODOWISKO

- Promować nowy europejski sojusz morski za pomocą dedykowanych funduszy i różnych rozwiązań technologicznych.
- Wzmocnić europejską dyplomację morską w kontekście szczytu oceanicznego w Breście w 2022 roku.
- Zaangażować władze na szczeblach niższych niż krajowy w międzynarodowe traktaty dotyczące klimatu i różnorodności biologicznej, aby zapewnić ich skuteczne wdrażanie.
- Kłaść nacisk na gospodarkę o obiegu zamkniętym poprzez działania obejmujące np. sortowanie odpadów.
- Zmniejszyć marnotrawstwo wody, ulepszając i naprawiając infrastrukturę.

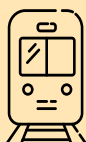

INFRASTRUKTURA

- Rozbudowywać i usprawniać sieci transportu publicznego oraz traktować transport publiczny jako preferowaną opcję.
- Pomagać władzom regionalnym i lokalnym w zwiększaniu ich atrakcyjności dla przedsiębiorstw.

Środowisko





WSPARCIE DLA OCHRONY ZDROWIA

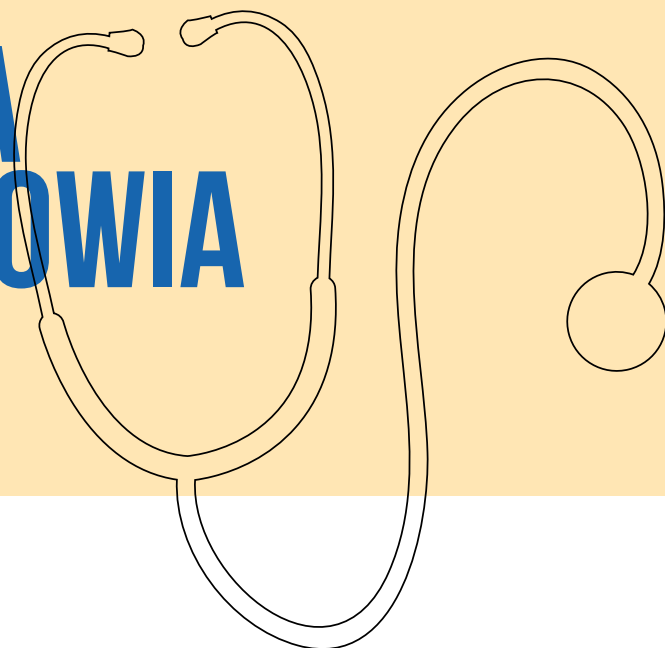

Mimo faktu, że mieszkańcy Europy mają zasadniczo łatwy dostęp do pełnego zakresu usług medycznych, chcemy podkreślić potrzebę ściślejszej współpracy w ramach Unii w obliczu potencjalnych wyzwań lub zagrożeń dla zdrowia. Przyszłością nie jest niezależność, lecz jedność. Wizja ta musi znaleźć odzwierciedlenie w płynnej koordynacji polityk opieki zdrowotnej, stałej wymianie kluczowych informacji oraz wdrażaniu mechanizmów przewidywania i natychmiastowej reakcji. Pandemia COVID-19 podkreśliła kluczowe znaczenie współpracy między państwami członkowskimi UE w celu skutecznego rozwiązania globalnych kryzysów zdrowotnych. Proponując strategiczną relokację produkcji leków i sprzętu medycznego do Unii Europejskiej, zabezpieczymy cały łańcuch dostaw podstawowych produktów, zmniejszając tym samym naszą zależność od źródeł zewnętrznych.

Promując wspólne, porównywalne i interoperacyjne parametry, przyspieszymy efektywne gromadzenie i analizę danych dotyczących zdrowia w całej Europie. Pozwoli nam to monitorować epidemie w czasie rzeczywistym i odpowiednio dostosowywać nasze strategie zdrowia publicznego.

Chcemy wzmocnić europejskie ośrodki ds. zapobiegania i kontroli chorób, w szczególności poprzez zapewnienie im nowych możliwości analizy danych cyfrowych (big data). Chcemy zadedykować to centrum naszej zmarłej koleżance Véronique Trillet-Lenoir, wybitnej lekarce i szanowanej działaczce politycznej.

Zawsze jednak będziemy równoważyć dążenie do wydajności z niezachwianą czujnością w zakresie poufności i bezpieczeństwa danych. Kierując się najwyższymi standardami, będziemy promować współpracę między państwami członkowskimi.

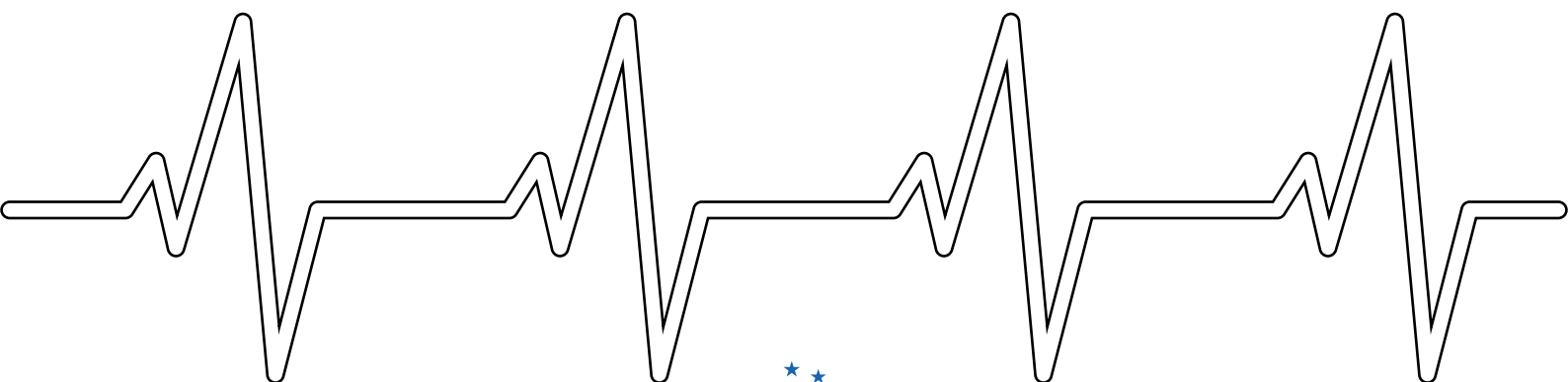

15/300

DZIAŁAŃ PRIORYTETOWYCH

- Wzmocnić Europejskie Centrum Prewencji i Kontroli dzięki nowym możliwościom analizy i przetwarzania danych cyfrowych.
- Przenieść produkcję leków i sprzętu medycznego do UE
- Utworzyć Europejski Instytut Zdrowia w celu koordynacji badań medycznych i behawioralnych w różnych państwach członkowskich. Jego kompetencje powinny również obejmować inicjowanie takich działań z wykorzystaniem funduszy UE.
- Zachęcać państwa członkowskie do korzystania z partnerstw publiczno-prywatnych w sektorze opieki zdrowotnej oraz do ułatwiania transgranicznej opieki zdrowotnej, aby umożliwić swoim mieszkańcom dostęp do planowanej opieki zdrowotnej za granicą, w szczególności poprzez wydawanie europejskich kart ubezpieczenia zdrowotnego (EKUZ).
- Zwiększyć finansowanie i przydział środków na wspieranie usług, badań i inicjatyw związanych ze zdrowiem psychicznym.
- Zachęcać do wykorzystywania masowych danych w dziedzinie zdrowia poprzez promowanie wspólnych, porównywalnych i interoperacyjnych parametrów.
- Zapewniać najwyższy poziom ochrony danych osobowych.
- Promować zdrowe nawyki poprzez kampanie i inicjatywy na rzecz zdrowia publicznego.
- Wspierać opiekę skoncentrowaną na pacjencie poprzez podkreślanie znaczenia świadomej zgody, wspólnego podejmowania decyzji i autonomii pacjenta.
- Zachęcać pracowników służby zdrowia do angażowania pacjentów w swoje plany leczenia.
- Zapewniać osobom fizycznym dostęp do rzetelnych informacji zdrowotnych.
- Bronić równego dostępu do usług opieki zdrowotnej dla osób LGBTQ+.
- Poprawiać sytuację w zakresie zdrowia psychicznego w państwach członkowskich.
- Priorytetowo traktować zdrowie psychiczne podczas planowania budżetu UE i sprawiedliwie dzielić fundusze.
- Wprowadzić treści na temat profilaktyki do programów nauczania w szkołach.
- Współpracować z przedstawicielami sektora opieki zdrowotnej, organizacjami pozarządowymi i grupami nacisku w celu uzyskania wsparcia.

SUWERENNOŚĆ ZYWNOŚCIOWA ZRÓWNOWAŻONE ROLNICTWO I ODPOWIEDZIALNE RYBOŁÓWSTWO

Naszym priorytetem jest znalezienie właściwej równowagi między produkcją żywności a zachowaniem naszego środowiska naturalnego, zarówno na lądzie, jak i na morzu. Jesteśmy przekonani, że te dwa cele są współzależne i że dzięki harmonizacji zrównoważonej produkcji żywności z ochroną przyrody będziemy w stanie skutecznie reagować na pilne potrzeby gospodarcze i środowiskowe.

Zależy nam na przyjęciu wydajnego i przyjaznego dla środowiska modelu rolnictwa, zdolnego do stawienia czoła wyzwaniom związanym ze zmianami klimatu i spadkiem różnorodności biologicznej, przy jednoczesnym zagwarantowaniu interesów rolników, konsumentów i społeczności wiejskich.

Aby osiągnąć ten cel, opowiadamy się za znacznymi inwestycjami, zarówno publicznymi, jak i prywatnymi, w obszarach takich jak innowacje, cyfryzacja, edukacja i szkolenia. Dopilnujemy, aby te inwestycje, które są kamieniem węgielnym dla wzmocnienia konkurencyjności i zrównoważonego rozwoju sektora, rozkwiatały i gwarantowały godne warunki życia pracownikom sektora rolnictwa i rybołówstwa, a także przyszłość dla kolejnych pokoleń.

Jednak w celu ochrony naszego najcenniejszego zasobu, jakim jest woda, wzmocnimy politykę Unii poprzez ustanowienie zrównoważonego i skutecznego systemu zarządzania. Będziemy promować wodooszczędne praktyki rolnicze, inwestować w nowoczesną infrastrukturę irygacyjną oraz wprowadzać mechanizmy regulacyjne zapobiegające marnotrawstwu lub uszczuplaniu zasobów wodnych. Właściwa gospodarka wodna będzie głównym atutem bezpieczeństwa żywnościowego w Europie.

Jesteśmy zdeterminowani, aby wykorzystać cyfryzację i innowacje jako filary nowoczesnego, zrównoważonego rolnictwa. Wspierając rozwój zaawansowanych technologii rolniczych, takich jak rolnictwo precyzyjne, wykorzystanie czujników, sztuczna inteligencja i robotyka, dążymy do zwiększenia wydajności gospodarstw rolnych i zmniejszenia ich śladu węglowego. Takie podejście pomoże zoptymalizować zasoby i poprawić produktywność, jednocześnie wzmacniając pozycję rolników w łańcuchu produkcyjnym.

Zwrócimy szczególną uwagę na rybołówstwo i akwakulturę, uznając ich fundamentalną rolę w zapewnieniu bezpieczeństwa żywnościowego. Jesteśmy przekonani, że Wspólna Polityka Rybołówstwa odgrywa kluczową rolę w zapewnieniu zrównoważonego rozwoju tego sektora. Podkreślając podjęte w ciągu ostatniej dekady wysiłki na rzecz ochrony zasobów, będziemy wyraźnie wskazywać na potrzebę przywrócenia równowagi między wymogami środowiskowymi a potrzebami gospodarczymi i społecznymi sektora.

Filarami naszego podejścia będą również identyfikowalność, przejrzystość oraz gwarancja pochodzenia i metod produkcji żywności. Dokładamy wszelkich starań, aby konsumenci byli dokładnie informowani o sposobie produkcji żywności, z poszanowaniem środowiska i dobrostanu zwierząt.



30/300

DZIAŁAŃ PRIORYTETOWYCH

WODA

- Wzmocnić politykę wodną UE na rzecz zrównoważonego i efektywnego zarządzania.
- Promować praktyki rolnicze efektywnie wykorzystujące wodę.
- Inwestować w nowoczesną infrastrukturę irygacyjną.
- Wdrożyć mechanizmy regulacyjne, aby zapobiec marnotrawstwu i uszczuplaniu zasobów wody.
- Przyczynić się do bezpieczeństwa żywnościowego.
- Zapewniać wystarczające dostawy dla rolnictwa.
- Chronić środowisko i jakość wody.

ROLNICTWO

- Wspierać zaawansowane technologie rolnicze, takie jak rolnictwo precyzyjne, czujniki, sztuczna inteligencja i robotyka.
- Poprawiać wydajność gospodarstw.
- Zmniejszać ślad węglowy.
- Optymalizować wykorzystanie zasobów poprzez cyfryzację i innowacje.
- Tworzyć nowe możliwości dla rolników i zachęcać do zmiany pokoleniowej poprzez traktowanie gruntów wiejskich jako strategicznego zasobu i promowanie dostępu do gruntów dla nowych rolników.
- Wzmacniać pozycję rolników w łańcuchu produkcyjnym.
- Zagwarantować europejskiemu systemowi żywnościowemu odporność.
- Uwzględniać potrzeby lokalne i regionalne.
- Chronić gleby, zwierzęta i różnorodność biologiczną.
- Zmniejszać marnotrawstwo żywności.
- Wspierać stabilne łańcuchy dostaw i konkurencyjne MŚP na obszarach wiejskich.

RYBOŁÓWSTWO

- Propagować szerszą cyfryzację i identyfikowalność produktów rybołówstwa
- Chronić jakość produktów.
- Zapewniać uczciwą konkurencję.
- Wzmacniać umowy o partnerstwie na rzecz zrównoważonego rybołówstwa z krajami trzecimi.
- Wspierać zewnętrzny wymiar wspólnej polityki rybołówstwa.
- Promować wiodącą pozycję floty europejskiej w zakresie zrównoważonego rozwoju, przy wsparciu technicznym i finansowym na rzecz dekarbonizacji, cyfryzacji, poprawy warunków życia i zgodności z przepisami.
- Dostosować cele dekarbonizacji Zielonego Ładu do celów Funduszu Rybołówstwa i Akwakultury.
- Dostosować wspólną politykę rybołówstwa poprzez regionalizację i współzarządzanie.
- Traktować priorytetowo promocję zrównoważonej akwakultury i alternatywnych źródeł żywności, np. upraw wodorostów.
- Wdrożyć ścisłe kontrole, aby zapobiec importowi produktów morskich pochodzących z niezrównoważonych źródeł.
- Uznać znaczenie społeczności przybrzeżnych.
- Promować dywersyfikację dochodów poprzez działania proekologiczne.
- Opowiadać się za powołaniem specjalnego komisarza ds. rybołówstwa, zgodnie ze znaczeniem wspólnej polityki rybołówstwa.



Suwerenność żywnościowa

REWOLUCJA CYFROWA

Technologie cyfrowe stanowią fundament, na którym opiera się przyszłość Europy. W dobie szybkich zmian konieczne jest pełne wykorzystanie bezprecedensowych możliwości oferowanych przez rewolucję cyfrową.

Zainwestujemy w badania, rozwój i wdrażanie sztucznej inteligencji. Nie musimy się jej obawiać, wręcz przeciwnie – cyfryzacja umożliwia nam uwolnienie niezwykłego potencjału w zakresie stymulowania innowacji, optymalizacji wydajności przemysłowej i kształtowania nowych sfer gospodarki.

W obliczu tej cyfrowej transformacji jesteśmy zobowiązani zrobić wszystko, co w naszej mocy, aby zniwelować lukę pokoleniową. Jesteśmy przekonani, że aby zbudować integracyjną cyfrową przyszłość, konieczne jest zapewnienie kompleksowej edukacji cyfrowej, dostosowanej do potrzeb i możliwości każdej osoby.

System kształcenia umiejętności cyfrowych ma fundamentalne znaczenie. Umożliwimy każdemu obywatelowi, niezależnie od wieku, naukę i wykorzystanie możliwości, jakie daje cyfrowy ekosystem. Aby wspierać wydajność i innowacyjność, dążymy do uproszczenia procedur administracyjnych.

Konieczność wzmocnienia bezpieczeństwa cybernetycznego jest kwestią niepodlegającą dyskusji. Budując naszą cyfrową przyszłość, będziemy jeszcze bardziej chronić naszą infrastrukturę, dane i usługi online.

Zapewnienie poufności i bezpieczeństwa danych naszych obywateli i firm jest fundamentem zaufania podczas budowy środowiska cyfrowego. Jesteśmy i będziemy nadal silnie zaangażowani w ochronę i poszanowanie podstawowych praw oraz wolności. Dokładamy wszelkich starań, aby zasady prywatności i wolności wypowiedzi nigdy nie zostały naruszone.

Musimy również wzmocnić naszą zdolność do zagwarantowania niezawodnych dostaw na potrzeby przemysłu i zmniejszyć naszą zależność od dostawców zewnętrznych. Wzmocni to naszą suwerenność gospodarczą przy jednoczesnym zabezpieczeniu naszej pozycji na arenie światowej.

15/300

DZIAŁAŃ PRIORYTETOWYCH

SZTUCZNA INTELIGENCJA

- Przydzielić znaczące zasoby na badania, rozwój i wykorzystanie sztucznej inteligencji (AI).
- Opracować konkretne ramy regulacyjne dla sztucznej inteligencji, w tym dotyczące przejrzystości i kontroli algorytmów, oraz promować nowe zarządzanie sztuczną inteligencją na forum ONZ.

INTEGRACJA CYFROWA

- Inwestować w kompleksowe i dostosowane do potrzeb oraz możliwości wszystkich obywateli programy edukacji cyfrowej.
- Poprawiać łączność na obszarach wiejskich.
- Niwelować różnice między miastem a wsią i ułatwiać nowe formy partycypacji w życiu obywatelskim.
- Uwzględnić w większym stopniu regiony najbardziej oddalone.
- Bronić praw i potrzeb seniorów.

UPROSZCZENIE PROCEDUR ADMINISTRACYJNYCH

- Promować wydajność i zachęcać do innowacji.
- Usuwać przeszkody biurokratyczne w celu ułatwienia dostępu cyfrowego dla wszystkich.

BEZPIECZEŃSTWO CYBERNETYCZNE

- Wdrażać solidne zabezpieczenia dla naszej infrastruktury, danych i usług online.
- Gwarantować poufność i bezpieczeństwo danych naszych obywateli i przedsiębiorstw.

SOUVERAINETÉ

- Promować preferencje europejskich produktów i rozwiązań cyfrowych na potrzeby administracji publicznej.
- Zwiększać produkcję półprzewodników i chipów w UE poprzez wykorzystanie wspólnej strategii.
- Wspierać gromadzenie i przetwarzanie danych w UE, szczególnie w celu ich ochrony przed przepisami eksterytorialnymi.
- Gwarantować niezawodne dostawy.

450 MLN KONSUMENTÓW

W sercu jednolitego rynku europejskiego są konsumenci. To oni są siłą napędową naszego zaangażowania. Chcemy stworzyć środowisko, w którym prawa konsumentów są chronione, a interesy cenione.

Jesteśmy zdeterminowani, aby wprowadzić w życie uchwalone przepisy i inicjatywy rozpoczęte w 2019 roku, mające na celu znalezienie rozsądnej równowagi między obowiązkami przedsiębiorstw a skuteczną ochroną praw konsumentów.

Jesteśmy przekonani, że szybka ewolucja technologii nie powinna odbywać się kosztem bezpieczeństwa i dobrobytu konsumentów. Dlatego będziemy zdecydowanie bronić idei, że wszystko, co jest uważane za nielegalne w świecie offline, musi być również nielegalne w internecie. W Europie nie ma miejsca na naruszanie praw konsumentów, nieuczciwe praktyki handlowe i łamanie zasad poufności. Tak więc, ponieważ jednolity rynek europejski nie może być kompletny bez zrównowa-

żonych i spójnych regulacji internetowych, zobowiązujemy się do starannego wdrażania tych przepisów i ścisłej współpracy z przedsiębiorstwami, aby zapewnić, że rozumieją one i przestrzegają obowiązków wynikających z ich działalności cyfrowej.

Naszym celem jest stworzenie środowiska cyfrowego, w którym każdy konsument może bezpiecznie kupować, sprzedawać i zlecać naprawy, wiedząc, że jego prawa i bezpieczeństwo będą chronione.

Chcemy promować nasz model gospodarczy w skali globalnej, współpracując z innymi gospodarkami, w szczególności ze Stanami Zjednoczonymi i Indiami, jednocześnie zachęcając do stworzenia nowego globalnego paktu cyfrowego przy wsparciu Organizacji Narodów Zjednoczonych.

10/300

DZIAŁAŃ PRIORYTETOWYCH

PROPAGOWAĆ PRZYJĘCIE NOWEGO GLOBALNEGO PAKTU CYFROWEGO.

- Zapewniać przestrzeganie przepisów cyfrowych.
- Utworzyć niezależny organ monitorujący i weryfikujący interoperacyjność cyfrowych usług publicznych, przy jednoczesnym zachowaniu ochrony danych i zasady subsydiarności.
- Zachęcać do zwiększania trwałości i możliwości naprawy urządzeń oraz zakazać celowego skracania żywotności produktów.
- Informować konsumentów o ich prawach związanych ze zrównoważonymi produktami i odpowiedzialnymi praktykami handlowymi.

OPRACOWAĆ KONKRETNE RAMY DLA REKLAM POLITYCZNYCH ONLINE.

- Wymagać ujawniania źródeł finansowania i metod targetowania.
- Wprowadzić surowe sankcje za próby zagranicznej ingerencji w procesy demokratyczne, jednocześnie chroniąc prywatność obywateli.

OCENIAĆ KAŻDY SEKTOR WSPÓLNEGO RYNKU POD KĄTEM ZGODNOŚCI Z PRZEPISAMI DOTYCZĄCYMI BRANŻY.

- Ustanowić mechanizmy konsultacji z podmiotami branżowymi i zainteresowanymi stronami w celu opracowania zasad dostosowanych do każdego sektora.

POMIAR BEZPIECZEŃSTWA CYBERNETYCZNEGO

- Wzmocnić dyrektywę NIS (dyrektywa w sprawie sieci i systemów informatycznych) poprzez organizowanie regularnych ocen krytycznych systemów informatycznych.
- Współpracować z dostawcami usług cyfrowych w celu zapewnienia bezpieczeństwa i poufności danych konsumentów.
- Utworzyć platformę zgłaszania incydentów cybernetycznych w celu szybkiego i skoordynowanego reagowania na zagrożenia.

Konsumenci







e)

Harmonia w Wielości



Harmonia w Wielości

ZRÓWNOWAŻONY ROZWÓJ

74

Naszym celem jest wzrost gospodarczy, w którym nikt nie pozostaje w tyle. Będziemy inwestować w zrównoważone, innowacyjne projekty mające na celu zmniejszenie nierówności społecznych i ekonomicznych przy jednoczesnej ochronie środowiska.

PRZYSZŁOŚĆ MŁODZIEŻY

76

Zależy nam na zapewnieniu młodym ludziom możliwości rozwoju poprzez inwestowanie w innowacyjne programy edukacyjne i ułatwianie im aktywnego udziału w podejmowaniu decyzji.

EDUKACJA WYSOKIEJ JAKOŚCI DLA WSZYSTKICH

80

Edukacja jest podstawowym filarem światłego i zamożnego społeczeństwa. Nasz ruch ma na celu zapewnienie równego dostępu do wysokiej jakości edukacji w całej Europie poprzez poprawę systemów edukacji i wspieranie kształcenia ustawicznego.

BOGACTWO I RÓŻNORODNOŚĆ KULTUROWA

82

Różnorodność kulturowa jest doceniana i pielęgnowana, ponieważ jest ona źródłem naszej siły. Nasz ruch będzie zachęcał do wymiany kulturalnej i wspierał inicjatywy artystyczne w celu promowania środowiska, w którym każdy może się rozwijać, wnosząc swój wkład w kolektywne bogactwo.

MEDIA I PLURALIZM

84

Wolne i zróżnicowane media są podstawą demokracji. Będziemy bronić niezależności mediów i nadal walczyć z dezinformacją, wspierając wysokiej jakości dziennikarstwo i zapewniając wszystkim dostęp do wyważonych informacji.

SPORT I ETYKA

86

Sport jest uznawany za katalizator jedności, zdrowia i inspiracji. Będziemy zachęcać wszystkich do uprawiania sportu, inwestować w wysokiej jakości obiekty sportowe i wspierać sportowców, tworząc przestrzeń, w której każdy może uczestniczyć i celebrować wartości fair play.



65 /300 DZIAŁAŃ PRIORYTETOWYCH

ZRÓWNOWAŻONY ROZWÓJ

Zdajemy sobie sprawę ze znaczenia małych i średnich przedsiębiorstw (MŚP) w europejskiej gospodarce, zaś nasz ruch jest w oczywisty sposób zainteresowany wspieraniem ich wzrostu i rozwoju. Wprowadzimy również strategie zachęcające do innowacji, upraszczające procedury administracyjne i ułatwiające dostęp do finansowania.

MŚP potrzebują wsparcia w postaci możliwości finansowania, aby stymulować wzrost gospodarczy i wspierać innowacje, zatem lokalne i regionalne gospodarki otrzymają wzmocnienie.

Priorytetami są również ochrona pracowników i zapewnienie stabilności gospodarczej, w szczególności poprzez harmonizację systemów zabezpieczenia społecznego, w celu ułatwienia mobilności pracowników i tworzenia bardziej elastycznego rynku pracy.

Chcemy również podkreślić znaczenie dywersyfikacji łańcuchów produkcyjnych, społecznej odpowiedzialności przedsiębiorstw, cyfryzacji gospodarki oraz prawdziwie jednolitego europejskiego rynku towarów i usług.

Będziemy zachęcać do prowadzenia odpowiedzialnej polityki fiskalnej, jednocześnie wspierając inwestycje w kluczowych sektorach, tworzenie wysokiej jakości miejsc pracy i budowanie długoterminowej zrównoważonej gospodarki.

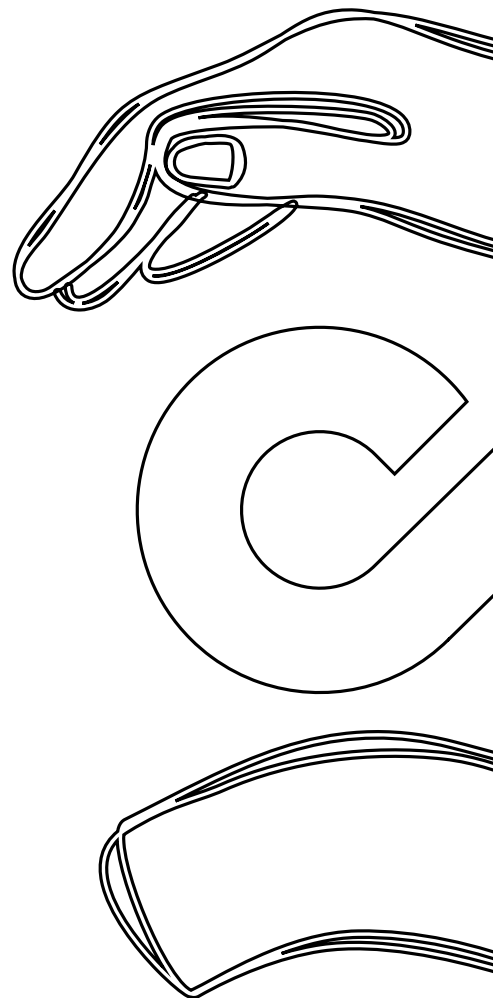

10/300

DZIAŁAŃ PRIORYTETOWYCH



WSPIERAĆ GOSPODARKĘ O OBIEGU ZAMKNIĘTYM I GOSPODARKĘ OPARTĄ NA WIEDZY

- Wdrażać strategie, które zachęcają do innowacji,
- poprawiają rynki zbytu, upraszczają procedury administracyjne, wspierają udział MŚP w przetargach i projektach
- oraz promują dostęp do finansowania.
- Wspierać dywersyfikację łańcuchów produkcyjnych i społeczną odpowiedzialność biznesu.
- Zachęcać do stosowania zrównoważonych i uczciwych praktyk biznesowych.
- Stworzyć prawdziwie jednolity europejski rynek towarów i usług.
- Zagwarantować ochronę pracowników i sprawiedliwość podatkową.

ODPORNY I ZRÓWNOWAŻONY SEKTOR BANKOWY

- Wspierać małe i średnie przedsiębiorstwa, które są podstawą europejskiej gospodarki.
- Oferować finansowanie w celu stymulowania wzrostu gospodarczego
- i wspierania innowacji.
- Wzmacniać gospodarkę lokalną i regionalną poprzez udzielanie wsparcia bankom regionalnym.
- Unikać struktur monopolistycznych w sektorze bankowym.

PRZYSZŁOŚĆ MŁODZIEZY

W przekonaniu, że każdy młody człowiek powinien mieć środki, które pozwolą mu odnieść sukces i zrealizować swój potencjał bez przeszkód społecznych, ekonomicznych czy geograficznych, pragniemy zaproponować konkretną i skuteczną politykę młodzieżową dla Unii Europejskiej, która zagwarantuje młodym ludziom solidne podstawy, zwłaszcza w zakresie edukacji, tworzenia przedsiębiorstw, warunków mieszkaniowych i praw jazdy.

Jesteśmy przekonani, że młodzi ludzie powinni mieć dostęp do edukacji na wysokim poziomie, otwartej na świat, rywalizującej z największymi uczelniami amerykańskimi i azjatyckimi oraz przygotowującej ich do wejścia na rynek pracy. Zobowiązujemy się do oferowania młodym ludziom europejskiej edukacji obywatelskiej, która pozwoli im poczuć się w pełni obywatelami Europy i zaangażować się w procesy demokratyczne.

Wierzimy, że młodzi ludzie powinni mieć głos w procesach demokratycznych i móc przedstawiać swoje wizje i pomysły.

Uważamy też, że mobilność młodych ludzi powinna być integralną częścią wszystkich programów nauczania, od szkolnictwa średniego po wyższe, a ich dyplomy i kwalifikacje powinny być automatycznie uznawane.

Nasz ruch jest również zaniepokojony kondycją zdrowia psychicznego młodych ludzi,

szczególnie w obliczu wszechobecności sieci społecznościowych, dlatego planuje wprowadzić konkretne środki w celu jego ochrony. Tak więc, aby zachować i rozwijać zdrowe umysły, proponujemy stworzenie programu „StartEU”, który zapewniłby im środki finansowe i logistyczne niezbędne do realizacji ich projektów.

Uważamy również, że zaangażowanie obywatelskie jest ważne dla młodych ludzi i proponujemy utworzenie europejskiej służby obywatelskiej, aby umożliwić im udział w projektach leżących w interesie publicznym w różnych krajach europejskich i wzmocnienie ich poczucia przynależności do Europy.

Wreszcie, aby wzmocnić ich poczucie przynależności do Europy i promować wzajemne zrozumienie, będziemy oferować młodym ludziom łatwiejsze podróżowanie koleją po Europie, ogólną mobilność i dostęp do kultury.

Oczywiście nasz ruch będzie nadal ułatwiał młodym ludziom dostęp do staży i możliwości zatrudnienia w instytucjach europejskich. Pomoże to rozwinąć ich umiejętności zawodowe i zrozumieć, jak działa Unia Europejska.



10/300

DZIAŁAŃ PRIORYTETOWYCH

PUŁAPKI RZECZYWISTOŚCI CYFROWEJ

- Zwiększyć profilaktykę ochrony zdrowia psychicznego wśród młodzieży, zwłaszcza w odniesieniu do sieci społecznościowych.
- Określić ustawowy wiek uprawniający do korzystania z usług cyfrowych i utworzyć europejską infolinię dotyczącą zdrowia psychicznego, aby zapewnić szybkie leczenie.
- Wprowadzić automatyczną kontrolę rodzicielską, aby chronić młodych ludzi przed nieodpowiednimi treściami w Internecie.

NARZĘDZIA DLA MŁODZIEŻY

- Stworzyć program „StartEU”, aby zapewnić młodym ludziom dobry start w życiu.
- Zapewnić środki finansowe i logistyczne potrzebne do ukończenia studiów, założenia firmy lub znalezienia mieszkania.

EUROPEJSKA SŁUŻBA OBYWATELSKA

- Umożliwić młodym ludziom zdobywanie doświadczenia i rozwijanie umiejętności, jednocześnie przyczyniając się do realizacji projektów społecznie użytecznych.
- Zachęcać do wolontariatu europejskiego, ze szczególnym naciskiem na Europejski Korpus Solidarności, który wspiera wymianę i promuje model społeczny i wartości UE.

PODRÓŻE KOLEJĄ PO EUROPIE

- Pomóc młodym ludziom odkrywać inne kultury i nawiązywać kontakty z mieszkańcami różnych krajów, wzmacniać poczucie przynależności do Europy i wspierać wzajemne zrozumienie.

DOSTĘP DO PRAKTYK ZAWODOWYCH I MOŻLIWOŚCI ZATRUDNIENIA

- Zapewniać młodym ludziom możliwości rozwijania umiejętności zawodowych w środowisku międzynarodowym i lepszego zrozumienia funkcjonowania UE.
- Zakazać nieodpłatnych staży i zagwarantować wysokiej jakości praktyki zawodowe dla młodych ludzi, zwracając szczególną uwagę na osoby ze środowisk w defaworyzowanych.
- Rozważyć zniesienie podatku dochodowego dla pracowników poniżej 25 roku życia.



Młodzież





EDUKACJA WYSOKIEJ JAKOSCI DLA WSZYSTKICH

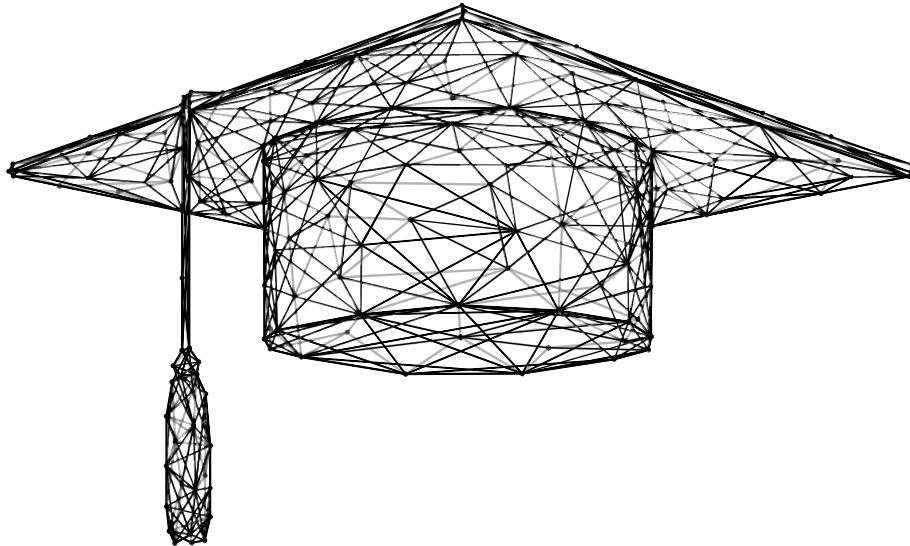

Wysokiej jakości edukacja dla wszystkich to jeden z naszych kluczowych priorytetów. Przewidujemy również znaczne zwiększenie finansowania programu Erasmus+ przeznaczonego dla młodych ludzi odbywających praktyki lub kształcenie zawodowe, zwiększając je dziesięciokrotnie. Inicjatywa ta ma na celu kultywowanie poczucia przynależności do Europy, jednocześnie pomagając młodym ludziom rozwijać umiejętności, zdobywać wzbogacające doświadczenie i poszerzać horyzonty.

W tym celu dziesięciokrotnie zwiększymy budżet przeznaczony na program Erasmus+ dla młodych ludzi odbywających praktyki lub kształcenie zawodowe, aby pomóc im rozwijać umiejętności, doświadczenie i otwartość umysłu.

Jesteśmy też przekonani, że musimy zwiększyć reprezentację dziewcząt i kobiet na studiach i w zawodach naukowych. Będziemy rozwijać programy mentorskie i uświadamiające oraz budować prawdziwe sieci kontaktów zawodowych.

Jednocześnie, w obliczu wymagań związanych z transformacją ekologiczną, uważamy,

że zasadnicze znaczenie mają inwestycje w kształcenie ustawiczne, możliwość przekwalifikowania i reorientacji zawodowej. Ważne jest umożliwienie przekwalifikowania się wszystkim osobom pracującym w sektorach podlegających szybkim zmianom, np. w przemyśle motoryzacyjnym lub sektorze paliw kopalnych. Jesteśmy przekonani, że można to osiągnąć poprzez ścisłą współpracę z pracodawcami, organizacjami pracowniczymi i rządami.

Oczywiście zrobimy wszystko, co w naszej mocy, aby zapewnić uznawanie dyplomów i kwalifikacji w krajach Unii Europejskiej, a także ułatwić mobilność studentów i pracowników.

Będziemy też rozwijać współpracę transgraniczną w zakresie edukacji i szkoleń, aby zaspokoić zapotrzebowanie na siłę roboczą w kluczowych sektorach (takich jak zdrowie, turystyka, przemysł itp.). W ten sposób możemy sprostać wyzwaniom rynku pracy i zapewnić wystarczającą liczbę wykwalifikowanych pracowników, aby zapewnić Europie przyszłość.

10/300

DZIAŁAŃ PRIORYTETOWYCH



- Zwiększyć dziesięciokrotnie budżet programu Erasmus+.
- Opracować strategię doskonalenia i innowacji dla europejskich sojuszy uniwersyteckich.
- Przeciwdziałać drenażowi mózgów.
- Przekształcać niektóre zawody, aby sprostać wymaganiom transformacji ekologicznej.
- Wprowadzić wspólne kompetencje w zakresie edukacji na rzecz obywatelstwa europejskiego.
- Wzmacniać poczucie przynależności do Europy.
- Stworzyć wspólny dla krajów Unii Europejskiej mechanizm uznawania dyplomów i kwalifikacji.
- Ułatwiać mobilność studentów i pracowników, a także zachęcać do przepływu umiejętności i talentów w całej UE.
- Rozwijać współpracę transgraniczną w zakresie edukacji i szkoleń.
- Promować europejską strategię szkolenia zawodowego, która obejmuje zasady przewidywalności zatrudnienia i powiązania z sektorami produkcyjnymi w celu przygotowania specjalistów do nowych miejsc pracy związanych z transformacją cyfrową i klimatyczną.

BOGACTWO I ROZNORODNOŚĆ KULTUROWA

W obliczu narastającego ekstremizmu i izolacjonizmu tożsamościowego, zjawisk zagrażających spójności społecznej Unii Europejskiej, będziemy inwestować w promowanie różnorodności kulturowej i artystycznej, wspierać europejskich artystów, chronić europejskie dziedzictwo kulturowe i zachęcać do rozwijania talentów.

W centrum naszego projektu znajdzie się wielojęzyczność*. Będziemy intensywnie pracować nad zapewnieniem wsparcia finansowego dla tej inicjatywy. Będziemy promować różnorodność kulturową i językową, aby stworzyć społeczeństwo integracyjne. Obejmie to także wspieranie języków mniejszości oraz stymulowanie współpracy kulturalnej i artystycznej między narodami w Unii Europejskiej. I chociaż wydatki na kulturę stanowią obecnie zaledwie 0,2% europejskiego budżetu, mamy nadzieję pomnożyć tę kwotę dziesięciokrotnie.

Opracujemy również europejski statut artystów, gwarantujący im uznanie, mobilność i

dostęp do praw socjalnych. Jesteśmy przekonani, że europejska inicjatywa ochrony strategicznych dóbr kultury pozwoli zachować europejskie dziedzictwo kulturowe dla przyszłych pokoleń.

Wprowadzimy europejski paszport kulturalny, który umożliwi wszystkim młodym Europejczykom bezpłatny lub ulgowy dostęp do dóbr kultury w całej Europie. Opracowując strategię ochrony i umacniania dziedzictwa regionalnego, dążymy do zachowania lokalnych tradycji i wzmocnienia spójności społecznej.

Wreszcie, będziemy rozwijać dynamiczną strategię dla europejskiego rynku gier wideo i umacniać uznanie dla e-sportu zarówno na poziomie zawodowym, jak i amatorskim. Takie podejście pozwoli pielęgnować i stymulować europejskie talenty, jednocześnie promując wspólne wartości, takie jak zespołowość i etyka sportowa.

(*) Raport Christiana Lequesne'a: „Diversité Linguistique et langue française dans les institutions européennes” (Różnorodność językowa i język francuski w instytucjach europejskich, 2021).

15/300

DZIAŁAŃ PRIORYTETOWYCH

- Zwiększyć dziesięciokrotnie budżet przeznaczony na kulturę.
- Ustandaryzować wielojęzyczność w komunikacji w instytucjach europejskich.
- Zapewnić, że wszystkie oficjalne treści cyfrowe będą zgodne z regulacyjnym obowiązkiem poszanowania wielojęzyczności.
- Promować umowy z głównymi firmami technologicznymi w celu zapewnienia, że wyszukiwarki, algorytmy i przeglądarki nie będą dyskryminować ze względu na język, gdy zapytania będą składane przez użytkowników w językach mniejszości.
- Promować różnorodność językową, zwłaszcza w odniesieniu do języków regionalnych.
- Wspierać języki mniejszości.
- Uwzględnić w ramach odpowiednich działań programu Kreatywna Europa oraz w inicjatywach na rzecz cyfryzacji w ramach planu odbudowy i zwiększania odporności wsparcie dla rozwoju wszelkiego rodzaju platform służących do produkcji, agregacji i rozpowszechniania treści w językach mniejszości lub regionalnych, które przyczyniają się do wzmocnienia i rozwoju tożsamości cyfrowej tych kultur. Zapewnić ich obecność na najważniejszych platformach treści.
- Zapewnić odpowiednie finansowanie tłumaczeń na języki regionalne w ramach programu Kreatywna Europa.
- Stworzyć ramy dla europejskiego statusu artystów oraz zagwarantować uznanie, mobilność i dostęp do praw socjalnych.
- Zachować trwałość wszelkiej ekspresji artystycznej i kulturowej.
- Chronić nasze dziedzictwa i strategiczne zasoby kulturowe.
- Zapobiegać przejściom naszych największych aktorów.
- Wzmacniać europejską tożsamość kulturową.
- Zaoferować paszport europejski i zapewnić bezpłatny lub ulgowy dostęp do dóbr kultury i imprez kulturalnych w całej Europie.
- Promować mobilność kulturową młodych Europejczyków.

MEDIA I PLURALIZM

W kontekście rosnącej presji politycznej i gospodarczej uważamy, że wszyscy obywatele powinni mieć swobodny dostęp do wolnych i niezależnych informacji. Wolność prasy jest niezbędna w każdym demokratycznym społeczeństwie.

Aby zadbać o bardziej zrównoważone i demokratyczne środowisko medialne, zobowiązujemy się do monitorowania fuzji i przejęć mediów, ochrony ich pluralizmu i zwiększania ich transparentności zgodnie z europejską ustawą o wolności mediów.

Wraz z pojawianiem się sieci społecznościowych i mediów internetowych będziemy wzmacniać edukację obywatelską i umiejętności medialne obywateli, aby pomóc im rozwinąć krytyczne myślenie.

Mając świadomość, że transformacja cyfrowa może prowadzić do nadużyć i dyskryminacji, zobowiązujemy się do dostosowania przepisów w celu lepszej ochrony danych osobowych, zwalczania cyberprzestępczości i zagwarantowania wszystkim równego dostępu do technologii cyfrowych.

Chcemy kontynuować naszą walkę z rozprzestrzenianiem fałszywych informacji i dezinformacji w internecie, aby zagwarantować ochronę europejskich wartości i systemów demokratycznych.

10/300

DZIAŁAŃ PRIORYTETOWYCH



ZAGWARANTOWANIE WOLNOŚCI I PLURALIZMU

- Chronić dziennikarzy przed wszelkimi formami zastraszania lub przemocy. Potępiać i zwalczać niepewność zatrudnienia w tym sektorze, co jest jednym z głównych narzędzi wykorzystywanych do ograniczania wolności słowa.
- Wspierać różnorodność i wolność mediów oraz promować poszanowanie wolności prasy, które są kluczowymi elementami każdego demokratycznego społeczeństwa.
- Unikać koncentracji kapitału i praktyk monopolistycznych zgodnie z europejskim prawem dotyczącym wolności mediów.
- Zagwarantować obywatelom dostęp do bezpłatnych i niezależnych informacji. Chronić niezależność mediów publicznych.
- Stosować zastrzony kodeks postępowania w zakresie dezinformacji – wiele podmiotów zobowiązało się do zwalczania dezinformacji.



EDUKACJA OBYWATELSKA I UMIEJĘTNOŚCI MEDIALNE

- Umożliwić obywatelom zrozumienie kwestii związanych z mediami
- i rozwijanie umiejętności krytycznej oceny.
- Uczyć obywateli odróżniania prawdy od fikcji i fałszywych wiadomości w sieciach społecznościowych.
- Zapewnić wszystkim równy dostęp do technologii cyfrowych.



WSPARCIE DLA PRASY LOKALNEJ, REGIONALNEJ I EUROPEJSKIEJ

- Zachęcać do digitalizacji publikacji i szerszego uwzględniania
- tematyki europejskiej.
- Promować media europejskie i transgraniczne, takie jak ARTE.

SPORT I ETYKA

W naszej wizji kształtowania przyszłości Europy w pełni uznajemy znaczenie sportu młodego dla społeczeństwa europejskiego. Postrzegamy wspieranie aktywności sportowej młodych ludzi jako jego bardzo istotny element, ale szczególną uwagę będziemy poświęcać seniorom. Te perspektywy będą przyświecać naszym zobowiązaniom. Naszym celem jest stworzenie środowiska opartego na szacunku, integracyjnego i sprzyjającego zdrowiu wszystkich naszych współobywateli, niezależnie od ich pochodzenia, wieku czy kondycji fizycznej. Przyczyni się to nie tylko do promowania zdrowia fizycznego i psychicznego każdego z nas, ale także wzmocni tkankę naszych społeczności.

Nasz projekt będzie koncentrował się na tworzeniu przestrzeni dla integracji i równości. Jak można to osiągnąć w praktyce? Gwarantując dostęp do odpowiednich udogodnień i opracowując konkretne programy spełniające indywidualne potrzeby. Podejście to będzie oparte na naszym przekonaniu, że kwestia równych szans nie podlega dyskusji i powinna być rzeczywistością w Europie, którą budujemy.

Naszą główną troską jest zapewnienie młodym ludziom witalności i dobrego samopoczucia. Zależy nam na promowaniu zdrowego stylu życia. Nasza zróżnicowana oferta aktywności fizycznej i szersze rozpowszechnianie wiedzy na temat wpływu odżywiania, snu i higieny będą konkretnymi krokami w podnoszeniu świadomości znaczenia dobrego samopoczucia fizycznego i psychicznego.

Nasze działania będą również inspirowane podstawowymi wartościami etycznymi, którymi się kierujemy. Poprzez programy edukacyjne i inicjatywy podnoszące świadomość będziemy promować lojalność, szacunek, uczciwość i solidarność. Wartości te nie są zwykłymi pojęciami, ale konkretnymi elementami, które będą stanowić ramy naszych wysiłków na rzecz spełnionej i zaangażowanej młodzieży.

Zjednoczona Europa, którą chcemy wspólnie budować, opierać się będzie na współpracy i wzajemnym szacunku. Będziemy wspólnie pracować nad doskonaleniem umiejętności społecznych młodych ludzi poprzez zajęcia grupowe, konkursy i imprezy. Pozwoli to wzmocnić więzi międzyludzkie i – jesteśmy o tym przekonani – nakreśli kontury solidarnej i zgodnej Europy.

To właśnie jednocząc nasze wysiłki i podejmując tę wspólną podróż, stworzymy nowe oblicze Europy. Będzie ono odzwierciedlać nasze zaangażowanie na rzecz młodości, równości, pasji życia i wartości.

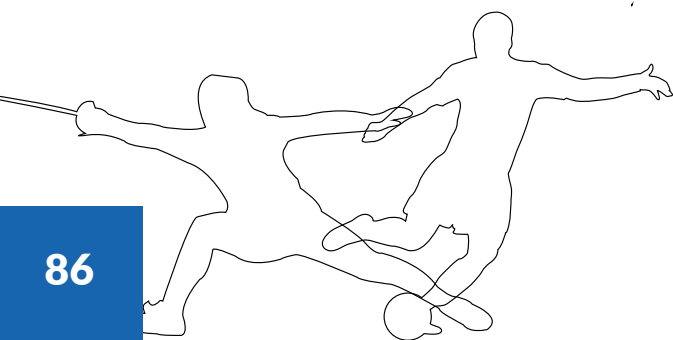

15/300

DZIAŁAŃ PRIORYTETOWYCH

- Zachęcać do uczestnictwa w sporcie wszystkich młodych ludzi, niezależnie od ich pochodzenia lub sprawności fizycznej.
- Zwiększać możliwości dla wszystkich i wzmacniać integrację społeczną.
- Udostępniać dostosowany sprzęt wraz z odpowiednimi programami osobom o specjalnych potrzebach.
- Włączać do programów nauczania wartości etyczne, takie jak lojalność, szacunek, uczciwość i solidarność.
- Poszerzać świadomość na temat kwestii społecznych i środowiskowych poprzez inicjatywy edukacyjne.
- Zdefiniować i promować europejski model sportu oraz dodawać flagi europejskie do flag narodowych na zawodach organizowanych w Europie, w tym na Igrzyskach Olimpijskich we Francji.
- Zagwarantować poszanowanie podstawowych wolności i zasad UE, a szczególnie równości w dziedzinie sportu zawodowego oraz promować rozwój kobiecych dyscyplin sportu.
- Opracować strategię dla europejskich gier wideo.
- Przyczynić się do rozwoju europejskiej gospodarki kreatywnej i promowania e-sportu.
- Promować nowy system zarządzania europejską piłką nożną i reformę UEFA.

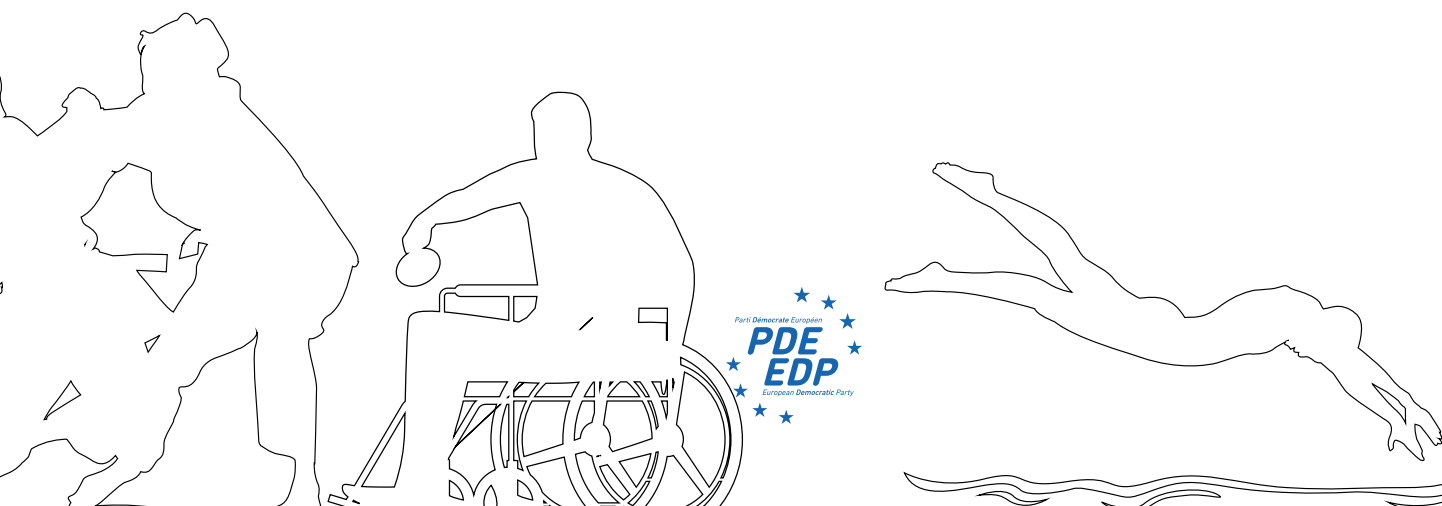



A background graphic consisting of a network of interconnected nodes and lines. The nodes are represented by circles of varying sizes, with some being black and others light blue. The lines connecting them are thin and light blue. The overall effect is a complex, organic-looking structure that suggests connectivity and dynamic movement.

d)

Territoires dynamiques

Territoires dynamiques

REGIONY W CENTRUM ROZWOJU _____ pg 92

Poprzez nasze inwestycje regionalne wzmocnimy spójność gospodarczą, społeczną i terytorialną w Europie. Będziemy traktować priorytetowo podstawowe cele tej polityki: zmniejszanie dysproporcji między regionami, promowanie zrównoważonego wzrostu gospodarczego i eliminowanie przeszkód w transgranicznej współpracy regionalnej.

ROZWÓJ TERYTORIÓW ZAMORSKICH _____ pg 94

Będziemy wspierać innowacyjność, przedsiębiorczość i zrównoważony rozwój w regionach zamorskich, jednocześnie upraszczając procedury administracyjne i poprawiając łączność, aby wzmocnić ich rozwój gospodarczy i podnieść poziom życia ich mieszkańców.



DZIAŁAŃ PRIORYTETOWYCH

35
/300

ROZWÓJ REGIONÓW W CENTRUM UWAGI

Polityka spójności Unii Europejskiej jest potężnym i podstawowym narzędziem zwalczania dysproporcji między regionami. Poprzez naszą strategię inwestycji regionalnych chcemy wzmocnić spójność gospodarczą, społeczną i terytorialną w całej Europie.

Nasze zaangażowanie znalazło już odzwierciedlenie w utworzeniu sieci demokratycznych samorządowców w całej Europie. A dzięki sieci „Radnych UE”, którą nasza grupa Renew Europe wspiera w ramach Komitetu Regionów, będziemy nadal mobilizować nasze wysiłki, aby przybliżyć Europę jej obywatelom.

Aby przyspieszyć tę politykę spójności, skupimy się na trzech podstawowych celach:

- Usuwanie przeszkód do współpracy transgranicznej
- Niwelowanie różnic regionalnych
- Promowanie harmonijnego wzrostu gospodarczego

W rzeczywistości 150 milionów obywateli transgranicznych mieszka w granicach Unii Europejskiej i codziennie napotyka na biurokratyczne przeszkody ograniczające ich zdolność do pełnego wykorzystania możliwości rozwoju i współpracy oferowanych przez Unię Europejską. Dlatego będziemy bronić programu BRIDGE-EU (Border Regency Initiative for Development and Growth in Europe).

Z tego też względu nasze podejście będzie polegało na wspieraniu konkretnych inicjatyw regionalnych mających na celu walkę ze zmianami klimatu i ochronę naszego środowiska. Zapewnimy lokalnym przedstawicielom środki do tworzenia przyjaznych dla użytkowników przestrzeni w miastach i wsiach. Nasze działania obejmą na przykład promowanie stref dla pieszych, zwiększenie liczby rowerów publicznych i tworzenie nowych ścieżek rowerowych łączących miejscowości.

Niezbędna będzie również rozbudowa i poprawa sieci transportu publicznego na obszarach miejskich, wiejskich i najbardziej oddalonych. Będziemy pracować nad poprawą intermodalności, aby ułatwić ruch transgraniczny. Rozwijając wydajną, dobrze połączoną infrastrukturę transportową, uprościmy ruch osobowy i będziemy promować integrację gospodarczą. Takie podejście ułatwi handel, wzmocni relacje handlowe i wesprze rozwój turystyki.

Jesteśmy również zaangażowani w zapewnienie Komitetowi Regionów zasobów, których potrzebuje, aby przekształcić się ze zwykłego organu konsultacyjnego w podmiot komunikacyjny zdolny do oceny terytorialnego wpływu prawodawstwa europejskiego na regiony i wspierania prawodawców UE w stosowaniu zasady „nie szkodzić spójności”.

Nasze zaangażowanie obejmie również uproszczenie procesu finansowania UE poprzez ograniczenie biurokracji, aby umożliwić władzom regionalnym i lokalnym szybkie wdrażanie zrównoważonych projektów, takich jak infrastruktura cyfrowa, przestrzenie publiczne oraz inicjatywy na rzecz rozwoju gospodarczego.



10/300

DZIAŁAŃ PRIORYTETOWYCH

MOŻLIWOŚCI

- Wdrożyć program BRIDGE-EU („Border Regency Initiative for Development and Growth in Europe”) i promować makroregiony.
- Zachęcać do dzielenia się sprawdzonymi rozwiązaniami lokalnymi na szczeblu UE i dostarczać konkretnych dowodów unijnym decydentom, a także wykorzystywać sztuczną inteligencję w celu ułatwienia dostępu do funduszy europejskich.
- Wspierać rozwój sieci „Radnych UE” w Komitecie Regionów Europejskich, która może pomóc wzmocnić więź między Unią a jej obywatelami.

INFRASTRUKTURA

- Poprawić intermodalność w celu ułatwienia ruchu transgranicznego oraz wprowadzić w ramach przeglądu kodeksu granicznego Schengen obowiązek przeprowadzenia i zbadania przez państwa wpływu na handel i stosunki w obszarach transgranicznych, przed podjęciem jakiegokolwiek decyzji o przywróceniu kontroli.
- Bronić misji polityki spójności, aby zapewnić, że nie zostanie ona zagrożona przez przekierowanie funduszy na zarządzanie kryzysowe.
- Ułatwić władzom regionalnym i lokalnym dostęp do funduszy UE, na przykład poprzez ograniczenie lub wyeliminowanie krajowej biurokracji z procesu finansowania UE.

ENERGIA

- Wspierać władze regionalne w rozwoju odnawialnych źródeł energii.
- Zachęcać do inicjatyw partycypacyjnych na rzecz wspólnej produkcji energii.

KLIMAT I ŚRODOWISKO

- Zwiększyć liczbę ulic wyłączonych z ruchu samochodowego oraz przedsięwziąć inne działania mające na celu uczynienie miast i wsi bardziej przyjaznymi dla ludzi, takie jak wspólne korzystanie z rowerów, więcej chodników i ścieżek rowerowych oraz obniżenie dopuszczalnej prędkości.

CYFRYZACJA

- Inwestować w cyfrową transformację regionalnej i lokalnej administracji publicznej, która umożliwiłaby również utrzymanie usług publicznych na obszarach wiejskich.

ROZWÓJ TERYTORIÓW ZAMORSKICH

Transformacja ekologiczna oferuje regionom zamorskim bezprecedensowe możliwości rozwoju i jesteśmy przekonani, że mają one ogromny potencjał, aby stać się centrami innowacji.

Uważamy, że niezbędne jest rozwijanie silnej dynamiki przedsiębiorczości poprzez zachęcanie do tworzenia nowych firm, wspieranie lokalnych przedsiębiorców i promowanie innowacji. Na przykład na Majotcie, gdzie stopa bezrobocia wynosi 30% i jest jedną z najwyższych w Europie, zamierzamy wprowadzić region na ścieżkę endogenicznego rozwoju i zrobić wszystko, co w naszej mocy, aby pobudzić gospodarkę.

Będziemy również inwestować w lokalną produkcję, aby rozwijać przyjazne dla środowiska praktyki rolnicze. W ten sposób regiony zamorskie wzmocnią swoje bezpieczeństwo żywnościowe i zmniejszą zależność od importu.

Turystyka jest oczywiście ważnym sektorem dla regionów najbardziej oddalonych. Będziemy wspierać jej rozwój poprzez innowacyjne, zrównoważone i stabilne inwestycje.

Naturalnie, zależy nam na wspieraniu rozwoju gospodarczego regionów najbardziej oddalonych poprzez maksymalizowanie wpływu funduszy i programów europejskich, przy jednoczesnym reagowaniu na specyficzne potrzeby każdego terytorium.

Chcemy wzmocnić gospodarkę regionów za-

morskich i poprawić jakość życia ich mieszkańców. Aby to osiągnąć, proponujemy uproszczenie procedur administracyjnych, wzmocnienie uprawnień organów zarządzających i promowanie lepszej koordynacji między zainteresowanymi podmiotami. Ponadto opracujemy środki mające na celu urzeczywistnienie obywatelstwa europejskiego poprzez poprawę edukacji i zachęcanie do integracji regionalnej. Ponieważ przyszłością Unii Europejskiej są młodzi ludzie, zmobilizujemy wszystkie dostępne zasoby, aby promować szkolenia, mobilność, a tym samym emancypację mieszkańców terytoriów zamorskich. Stosując europejską strategię walki z drenażem mózgow, ci młodzi ludzie będą gotowi podjąć wyzwania przyszłości i odegrać swoją rolę w rozwoju terytoriów zamorskich. Aby promować rozwój łączności cyfrowej, będziemy oczywiście wspierać budowę szybkiej sieci internetowej. Ponadto zaproponujemy w Komitecie Regionów rozwiązanie na rzecz sprawiedliwej reprezentacji regionów najbardziej oddalonych, aby zapewnić, że ich interesy i problemy będą w pełni uwzględnione w europejskim procesie decyzyjnym.

25/300

DZIAŁAŃ PRIORYTETOWYCH

GOSPODARKA

- Rozwijać dynamikę przedsiębiorczości na terytoriach zamorskich poprzez mobilizację dostępnych funduszy i programów europejskich, w szczególności Europejskiego Funduszu Społecznego (EFS+).
- Zapewnić samowystarczalność żywnościową.
- Ustanowić społeczne strefy wolnołowe na francuskich terytoriach zamorskich w celu zwiększenia siły nabywczej, zwalczania bezrobocia, zachęcania do rekrutacji i rozwijania umiejętności.
- Uregulować kwestię transportu lotniczego poprzez zawarcie porozumień w sprawie wewnątrzspółnotowych podatków lotniskowych dla przewoźników europejskich w celu obniżenia cen dla konsumentów i wzmocnienia europejskiej ciągłości terytorialnej dzięki bezpośrednim połączeniom z innymi krajami europejskimi.
- Zwiększać świadomość i rozwijać programy, które zapewniają młodym Europejczykom fundusze na zakładanie nowych firm w określonych obszarach rozwoju lokalnego.
- Wprowadzić bardziej elastyczne programy pomocy państwa dla regionów zamorskich, w szczególności w obszarach rolnictwa, ciągłości terytorialnej i transformacji energetycznej.
- Rozwijać turystykę dzięki innowacyjnym, zrównoważonym i stabilnym inwestycjom wspierającym zrównoważony rozwój tego strategicznego sektora dla regionów zamorskich.

TRANSFORMACJA EKOLOGICZNA

- Uczynić terytoria zamorskie laboratoriami rozwiązań klimatycznych, wykorzystując ich doświadczenie w zakresie zmian klimatu, bogatą bioróżnorodność i posiadane zasoby.
- Stworzyć system diagnostyki efektywności energetycznej dostosowany do regionów zamorskich i opracować rozwiązania w zakresie energii odnawialnej dostosowane do każdego regionu zamorskiego (energia słoneczna, geotermalna, biomasa, energia pływów, wiatr itp.).
- Chronić za pomocą patentów rezultaty badań nad zasobami pozyskiwanymi drogą upraw i zbieractwa. Dotyczy ono gatunków endemicznych, a patenty wygenerują lokalne korzyści finansowe, prowadząc do nowych inwestycji i dając europejskim laboratoriom priorytetowy dostęp do patentów.
- Uwzględnić regiony zamorskie przy wdrażaniu Funduszu Solidarności Unii Europejskiej w celu finansowania środków zapobiegania ryzyku w obliczu klęsk żywiołowych oraz promowania wymiany wiedzy między regionami zamorskimi a ich regionalnymi sąsiadami.
- Rozpropagować misję „EU Cities”, mającą na celu promowanie współpracy poprzez wymianę dobrych praktyk i tworzenie partnerstw między miastami w regionach zamorskich, w celu rozwoju sieci „Smart cities” do 2033 r.
- Promować programy edukacyjne w zakresie kompetencji ekologicznych Unii Europejskiej, aby zwiększyć świadomość wartości i wpływu zrównoważonych wyborów na rozwój gospodarczy regionów.

WYKORZYSTANIE FUNDUSZY EUROPEJSKICH

- Zapewnić optymalne wykorzystanie funduszy europejskich, zacieśnić relacje między sponsorami projektów a podmiotami zarządzającymi funduszami oraz uprościć procedury dotyczące funduszy i programów europejskich, mające negatywny wpływ na ich prawidłowe wdrażanie.
- Dołożyć wszelkich starań, aby przeszkolić kompetentne osoby w organach zarządzających w regionach zamorskich.
- Zainicjować programy partnerskie między administracjami, w szczególności odpowiedzialnymi za fundusze europejskie, oraz rozwijać mobilność urzędników służby cywilnej i obywateli w celu zwiększenia świadomości na temat UE.
- Uruchomić programy partnerskie dotyczące administracji UE, rozwoju polityki i zarządzania funduszami europejskimi.

WSPIERANIE OBYWATELSTWA EUROPEJSKIEGO

- Uruchomić biura łącznikowe Komisji Europejskiej i biura informacji europejskiej w regionach zamorskich w celu stworzenia punktów wymiany i kontaktów na tych terytoriach.
- Rozwijać współpracę partnerską w celu zachęcania do mobilności i podnoszenia świadomości na temat Unii Europejskiej.
- Wprowadzić europejski dowód tożsamości i paszport. Swobodny przepływ środków finansowych – oczywiście z zabezpieczeniami – oraz udogodnienia w zakresie życia i pracy w Europie.

EDUKACJA

- Utrzymać na tym samym poziomie inwestycje w infrastrukturę szkolną, budowę i remonty placówek, aby stworzyć lepsze warunki dla uczniów, położyć kres nauce na zmiany w szkołach podstawowych i umożliwić wszystkim dzieciom w wieku szkolnym lepsze warunki do uprawiania sportu.
- Zachęcać do opracowywania wysokiej jakości projektów dydaktycznych i edukacyjnych wspierających program Erasmus+.
- Stworzyć Europejski Uniwersytet Karaibski w celu podniesienia rangi Europy na Antylach i w Gujanie Francuskiej oraz zachęcić do utworzenia centrum doskonałości w dziedzinie badań, w szczególności w zakresie skutków zmian klimatycznych, ochrony różnorodności biologicznej, zwłaszcza lasów namorzynowych, oraz walki z krasnorostami.
- Wypracować solidną politykę nauczania języków obcych, promującą wielojęzyczność od szkoły podstawowej, poprzez wymianę językową w każdym regionie i w Europie.

TRANSFORMACJA CYFROWA

- Rozwijać szerokopasmową sieć internetową, modernizując kable podmorskie i rozmieszczając satelity.
- Określić plan działania w celu zaoferowania wszystkim użytkownikom sieci o wysokiej jakości, poprzez ustalenie ceny maksymalnej.



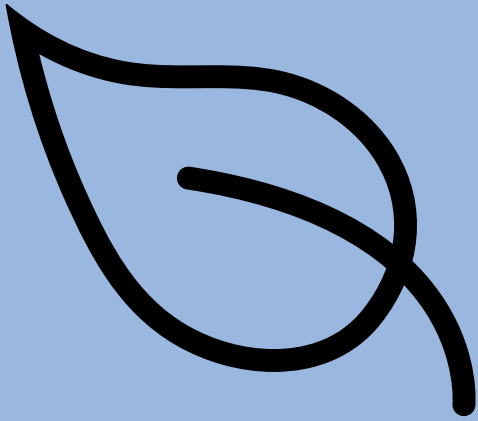

AI



Dziękuję !!



democrats.eu



facebook.democrats.eu



twitter.democrats.eu



instagram.democrats.eu

Wyprodukowano przy wsparciu finansowym Parlamentu Europejskiego. Wyrażone opinie są opiniami autorów i niekoniecznie odzwierciedlają stanowisko Parlamentu Europejskiego.